

ova **SuperNova** SuperNo

 **Benelli**

---

# **SuperNova**

**Uso • Manutenzione**

**Use • Maintenance**

**Usage • Entretien**

**Gebrauch • Wartung**

**Uso • Manutención**

**Utilização • Manutenção**

**Использование • Техобслуживание**

**Χρήση • Συντήρηση**

**Indice**

Norme di sicurezza .....	4
Presentazione .....	30
Garanzia .....	32
Montaggio .....	34
Sicura del fucile .....	34
Caricamento .....	42
Sostituzione cartuccia .....	50
Scaricamento dell'arma .....	56
Inconvenienti e rimedi .....	62
Munizioni da usare .....	64
Manutenzione .....	66
Smontaggio dell'arma .....	70
Montaggio dell'arma .....	82
Accessori e regolazioni .....	88

*Dati soggetti a modifiche senza impegno di preavviso.*

**Contents**

Basic safety rules .....	4
Introduction .....	30
Warranty .....	32
Assembly .....	34
Gun safety catch .....	34
Loading .....	42
Cartridge replacement .....	50
Unloading .....	56
Troubleshooting .....	62
Choice of ammunition .....	64
Maintenance .....	66
Shotgun stripping .....	70
Shotgun assembly .....	82
Accessories and adjustments .....	88

*Data subject to modification without notice.*

**Table des matières**

Normes de sécurité .....	4
Présentation .....	30
Garantie .....	32
Montage .....	34
Sûreté du fusil .....	34
Chargement .....	42
Remplacement cartouche .....	50
Déchargement de l'arme .....	56
Inconvénients et remèdes .....	62
Munitions à utiliser .....	64
Entretien .....	66
Démontage de l'arme .....	70
Remontage de l'arme .....	82
Accessoires et réglages .....	88

*Données pouvant être modifiées sans obligation de préavis.*

**Inhaltsverzeichnis**

Sicherheitsvorschriften .....	4
Einleitung .....	30
Garantie .....	32
Zusammenbau .....	34
Sicherung des Gewehrs .....	34
Laden .....	42
Auswechseln der Patrone .....	50
Entladen der Waffe .....	56
Funktionsstörungen und Abhilfe .....	62
Zu verwendende Munition .....	64
Wartung .....	66
Zerlegen der Waffe .....	70
Zusammenbauen der Waffe .....	82
Zubehör und Einstellmöglichkeiten ...	88

*Die Angaben können ohne Vorankündigung geändert werden.*

**Índice**

Normas de seguridad .....	5
Presentación .....	31
Garantía .....	33
Montaje .....	35
Seguro del fusil .....	35
Carga .....	43
Sustitución del cartucho .....	51
Descarga del arma .....	57
Inconvenientes y soluciones .....	63
Municiones a utilizar .....	65
Mantenimiento .....	67
Desmontaje del arma .....	71
Montaje del arma .....	83
Accesorios y regulaciones .....	89

*Datos sujetos a modificaciones sin obligación de aviso previo.*

**Índice**

Regras de segurança .....	5
Apresentação .....	31
Garantia .....	33
Montagem .....	35
Segurança da espingarda .....	35
Carregamento .....	43
Substituição de cartuchos .....	51
Descarregamento da arma .....	57
Inconvenientes e soluções .....	63
Munições a utilizar .....	65
Manutenção .....	67
Desmontagem da arma .....	71
Montagem da arma .....	83
Acessórios e regulações .....	89

*Dados sujeitos a alteração sem aviso prévio.*

**Содержание**

Меры безопасности .....	5
Введение .....	31
Гарантия .....	33
Сборка .....	35
Предохранитель ружья .....	35
Заряжание .....	43
Замена патрона .....	51
Разряжание оружия .....	57
Неисправности и способы устранения .....	63
Используемые патроны .....	65
Техобслуживание .....	67
Разборка оружия .....	71
Сборка ружья .....	83
Принадлежности и регулировки .....	89

*Данные могут быть изменены, без предварительного извещения.*

**Περιεχόμενα**

Κανόνες ασφαλείας .....	5
Παρουσίαση .....	31
Εγγύηση .....	33
Συναρμολόγηση .....	35
Η ασφάλεια του τουφεκιού .....	35
Ενέργειες γέμισης .....	43
Αντικατάσταση φυσιγγιού .....	51
Ενέργειες απογέμισης .....	57
Προβλήματα και λύσεις .....	63
Η επιλογή των φυσιγγίων .....	65
Συντήρηση .....	67
Αποσυναρμολόγηση του όπλου .....	71
Συναρμολόγηση του όπλου .....	83
Αξεσουάρ και ρυθμίσεις .....	89

*Όλα τα αναφερόμενα στοιχεία δύνανται να τροποποιηθούν χωρίς υποχρέωση προειδοποίησης.*



## NORME DI SICUREZZA

**AVVERTENZA:** SI PREGA DI LEGGERE IL PRESENTE MANUALE PRIMA DI MANEGGIARE L'ARMA.

**AVVERTENZA:** SE MANEGGIATE NON CORRETTAMENTE, LE ARMI DA FUOCO POSSONO ESSERE PERICOLOSE, NONCHÈ POTENZIALE CAUSA DI GRAVI ED IRREPARABILI DANNI. LE NORME DI SICUREZZA QUI RIPORTATE VOGLIONO ESSERE UN IMPORTANTE RICHIAMO ALLA RESPONSABILITÀ CHE RICADE SUI POSSESSORI E GLI UTILIZZATORI DI ARMI DA FUOCO.



## BASIC SAFETY RULES

**WARNING:** PLEASE READ THIS MANUAL BEFORE HANDLING YOUR FIREARM.

**WARNING:** FIREARMS CAN BE DANGEROUS AND CAN POTENTIALLY CAUSE SERIOUS INJURY, DAMAGE TO PROPERTY OR DEATH, IF HANDLED IMPROPERLY. THE FOLLOWING SAFETY RULES ARE AN IMPORTANT REMINDER THAT FIREARM SAFETY IS YOUR RESPONSIBILITY.



## NORMES DE SECURITE

**REMARQUE:** NOUS VOUS PRIONS DE LIRE ATTENTIVEMENT CE MANUEL AVANT DE MANIPULER VOTRE ARME.

**REMARQUE:** SI ELLES SONT MANIPULÉES DE FAÇON ERRONÉE, LES ARMES À FEU PEUVENT ÊTRE DANGEREUSES ET REPRÉSENTER UNE SOURCE POTENTIELLE D'ACCIDENTS GRAVES, VOIRE IRRÉPARABLES. LES NORMES DE SÉCURITÉ REPORTÉES DANS CE MANUEL REPRÉSENTENT UN RAPPEL IMPORTANT CONCERNANT LA RESPONSABILITÉ DES PROPRIÉTAIRES ET DES UTILISATEURS D'ARMES À FEU.



## SICHERHEITSVORSCHRIFTEN

**HINWEIS:** BITTE LESEN SIE DAS VORLIEGENDE HANDBUCH VOR DER HANDHABUNG IHRER WAFFE AUFMERKSAM.

**HINWEIS:** BEI NICHT KORREKTER HANDHABUNG KÖNNEN FEUERWAFFEN GEFÄHRLICH SEIN SOWIE POTENTIELL SCHWERE UND IRREPARABLE SCHÄDEN VERURSACHEN. DIE IN DIESER ANLEITUNG AUFGEFÜHRTEN SICHERHEITSVORSCHRIFTEN SOLLEN INSBESONDERE AUF DIE VERANTWORTUNG VERWEISEN, DIE DIE EIGENTÜMER UND BENUTZER VON FEUERWAFFEN TRAGEN.



## NORMAS DE SEGURIDAD

**ADVERTENCIA:** SE RUEGA LEER EL PRESENTE MANUAL ANTES DE MANEJAR SU ARMA.

**ADVERTENCIA:** SI SE MANEJA EL ARMA DE MODO INCORRECTO, LAS ARMAS DE FUEGO PUEDEN SER PELIGROSAS, ADEMÁS DE SER UNA POTENCIAL CAUSA DE DAÑOS GRAVES IRREPARABLES. LAS NORMAS DE SEGURIDAD QUE SE DETALLAN EN ESTE MANUAL TIENEN POR OBJETO SER UN LLAMADO IMPORTANTE A LA RESPONSABILIDAD QUE RECAE EN LOS POSESORES Y LOS USUARIOS DE ARMAS DE FUEGO.



## REGRAS DE SEGURANÇA

**ADVERTÊNCIA:** LER ATENTAMENTE O PRESENTE MANUAL ANTES DE MANUSEAR A ARMA.

**ADVERTÊNCIA:** SE MANUSEADAS INCORRECTAMENTE, AS ARMAS DE FOGO PODEM SER PERIGOSAS E POTENCIAIS CAUSAS DE DANOS GRAVES E IRREMEDIÁVEIS. AS REGRAS DE SEGURANÇA AQUI REFERIDAS TÊM POR OBJECTO REFORÇAR A RESPONSABILIDADE DOS DETENTORES E UTILIZADORES DE ARMAS DE FOGO.



## МЕРЫ БЕЗОПАСНОСТИ

**ВНИМАНИЕ:** ПРОСИМ ИЗУЧИТЬ НАСТОЯЩЕЕ РУКОВОДСТВО ПЕРЕД НАЧАЛОМ ЭКСПЛУАТАЦИИ ВАШЕГО РУЖЬЯ.

**ПОМНИТЕ!** ГЛАВНАЯ ЦЕЛЬ МЕР БЕЗОПАСНОСТИ, ИЗЛОЖЕННЫХ В НАСТОЯЩЕМ РУКОВОДСТВЕ, - ПРИЗВАТЬ ВЛАДЕЛЬЦЕВ ОГНЕСТРЕЛЬНОГО ОРУЖИЯ К ОСТОРОЖНОМУ ОБРАЩЕНИЮ С НИМ И НАПОМНИТЬ, ЧТО ОТВЕТСТВЕННОСТЬ ЗА ПРИМЕНЕНИЕ ОГНЕСТРЕЛЬНОГО ОРУЖИЯ ЛЕЖИТ НА ТЕХ, КТО ИМ ВЛАДЕЕТ И ПОЛЬЗУЕТСЯ.



## ΚΑΝΟΝΕΣ ΑΣΦΑΛΕΙΑΣ

**ΠΡΟΕΙΔΟΠΟΙΗΣΗ:** ΠΑΡΑΚΑΛΕΙΣΤΕ ΝΑ ΔΙΑΒΑΣΕΤΕ ΤΟ ΠΑΡΟΝ ΕΓΧΕΙΡΙΔΙΟ ΠΡΙΝ ΧΡΗΣΙΜΟΠΟΙΗΣΕΤΕ ΤΟ ΟΠΛΟ ΣΑΣ.

**ΠΡΟΕΙΔΟΠΟΙΗΣΗ:** ΤΑ ΠΥΡΟΒΟΛΑ ΟΠΛΑ, ΑΝ ΔΕΝ ΧΡΗΣΙΜΟΠΟΙΟΥΝΤΑΙ ΣΩΣΤΑ, ΜΠΟΡΟΥΝ ΝΑ ΓΙΝΟΥΝ ΕΠΙΚΙΝΔΥΝΑ ΚΑΙ ΝΑ ΠΡΟΚΑΛΕΣΟΥΝ ΣΟΒΑΡΕΣ ΚΙ ΑΝΕΠΑΝΟΡΘΩΤΕΣ ΒΛΑΒΕΣ. ΟΙ ΚΑΝΟΝΕΣ ΑΣΦΑΛΕΙΑΣ ΠΟΥ ΠΑΡΟΥΣΙΑΖΟΝΤΑΙ ΣΤΟ ΠΑΡΟΝ ΕΓΧΕΙΡΙΔΙΟ ΕΧΟΥΝ ΩΣ ΣΤΟΧΟ ΝΑ ΥΠΕΝΘΥΜΙΣΟΥΝ ΤΟ ΑΙΣΘΗΜΑ ΕΥΘΥΝΗΣ ΠΟΥ ΠΡΕΠΕΙ ΝΑ ΔΙΕΠΕΙ ΤΟΥΣ ΚΑΤΟΧΟΥΣ ΚΑΙ ΤΟΥΣ ΧΡΗΣΤΕΣ ΤΩΝ ΠΥΡΟΒΟΛΩΝ ΟΠΛΩΝ.



**1. NON PUNTARE MAI L'ARMA  
CONTRO UNA DIREZIONE CHE  
NON SIA PIÙ CHE SICURA.**

Non puntare mai la canna dell'arma contro sé stessi o contro un'altra persona. Questo è di basilare importanza quando si carica o scarica l'arma. Quando ci si accinge a sparare ad un bersaglio, accertarsi di cosa vi sia dietro di esso. I proiettili possono superare 1,5 km di distanza. Se si manca il bersaglio o se il proiettile lo trapassa, dovete accertarvi che lo sparo non abbia causato danni o lesioni a qualcuno.



**1. NEVER POINT A FIREARM AT  
SOMETHING THAT IS NOT SAFE  
TO SHOOT.**

Never let the muzzle of a firearm point at any part of your body or at another person. This is especially important when loading or unloading the firearm. When you are shooting at a target, know what is behind it. Some bullets can travel over a mile. If you miss your target or if the bullet penetrates the target, it is your responsibility to ensure that the shot does not cause unintended injury or damage.



**1. NE POINTEZ JAMAIS VOTRE AR-  
ME DANS UNE DIRECTION QUI  
NE SOIT PAS TOTALEMENT SÛRE.**

Ne pointez jamais le canon de l'arme contre vous-mêmes ou contre une autre personne. Cette prescription revêt une importance fondamentale lorsque vous chargez ou déchargez votre arme. Avant de tirer contre une cible, vérifiez avec attention ce qui se trouve derrière cette cible. Les projectiles peuvent dépasser une distance de 1,5 km. Si vous manquez la cible ou si le projectile la transperce, vous devez vous assurer que le coup de feu n'a pas causé de dommages ou de blessures à quelqu'un.



**1. NIE DIE WAFFE IN EINE RICHT-  
TUNG HALTEN, DIE NICHT  
KOMPLETT SICHER IST.**

Den Lauf der Waffe nie auf sich selbst richten oder auf eine andere Person. Dies ist von grundlegender Wichtigkeit beim Laden und Entladen der Waffe. Wenn man auf ein Ziel schießen möchte, prüfen, was sich dahinter befindet. Die Projektile können eine Entfernung von mehr als 1,5 km überwinden. Falls man das Ziel verfehlt, oder das Projektil es durchschießt, sicherstellen, dass der Schuss niemandem Schaden oder Verletzungen zugeführt hat.





**1. NUNCA APUNTE EL ARMA CONTRA UNA DIRECCIÓN QUE NO SEA MÁS QUE SEGURA.**

Nunca apunte el cañón del arma contra sí mismo o contra otra persona. Esto es de básica importancia cuando se carga o descarga el arma.

Cuando se apresta a disparar a un blanco, cerciorarse de lo que puede haber detrás del mismo. Los proyectiles pueden superar 1,5 km de distancia. Si se erra el blanco o si el proyectil lo traspasa, debe cerciorarse de que el disparo no haya causado daños o lesiones a alguien.



**1. NUNCA APONTAR A ARMA NUMA DIRECÇÃO QUE NÃO SEJA TOTALMENTE SEGURA.**

Nunca apontar o cano da arma a si próprio ou a outra pessoa. Isto é de importância fundamental durante o carregamento/descarregamento da arma. Antes de disparar sobre um alvo, verificar o que se encontra por trás do mesmo. Os projecteis podem ultrapassar 1,5 km de distância. Se falhar o alvo ou se o projectil atravessar o mesmo, certificar-se de que o disparo não provocou danos ou lesões a ninguém.



**1. ВСЕГДА ДЕРЖИТЕ РУЖЬЁ ТОЛЬКО В БЕЗОПАСНОМ НАПРАВЛЕНИИ.**

Никогда не направляйте ствол ружья на себя или на других людей. Неукоснительно придерживайтесь этих правил во время заряжания и разряжания ружья.

Перед производством выстрела обратите внимание на то, что находится за целью. Ружейные снаряды могут представлять опасность на расстоянии свыше 1,5 км. Если снаряд прошёл мимо цели или пробил её насквозь, убедитесь, что он не нанёс ранения человеку.



**1. ΜΗ ΣΤΡΕΦΕΤΕ ΠΟΤΕ ΤΟ ΟΠΛΟ ΣΕ ΚΑΤΕΥΘΥΝΣΗ ΠΟΥ ΔΕΝ ΕΙΝΑΙ ΑΠΟΛΥΤΩΣ ΑΣΦΑΛΗΣ.**

Μη στρέφετε ποτέ την κάννη του όπλου προς το μέρος σας ή προς άλλους ανθρώπους. Αυτό έχει τεράστια σημασία όταν γεμίζετε ή αδειάζετε το όπλο. Όταν ετοιμάζεστε να πυροβολήσετε σε κάποιο στόχο, βεβαιωθείτε τι υπάρχει πίσω του. Τα σκάγια μπορούν να φτάσουν σε απόσταση άνω του 1,5 km. Εάν αστοχήσετε ή τα σκάγια διαπεράσουν το στόχο, πρέπει να είστε βέβαιοι ότι δεν θα προκαλέσουν ζημιές ή τραυματισμούς.





## 2. MANEGGIARE SEMPRE L'ARMA COME SE FOSSE CARICA.

Mai dare per scontato che l'arma sia scarica. L'unico modo sicuro per accertarsi che l'arma abbia la camera vuota è quello di aprirla e verificare visivamente e fisicamente che non vi siano presenti proiettili.

Rimuovere o scaricare il serbatoio non significa che l'arma sia scarica o non possa sparare. Fucili e carabine possono essere controllati rimuovendo tutti i proiettili e successivamente aprendo ed ispezionando la camera di scoppio in modo tale da poter effettuare un'ispezione completa ed assicurarsi che non vi siano rimasti colpi all'interno.



## 2. ALWAYS TREAT A FIREARM AS IF IT WERE LOADED.

Never assume that a firearm is unloaded. The only certain way to ensure that a firearm has the chamber empty is to open the chamber and visually and physically examine the inside to see if a round is present.

Removing or unloading the magazine will not guarantee that a firearm is unloaded or cannot fire. Shotguns and rifles can be checked by removing all rounds and by then opening and inspecting the chamber so that a visual inspection of the chamber for any remaining rounds can be made.



## 2. MANIPULEZ TOUJOURS VOTRE ARME COMME SI ELLE ETAIT CHARGÉE.

Ne donnez jamais pour sûr que l'arme soit déchargée. La seule façon pour s'assurer que la chambre de l'arme soit vide est de l'ouvrir et de vérifier visuellement et physiquement l'absence de projectiles.

Retirer ou décharger le magasin ne signifie pas que l'arme est déchargée ou qu'elle ne peut pas faire feu. Les fusils et les carabines peuvent être contrôlés en retirant tous les projectiles, puis en ouvrant et en vérifiant la chambre d'explosion de façon à pouvoir effectuer une inspection complète et s'assurer qu'aucune balle ne soit restée à l'intérieur.



## 2. DIE WAFFE IMMER SO HANDHABEN, ALS WÄRE SIE GELADEN.

Nie davon ausgehen, dass die Waffe sicherlich entladen ist. Die einzige Weise, um sicher zu sein, dass die Waffe leere Patronenlager hat, besteht darin, diese zu öffnen und visuell und physisch zu prüfen, dass keine Projektile vorhanden sind.

Das Magazin entfernen oder entladen, bedeutet nicht, dass die Waffe nicht geladen ist oder nicht schießen kann. Gewehre und Karabiner können überprüft werden, indem man alle Projektile entfernt und daraufhin das Patronenlager öffnet und überprüft, hierdurch kann man eine vollständige Kontrolle durchführen und sicherstellen, dass keine Schüsse übrig geblieben sind.



## 2. MANEJAR SIEMPRE EL ARMA COMO SI ESTUVIESE CARGADA.

Nunca dar por sentado que el arma está descargada. El único modo seguro para asegurarse de que el arma tenga la cámara vacía es el de abrir y comprobar visualmente y físicamente que no hay proyectiles presentes.

Quitar o descargar el almacén no quiere decir que el arma esté descargada o no pueda disparar. Fusiles y carabinas se pueden controlar quitando todos los proyectiles y luego abriendo e inspeccionando la cámara de explosión de modo tal que se pueda efectuar una inspección completa y cerciorar de que no han quedado disparos en su interior.



## 2. TRATAR SEMPRE A ARMA COMO SE ESTIVESSE CARREGADA.

Nunca dar como garantido que a arma está descarregada. A única forma segura de se certificar que a câmara da arma está vazia é abri-la e verificar física e visualmente se há projecteis no seu interior.

A remoção ou descarga do depósito não significa que a arma está descarregada ou que não possa disparar. As espingardas e carabinas podem ser verificadas removendo todos os projecteis e, de seguida, abrindo e inspeccionando a câmara de modo a poder efectuar uma inspeção completa e assegurar-se que não ficaram projecteis no seu interior.



## 2. ВСЕГДА ОБРАЩАЙТЕСЬ С РУЖЬЁМ, КАК С ЗАРЯЖЕННЫМ.

Никогда не предполагайте, что ваше ружьё разряжено. Единственно надёжный способ удостовериться в том, что ружьё разряжено – это открыть затвор и осмотреть патронник на предмет отсутствия в нём патрона.

Если вы отсоединили и расnarядили магазин, это не значит, что ружьё разряжено и не может выстрелить. Для того, чтобы привести ружьё в безопасное состояние необходимо удалить все патроны из магазина, отвести затвор назад и осмотреть патронник на предмет отсутствия в нём патрона.



## 2. ΝΑ ΧΕΙΡΙΖΕΣΤΕ ΠΑΝΤΑ ΤΟ ΟΠΛΟ ΣΑΝ ΝΑ ΕΙΝΑΙ ΓΕΜΑΤΟ.

Να μην υποθέσετε ποτέ ότι το όπλο είναι άδειο. Ο μόνος σίγουρος τρόπος για να βεβαιωθείτε ότι το όπλο έχει άδεια θαλάμη, είναι να το ανοίξετε και να βεβαιωθείτε με το μάτι και την αφή ότι δεν υπάρχουν φυσίγγια.

Αφαιρώντας ή αδειάζοντας την αποθήκη δεν σημαίνει ότι το όπλο είναι άδειο και δεν μπορεί να πυροβολήσει. Τα τουφέκια και οι καρμπίνες μπορούν να ελεγχθούν αφαιρώντας όλα τα φυσίγγια και ανοίγοντας στη συνέχεια το όπλο για να ελέγξετε τη θαλάμη έτσι ώστε να κάνετε έναν πλήρη έλεγχο και να βεβαιωθείτε ότι δεν έχουν απομείνει φυσίγγια στο εσωτερικό.



### 3. CUSTODIRE L'ARMA IN UN LUOGO SICURO E NON ACCESSIBILE AI BAMBINI.

E' vostro compito assicurarvi che i minori o altre persone non autorizzate non abbiano accesso all'arma. Per ridurre il rischio di incidenti ai minori, scaricate l'arma, mettetela sotto chiave e riponete le munizioni in una separata sede e sempre sotto chiave. Tenere sempre presente che i dispositivi utilizzati per prevenire incidenti - es. lucchetti per armi, chiusure per camere di scoppio ecc. non sono sufficienti ad impedire che altri possano utilizzare l'arma o utilizzarla in modo improprio. La custodia dell'arma in una cassetta di sicurezza apposita in acciaio sarebbe l'ideale per ridurre la probabilità che minori o persone non autorizzate possano utilizzare l'arma in modo improprio.

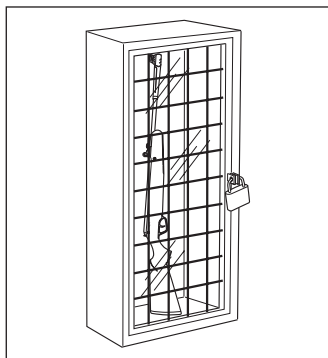

### 3. STORE YOUR FIREARM SO THAT CHILDREN CANNOT GAIN ACCESS TO IT.

It is your responsibility to ensure that children under the age of 18 or other unauthorized persons do not gain access to your firearm. To reduce the risk of accidents involving children, unload your firearm, lock it and store the ammunition in a separate locked location. Please note that devices intended to prevent accidents - for example, cable locks, chamber plugs, etc. - may not prevent use or misuse of your firearm by a determined person. Firearm storage in a steel gun safe may be more appropriate to reduce the likelihood of intentional misuse of a firearm by an unauthorized child or person.



### 3. CONSERVEZ VOTRE ARME DANS UN LIEU SUR ET NON ACCESSIBLE POUR LES ENFANTS.

Vous êtes chargés de vous assurer que les mineurs ou autres personnes non autorisées n'aient pas accès à l'arme. Pour réduire le risque d'accidents envers les mineurs, déchargez l'arme, fermez-la à clé et rangez les munitions dans un endroit séparé et toujours fermé à clé. N'oubliez jamais que les dispositifs utilisés pour prévenir les accidents - comme par ex. les cadenas pour armes, les fermetures pour chambres d'explosion, etc. - ne suffisent pas à empêcher que d'autres personnes puissent utiliser l'arme à feu ou l'utiliser de façon improprie. Le rangement de l'arme dans un étui de sécurité spécial en acier serait l'idéal pour réduire la probabilité que les mineurs ou les personnes non autorisées puissent utiliser l'arme de façon improprie.



### 3. DIE WAFFE AN EINEM SICHEREN UND FÜR KINDER UNZUGÄNGLICHEN ORT AUFBEWAHREN.

Es ist Ihre Aufgabe sicherzustellen, dass Minderjährige oder andere nicht autorisierte Personen keinen Zugriff auf die Waffe nehmen können. Um das Unfallrisiko bei Minderjährigen zu verringern, entladen Sie die Waffe und lagern Sie sie unter Verschluss, bewahren Sie die Munition an einem anderen Ort und ebenfalls unter Verschluss auf. Beachten Sie immer, dass die Vorrichtungen zum Unfallschutz - z.B. Schlösser für Waffen, Verschlüsse für Patronenlager u.s.w. nicht ausreichend sind, um zu verhindern, dass andere die Waffe benutzen oder dass diese auf unsachgemäße Weise benutzt wird. Die Verwahrung der Waffe in einem eigens vorgesehenen Schließfach wäre ideal, um die Wahrscheinlichkeit zu verringern, dass Minderjährige oder nicht autorisierte Personen die Waffen auf unsachgemäße Weise benutzen.



### 3. GUARDAR EL ARMA EN UN LUGAR SEGURO Y NO ACCESIBLE A LOS NIÑOS.

Es su deber cerciorarse de que menores u otras personas no autorizadas no tengan acceso al arma. Para reducir el riesgo de accidentes a menores, descargue el arma guárdela bajo llave y coloque las municiones en otro lugar separado y siempre bajo llave. Recuerde siempre que los dispositivos utilizados para prevenir accidentes - por ejemplo candados para armas, cierres para cámaras de explosión etc. no son suficientes para impedir que otros puedan utilizar el arma o usarla de modo impropio. La funda del arma en una caja de seguridad especial de acero sería ideal para reducir la posibilidad de que menores o personas no autorizadas puedan utilizar el arma de modo impropio.



### 3. GUARDAR A ARMA EM LOCAL SEGURO E LONGE DO ALCANCE DE CRIANÇAS.

É seu dever assegurar-se que menores ou outras pessoas não autorizadas não tenham acesso à arma. Para minimizar o risco de acidentes com crianças, descarregue a arma, guarde-a fechada à chave e mantenha as munições em local separado e sempre fechado à chave. Tenha sempre em conta que os dispositivos de prevenção de acidentes - por ex. cadeados para armas, fechaduras para câmaras, etc. são insuficientes para impedir a utilização ou utilização incorrecta da arma por parte de terceiros. A conservação do estojo da arma num cofre em aço adequado para o efeito seria ideal para minimizar a probabilidade de a arma ser utilizada incorrectamente por menores ou pessoas não autorizadas.



### 3. ХРАНИТЬ ОРУЖИЕ В НАДЕЖНОМ И НЕДОСТУПНОМ ДЛЯ ДЕТЕЙ МЕСТЕ.

Владелец ружья должен принять все необходимые меры для того, чтобы несовершеннолетние или иные посторонние лица не получили доступа к оружию. В целях сведения к минимуму риска несчастных случаев с участием несовершеннолетних храните оружие и боеприпасы отдельно в закрытых на ключ сейфах. Всегда имейте в виду, что приспособления, предназначенные для предотвращения несчастных случаев, например навесные замки на ружьё и заглушки для патронника, не гарантируют от несанкционированного или нецелевого использования ружья. Храните оружие в специальном стальном сейфе. Это самый надёжный способ избежать использования ружья не по назначению несовершеннолетними или посторонними лицами.



### 3. ΝΑ ΦΥΛΑΤΕ ΤΟ ΟΠΛΟ ΣΕ ΑΣΦΑΛΕΣ ΣΗΜΕΙΟ, ΜΑΚΡΙΑ ΑΠΟ ΠΑΙΔΙΑ.

Είναι καθήκον σας να βεβαιωθείτε ότι οι ανήλικοι και άλλα μη εξουσιοδοτημένα άτομα δεν μπορούν να έχουν πρόσβαση στο όπλο. Για να μειώσετε τον κίνδυνο ατυχημάτων για ανήλικου, αδειάστε το όπλο, κλειδώστε το και τοποθετήστε τα πυρομαχικά σε χωριστό σημείο και πάντα κλειδωμένα. Πρέπει να έχετε πάντα υπόψη σας ότι τα συστήματα που χρησιμοποιούνται για την αποτροπή ατυχημάτων –π.χ. λουκέτα για όπλα, τάπες για θαλάμες κλπ.– δεν αρκούν για να εμποδίσουν σε άλλους τη χρήση ή την ακατάλληλη χρήση του όπλου. Η φύλαξη του όπλου σε ειδικό ατσάλινο ερμάριο είναι ο καλύτερος τρόπος για να μειώσετε την πιθανότητα ακατάλληλης χρήσης του από ανηλίκους ή μη εξουσιοδοτημένα άτομα.



**4. MAI SPARARE CONTRO SPECCHI D'ACQUA O SU SUPERFICI DURE.**

Sparare contro specchi d'acqua, contro una roccia o altre superfici dure aumenta il rischio di rimbalzi o frammentazioni dei proiettili, che può voler dire colpire bersagli non voluti o limitrofi.



**4. NEVER SHOOT AT WATER OR AT A HARD SURFACE.**

Shooting at the surface of water or at a rock or other hard surface increases the chance of ricochets or fragmentation of the bullet or shot, which can result in the projectile striking an unintended or peripheral target.



**4. NE TIREZ JAMAIS CONTRE UNE PIECE D'EAU OU CONTRE DES SURFACES DURES.**

Tirer contre des pièces d'eau, contre une roche ou d'autres surfaces dures augmente le risque de rebondissements ou de fragmentations des projectiles, ce qui peut vouloir dire atteindre des cibles non souhaitées ou limitrophes.



**4. NIE GEGEN WASSERSPIEGEL ODER AUF HARTE OBERFLÄCHEN SCHIEßEN.**

Durch das Schießen auf Wasserspiegel, gegen Felsen oder andere harte Oberflächen wird das Risiko erhöht, dass die Projektile rückprallen oder zersplintern, wodurch ungewollte oder angrenzende Ziele getroffen werden könnten.





**4. NUNCA DISPARAR CONTRA ESPEJOS DE AGUA O SUPERFICIES DURAS.**

Disparar contra espejos de agua, contra una roca u otras superficies duras aumenta el riesgo de rebote o fragmentaciones de los proyectiles, lo cual puede significar dar en blancos no deseados o limítrofes.



**4. NUNCA DISPARAR SOBRE SUPERFÍCIES AQUÁTICAS OU DURAS.**

Disparar sobre superficies aquáticas, rochas ou outras superficies duras aumenta o risco de ricochetes ou de fragmentação dos projécteis, podendo atingir alvos não desejados ou limítrofes.



**4. НИКОГДА НЕ СТРЕЛЯЙТЕ В ВОДУ ИЛИ ПО ТВЁРДЫМ ПРЕДМЕТАМ.**

Стрельба в воду, по камням или иным твёрдым поверхностям увеличивает риск рикошета или разрушения снаряда, что может повлечь поражение близлежащих или непредусмотренных целей.



**4. ΜΗΝ ΠΥΡΟΒΟΛΕΙΤΕ ΤΗΝ ΕΠΙΦΑΝΕΙΑ ΤΟΥ ΝΕΡΟΥ Ή ΣΕ ΣΚΛΗΡΕΣ ΕΠΙΦΑΝΕΙΕΣ.**

Πυροβολώντας την επιφάνεια του νερού, βράχους ή άλλες σκληρές επιφάνειες, αυξάνει ο κίνδυνος εξοστρακισμού ή θρυμματισμού των βλημάτων και η πιθανότητα να χτυπήσετε ανεπιθύμητους ή γειτονικούς στόχους.



- 5. CONOSCERE LE CARATTERISTICHE DI SICUREZZA DELL'ARMA CHE STATE USANDO, TENENDO PRESENTE CHE I DISPOSITIVI DI SICUREZZA NON SOSTITUISCONO LE PROCEDURE DI UN MANEGGIO DELL'ARMA IN SICUREZZA.**

Non affidarsi esclusivamente ai dispositivi di sicurezza al fine di prevenire incidenti. E' di assoluta importanza che conosciate ed osserviate le caratteristiche di sicurezza dell'arma che state maneggiando; gli incidenti comunque, possono essere maggiormente evitati se si seguono le procedure di un maneggio sicuro dell'arma, contenute nelle regole di sicurezza e all'interno di questo manuale. Per familiarizzare ulteriormente con l'uso appropriato di questa o altre armi, si consiglia di seguire un corso sulla sicurezza delle armi tenuto da un professionista del settore, esperto in tecniche d'uso e procedure di sicurezza.



- 5. KNOW THE SAFETY FEATURES OF THE FIREARM YOU ARE USING, BUT REMEMBER: SAFETY DEVICES ARE NOT A SUBSTITUTE FOR SAFE HANDLING PROCEDURES.**

Never rely solely on a safety device to prevent an accident. It is imperative that you know and use the safety features of the particular firearm you are handling, but accidents can best be prevented by following the safe handling procedures described in these safety rules and elsewhere in the product manual. To further familiarize yourself with the proper use of this or other firearms, take a Firearms Safety Course taught by an expert in firearms use and safety procedures.



- 5. IL EST FONDAMENTAL QUE VOUS SOYEZ A CONNAISSANCE DES CARACTERISTIQUES DE L'ARME QUE VOUS UTILISEZ, EN TENANT COMPTE DU FAIT QUE LES DISPOSITIFS DE SECURITE NE REMPLACENT PAS LES PROCEDURES DE SECURITE CONCERNANT LA MANIPULATION DE L'ARME.**

Ne vous en remettez pas uniquement aux dispositifs de sécurité pour prévenir les accidents. Il est fondamental que vous connaissiez et que vous observiez les caractéristiques de sécurité de l'arme que vous manipulez; dans tous les cas, les accidents peuvent être évités encore davantage en suivant les procédures de sécurité concernant la manipulation de l'arme reportées dans les règles de sécurité et à l'intérieur de ce manuel. Pour familiariser davantage avec cette arme ou d'autres armes afin de pouvoir les utiliser de façon appropriée, il est conseillé de suivre un cours sur la sécurité des armes tenu par un professionnel du secteur, expert dans les techniques d'utilisation et dans les procédures de sécurité.



- 5. DIE SICHERHEITSEIGENSCHAFTEN DER WAFFE KENNEN, DIE SIE BENUTZEN UND SICH BEWUSST SEIN, DASS DIE SICHERHEITSVORRICHTUNGEN DIE VORGANGSWEISE EINER KORREKTEN UND SICHEREN HANDHABUNG DER WAFFE NICHT ERSETZEN.**

Sich nicht ausschließlich den Sicherheitsvorrichtungen anvertrauen, um Unfällen vorzubeugen. Es ist unbedingt notwendig, dass Sie die Sicherheitseigenschaften der von Ihnen gehandhabten Waffe kennen und einhalten, die Unfälle können auf jeden Fall besser vermieden werden, wenn man die Vorgangsweisen zu einer sicheren Handhabung der Waffe befolgt, die in den Sicherheitsregeln und innerhalb dieses Handbuchs enthalten sind. Um noch vertrauter mit dem angemessenen Gebrauch dieser oder anderer Waffen zu sein, wird geraten, einen Kurs über die Waffensicherheit zu besuchen, der von einem Fachmann der Branche gehalten wird, der Experte in Bezug auf Gebrauchstechniken und Sicherheitsprozeduren ist.



**5. CONOCER LAS CARACTERÍSTICAS DE SEGURIDAD DEL ARMA QUE ESTÁ USANDO, RECORDANDO QUE LOS DISPOSITIVOS DE SEGURIDAD NO SUSTITUYEN LOS PROCEDIMIENTOS DE UN MANEJO SEGURO DEL ARMA.**

Nunca confíe exclusivamente en los dispositivos de seguridad para prevenir accidentes. Es de absoluta importancia que conozca y respete las características de seguridad del arma que está manejando, los accidentes en cualquier caso, pueden ser en su mayoría evitados si se respetan los procedimientos de un manejo seguro del arma, contenidos en las reglas de seguridad y dentro de este manual. Para familiarizar con el uso apropiado de esta o de otras armas, se recomienda hacer un curso sobre la seguridad de las armas, con clases de un profesional del sector, experto en técnicas de uso y procedimientos de seguridad.



**5. CONHECER AS CARACTERÍSTICAS DE SEGURANÇA DA ARMA QUE ESTÁ A SER UTILIZADA, TENDO SEMPRE EM CONTA QUE OS DISPOSITIVOS DE SEGURANÇA NÃO SUBSTITUEM OS PROCEDIMENTOS PARA O MANUSEAMENTO DA ARMA EM SEGURANÇA.**

Não confiar exclusivamente nos dispositivos de segurança para prevenir acidentes. É de extrema importância conhecer e observar as características de segurança da arma que está a ser manuseada; contudo, os acidentes podem ser evitados sobretudo através da implementação dos procedimentos para um manuseamento seguro da arma, referidos nas regras de segurança e no presente manual. Para uma maior familiarização com a utilização adequada desta e de outras armas, aconselha-se a seguir um curso sobre a segurança das armas realizado por um profissional do sector, especialista em técnicas de utilização e em procedimentos de segurança.



**5. ИЗУЧИТЕ СПОСОБЫ БЕЗОПАСНОГО ОБРАЩЕНИЯ С ВАШИМ РУЖЬЁМ. ПОМНИТЕ, ЧТО НАЛИЧИЕ ПРЕДОХРАНИТЕЛЬНЫХ УСТРОЙСТВ НЕ ЗАМЕНЯЕТ НАВЫКОВ БЕЗОПАСНОГО ОБРАЩЕНИЯ С ОРУЖИЕМ.**

Для предотвращения несчастных случаев не полагайтесь исключительно на предохранительные устройства. Крайне важно изучить и соблюдать правила безопасного обращения с вашим оружием. Большую часть несчастных случаев можно предотвратить, если неукоснительно придерживаться мер безопасности, изложенных в настоящем руководстве. Для дальнейшего совершенствования ваших навыков по правильному применению оружия рекомендуем пройти специальный курс обучения под руководством опытного инструктора по стрелковому делу.



**5. ΘΑ ΠΡΕΠΕΙ ΝΑ ΓΝΩΡΙΖΕΤΕ ΤΑ ΧΑΡΑΚΤΗΡΙΣΤΙΚΑ ΑΣΦΑΛΕΙΑΣ ΤΟΥ ΟΠΛΟΥ ΠΟΥ ΧΡΗΣΙΜΟΠΟΙΕΙΤΕ, ΕΧΟΝΤΑΣ ΥΠΩΠΗ ΟΤΙ ΤΑ ΣΥΣΤΗΜΑΤΑ ΑΣΦΑΛΕΙΑΣ ΔΕΝ ΑΝΤΙΚΑΘΙΣΤΟΥΝ ΤΙΣ ΔΙΑΔΙΚΑΣΙΕΣ ΑΣΦΑΛΟΥΣ ΧΕΙΡΙΣΜΟΥ ΤΟΥ ΟΠΛΟΥ.**

Για την αποφυγή των ατυχημάτων μην εμπιστεύεστε μόνο τα συστήματα ασφαλείας. Είναι πολύ σημαντικό να γνωρίζετε και να τηρείτε τα χαρακτηριστικά ασφαλείας του όπλου που χειρίζεστε. Σε κάθε περίπτωση, ο καλύτερος τρόπος για την αποφυγή ατυχημάτων είναι η τήρηση των διαδικασιών ασφαλούς χειρισμού του όπλου που προβλέπουν οι κανόνες ασφαλείας και το παρόν εγχειρίδιο. Για να εξοικειωθείτε καλύτερα με τη σωστή χρήση του παρόντος ή άλλων όπλων, συνιστάται η παρακολούθηση μαθημάτων ασφαλούς χρήσης των όπλων από επαγγελματίες του τομέα, εξειδικευμένο στις τεχνικές χρήσης και στις διαδικασίες ασφαλείας.





## 6. CONSERVARE L'ARMA IN MODO APPROPRIATO.

Custodire l'arma in modo che non si accumuli sporco o polvere nelle parti meccaniche. Seguendo le istruzioni contenute in questo manuale, pulire e lubrificare l'arma dopo ogni utilizzo per prevenire corrosione, danni alla canna o accumulo di impurità che possono impedire all'arma di funzionare in caso di necessità. Controllare sempre l'interno e la camera di scoppio prima di caricare l'arma per accertarsi che siano puliti e privi di ostruzioni. Sparare quando vi siano ostruzioni nella canna o nella camera di scoppio può causare l'esplosione della canna e ferire voi o altre persone vicine. Nel caso si avverta un rumore anomalo durante lo sparo smettere immediatamente di sparare, mettere la sicura e scaricare l'arma. Accertarsi che la camera e la canna siano libere da eventuali ostruzioni, come ad es. un proiettile bloccato all'interno della canna a causa di munizioni difettose o inadatte.



## 6. PROPERLY MAINTAIN YOUR FIREARM.

Store and carry your firearm so that dirt or lint does not accumulate in the working parts. Clean and oil your firearm, following the instructions provided in this manual, after each use to prevent corrosion, damage to the barrel or accumulation of impurities which can prevent use of the gun in an emergency. Before loading your firearm, always check the barrel internal part and the chamber to ensure that they are clean and free from obstructions. Firing with an obstruction in the barrel or chamber can rupture the barrel and injure you or others nearby. In the event you hear an unusual noise when shooting, stop firing immediately, engage the manual safety and unload the firearm. Make sure the chamber and barrel are free from any obstruction, like a bullet blocked inside the barrel due to defective or improper ammunition.



## 6. CONSERVEZ L'ARME DE FACON ADEQUATE.

Conservez votre arme de façon à éviter l'accumulation de saleté ou de poussière dans les parties mécaniques. En suivant les instructions contenues dans ce manuel, nettoyez et lubrifiez votre arme après chaque utilisation afin de prévenir la corrosion, les dommages au canon ou l'accumulation d'impuretés qui peuvent empêcher le fonctionnement de l'arme en cas de nécessité. Contrôlez toujours l'intérieur et la chambre d'explosion avant de charger l'arme pour vous assurer qu'ils soient propres et libres de toute obstruction. Tirer en présence d'obstructions dans le canon ou dans la chambre d'explosion peut provoquer l'explosion du canon et vous blesser ou blesser des personnes se trouvant dans le voisinage. Si vous percevez un bruit anormal durant le coup de feu, interrompez immédiatement le tir, enclenchez la sûreté et déchargez l'arme. Vérifiez que la chambre et le canon soient libres de toute obstruction, comme par exemple un projectile bloqué à l'intérieur du canon à cause de munitions défectueuses ou inappropriées.



## 6. DIE WAFFE ANGEMESSEN AUFBEWAHREN.

Die Waffe so aufbewahren, dass sich kein Schmutz oder Staub in den mechanischen Teilen ansammelt. Indem man die in diesem Handbuch enthaltenen Anweisungen befolgt, die Waffe nach jedem Gebrauch reinigen und schmieren, um Korrosion, Beschädigungen des Laufs sowie das Ansammeln von Unreinheiten vorzubeugen, die eine Funktion der Waffe im Bedarfsfall verhindern könnten. Das Innere und das Patronenlager immer vor dem Laden der Waffe kontrollieren, um sicherzustellen, dass diese sauber und nicht verstopft sind. Falls bei Verstopfungen im Lauf oder Patronenlager geschossen wird, kann dies die Explosion des Laufs verursachen und Sie oder andere Personen in der Nähe könnten verletzt werden. Sollte man ein anomales Geräusch beim Schießen hören, sofort damit aufhören, die Waffe sichern und entladen. Sicherstellen, dass keine Verstopfungen im Lauf oder Patronenlager vorhanden sind, wie beispielsweise ein blockiertes Projektil im Lauf aufgrund defekter oder ungeeigneter Munition.



## 6. CONSERVAR EL ARMA DE MODO APROPIADO.

Guardar el arma de modo que no se acumule suciedad o polvo en las partes mecánicas. Siguiendo las instrucciones contenidas en este manual, limpie y lubrifique el arma después de cada uso para prevenir corrosión, daños en el cañón o acumulación de impurezas que puedan impedir al arma su funcionamiento en caso de necesidad. Controlar siempre el interior y la cámara de explosión antes de cargar el arma para asegurarse que estén limpias y exentas de obstrucciones. Disparar cuando haya obstrucciones en el cañón o en la cámara de explosión puede causar la explosión del cañón y herir a usted o a otras personas que estén cerca. En el caso de que se advierta un ruido anómalo durante el disparo interrumpir inmediatamente la acción, poner el seguro y descargar el arma. Cerciorarse de que la cámara y el cañón estén libres de posibles obstrucciones, como por ejemplo un proyectil bloqueado dentro del cañón debido a municiones defectuosas o inadecuadas.



## 6. CONSERVAR A ARMA DE FORMA ADEQUADA.

Guardar a arma de modo a não permitir a acumulação de sujidade ou poeiras nas partes mecânicas. Seguindo as instruções contidas neste manual, limpar e lubrificar a arma após cada utilização, por forma a prevenir a corrosão e danos no cano ou a acumulação de impurezas que possam impedir o funcionamento da arma em caso de necessidade. Verificar sempre o interior e a câmara antes de carregar a arma para se certificar que estão limpos e desobstruídos. Disparar a arma na presença de obstruções no cano ou na câmara pode causar a explosão do cano e ferimentos a si ou a outras pessoas próximas de si. Se se ouvir um ruído invulgar durante o disparo, deixar de disparar imediatamente, travar a patilha de segurança e descarregar a arma. Certificar-se de que a câmara e o cano estão livres de possíveis obstruções, como por exemplo, um projectil encravado no interior do cano devido a munições defeituosas ou inadequadas.



## 6. РЕКОМЕНДАЦИИ ПО ПРАВИЛЬНОМУ ХРАНЕНИЮ ОРУЖИЯ.

Храните оружие таким образом, чтобы на его подвижной системе не скапливалась пыль и грязь. После каждого выхода на охоту необходимо почистить ружьё, следуя указаниям настоящего руководства. Это позволит предотвратить появление коррозии, повреждений ствола и скопления грязи, которые могут вызвать задержки при стрельбе в самый неподходящий момент. Перед тем, как зарядить ружьё осмотрите патронник и убедитесь в его чистоте и в отсутствии посторонних предметов. Наличие загрязнений или посторонних предметов в канале ствола во время выстрела может привести к разрыву ствола и причинить травмы стрелку и окружающим. Если во время стрельбы вы услышите ненормальный звук, немедленно прекратите стрельбу, включите предохранитель и разрядите ружьё. Осмотрите канал ствола и патронник на предмет наличия посторонних предметов, таких как застрявший в канале ствола снаряд недоброкачественного или нештатного боеприпаса.



## 6. ΔΙΑΤΗΡΕΙΤΕ ΤΟ ΟΠΛΟ ΣΩΣΤΑ.

Η φύλαξη του όπλου πρέπει να γίνεται έτσι ώστε να μη συσσωρεύεται βρωμιά ή σκόνη στα μηχανικά του μέρη. Τηρείτε τις οδηγίες του παρόντος εγχειριδίου για να καθαρίζετε και να λαδώνετε το όπλο μετά από κάθε χρήση για να αποφύγετε τη διάβρωση, ζημιές στην κάννη ή συσώρευση ακαθαρσιών που μπορούν να εμποδίσουν τη χρήση του σε περίπτωση ανάγκης. Ελέγχετε πάντα το εσωτερικό και τη θαλάμη πριν γεμίσετε το όπλο, για να βεβαιωθείτε ότι είναι καθαρή και χωρίς εμπόδια. Η χρήση του όπλου με την κάννη ή τη θαλάμη βουλωμένη μπορεί να προκαλέσει έκρηξη της κάννης και τον τραυματισμό του χρήστη ή άλλων ανθρώπων. Σε περίπτωση που αντιληφθείτε κάποιο ανώμαλο θόρυβο όταν πυροβολείτε, σταματήστε αμέσως τη χρήση του όπλου, βάλτε την ασφάλεια και αδειάστε το. Βεβαιωθείτε ότι η θαλάμη και η κάννη δεν παρουσιάζουν εμπόδια, όπως για παράδειγμα φυσιγγίο μπλοκαρισμένο στο εσωτερικό της κάννης λόγω ελαττωματικών ή ακατάλληλων πυρομαχικών.



### 7. UTILIZZARE MUNIZIONI APPROPRIATE.

Utilizzare solo munizioni di fabbrica, nuove munizioni realizzate secondo le seguenti specifiche industriali: CIP (Europa e altri paesi), SAAMI® (U.S.A.). Assicurarsi che i proiettili siano del calibro o del tipo adatti all'arma utilizzata. Il calibro dell'arma è contrassegnato chiaramente sulla canna del fucile o sul carrello o canna della pistola. L'utilizzo di munizioni ricaricate o ricostruite può aumentare la probabilità di pressione eccessiva sulla cartuccia, esplosione del fondello o altri difetti delle munizioni che possano causare danni all'arma e ferire voi o altre persone vicine.



### 7. USE PROPER AMMUNITION.

Only use factory-loaded, new ammunition manufactured to industry specifications: CIP (Europe and elsewhere), SAAMI® (U.S.A.). Be certain that each round you use is in the proper caliber or gauge and type for the particular firearm. The caliber or gauge of the firearm is clearly marked on the barrels of shotguns and on the slide or barrel of pistols. The use of reloaded or remanufactured ammunition can increase the likelihood of excessive cartridge pressures, case-head ruptures or other defects in the ammunition that can cause damage to your firearm and injury to yourself or others nearby.



### 7. UTILISEZ DES MUNITIONS APPROPRIÉES.

Utilisez toujours des munitions de marque de fabrique, nouvelles munitions réalisées selon les spécifications industrielles suivantes: CIP (Europe et autres pays), SAAMI® (U.S.A.). Contrôlez que les projectiles soient du calibre ou du type appropriés à l'arme utilisée. Le calibre de l'arme est indiqué clairement sur le canon du fusil ou sur le chariot ou sur le canon du pistolet. L'emploi de munitions rechargées ou reconstruites peut augmenter la probabilité de pression excessive sur la cartouche, d'explosion du culot ou d'autres défauts des munitions qui peuvent endommager l'arme et vous blesser ou blesser les personnes qui se trouvent près de vous.



### 7. ANGEMESSENE MUNITIONEN VERWENDEN.

Nur neue Fabrikmunitionen verwenden, die gemäß der nachfolgenden Industriespezifikationen verwirklicht wurden: CIP (Europa und andere Länder), SAAMI® (U.S.A.). Sicherstellen, dass die Projektils für das Kaliber und die Typologie der verwendeten Waffe geeignet sind. Das Kaliber der Waffe ist deutlich auf dem Gewehrlauf oder dem Schlitten oder dem Pistolenlauf angegeben. Die Verwendung von wieder geladenen oder nachgebauten Munitionen kann die Wahrscheinlichkeit eines übermäßigen Drucks auf die Patrone, die Explosion des Hülsenbodens oder anderer Defekte der Munitionen erhöhen, durch die die Waffe Schaden erleiden kann und Sie oder andere Personen in der Nähe verletzt werden können.





## 7. UTILICE MUNICIONES APROPIADAS.

Utilice sólo municiones de fábrica, nuevas realizadas según los siguientes requisitos específicos industriales: CIP (Europa y otros países), SAAMI® (U.S.A.). Cerciorarse de que los proyectiles sean del calibre o del tipo adecuado al arma que se utiliza. El calibre del arma está indicado claramente en el cañón del fusil o en el tubo o cañón de la pistola. El uso de municiones recargadas o reconstruidas puede aumentar la probabilidad de presión excesiva en el cartucho, explosión del culote u otros defectos de las municiones que pueden causar daños al arma y herir a usted o a personas que están cerca.



## 7. UTILIZAR MUNIÇÕES ADEQUADAS.

Utilizar apenas munições de fábrica, munições novas produzidas de acordo com as seguintes especificações industriais: CIP (Europa e outros países), SAAMI® (E.U.A.). Certifique-se de que os projéteis são do calibre e tipo adequados à arma utilizada. O calibre da arma está claramente indicado no cano da espingarda ou no carregador ou cano da pistola. A utilização de munições recarregadas ou reconstruídas pode aumentar a probabilidade de exercer pressão excessiva sobre o cartucho, explosão da base ou outros defeitos das munições que possam causar danos na arma e ferimentos a si ou a outras pessoas próximas de si.



## 7. ИСПОЛЬЗУЙТЕ ТОЛЬКО ШТАТНЫЕ БОЕПРИПАСЫ.

Используйте только боеприпасы заводского изготовления с неистёкшим сроком годности и соответствующие требованиям CIP (Европа и другие страны), SAAMI® (США). Удостоверьтесь в том, что калибр и тип патрона соответствуют вашему ружью. Калибр указан на стволе ружья. Применение самостоятельно заряженных или перезаряженных патронов может вызвать повышенное давление в гильзе и привести к разрыву её донца и другим нежелательным явлениям, которые способны повредить ружьё и нанести увечья стрелку или окружающим.



## 7. ΧΡΗΣΙΜΟΠΟΙΕΙΤΕ ΚΑΤΑΛΛΗΛΑ ΠΥΡΟΜΑΧΙΚΑ.

Χρησιμοποιείτε μόνο καινούργια πυρομαχικά εργοστασίου που ανταποκρίνονται στις ακόλουθες προδιαγραφές: CIP (Ευρώπη και άλλες χώρες), SAAMI® (U.S.A.). Βεβαιωθείτε ότι τα φυσίγγια έχουν το σωστό διάμετρο και είναι κατάλληλα για τον τύπο του όπλου που χρησιμοποιείτε. Το διάμετρο του όπλου αναγράφεται ευκρινώς στην κάννη του τουφεκιού κ στο κλείστρο ή στην κάννη του πιστολιού. Η χρήση ξαναγεμισμένων ή ανακατασκευασμένων πυρομαχικών μπορεί να αυξήσει την πιθανότητα υπερβολικής πίεσης στο φυσίγγιο, έκρηξης του καψουλίου ή άλλα ελαττώματα των πυρομαχικών που μπορούν να προκαλέσουν βλάβες ζημιές στο όπλο και τραυματισμούς του χρήστη ή άλλων ανθρώπων.



**8. INDOSSARE SEMPRE OCCHIALI DI PROTEZIONE E TAPPI PER LE ORECCHIE QUANDO SI SPARA.**

La probabilità che gas, polvere da sparo o frammenti metallici colpiscano e feriscano il tiratore mentre spara, è remota, ma nell'evenienza che questo succeda, i danni possono essere gravi, inclusa la possibilità di perdere la vista. Quando spara, il tiratore deve sempre indossare occhiali di protezione ad alta resistenza. Tappi per le orecchie o altri tipi di protezione di alta qualità aiutano a ridurre il rischio di danni provocati dallo sparo.



**8. ALWAYS WEAR PROTECTIVE GLASSES AND EARPLUGS WHEN SHOOTING.**

The chance that gas, gunpowder or metal fragments will blow back and injure a shooter who is firing a gun is rare, but the injury that can be sustained in such circumstances can be severe, including the possible loss of eyesight. A shooter must always wear impact resistant shooting glasses when firing any firearm. Earplugs or other high-quality hearing protectors help reduce the chance of hearing damage from shooting.



**8. PORTEZ TOUJOURS DES LUNETTES DE PROTECTION ET DES BOUCHONS POUR LES OREILLES LORSQUE VOUS TIREZ**

La probabilité que des gaz, des poudres ou des fragments métalliques atteignent et blessent le tireur après le coup de feu est rare, mais dans l'hypothèse que cela s'avère, les blessures peuvent être graves, y compris la possibilité de perdre la vue. Lorsque vous tirez, vous devez toujours porter des lunettes de protection à haute résistance. Les bouchons pour les oreilles et autres types de protection de haute qualité contribuent à réduire le risque de blessures provoquées par le tir.



**8. BEIM SCHIEßEN IMMER SCHUTZBRILLE UND OHRENSTÖPSEL TRAGEN.**

Die Wahrscheinlichkeit, dass der Schütze beim Schießen von Gas, Schießpulver oder Metallfragmenten getroffen wird, ist gering, doch falls dies passieren sollte, können schwerwiegende Schäden verursacht werden, bis zum Verlust des Sehvermögens. Beim Schießen muss der Schütze immer eine hochwiderstandsfähige Schutzbrille tragen. Ohrenstöpsel oder andere hochwertige Schutzvorrichtungen helfen, das Risiko von durch das Schießen verursachten Schäden zu verringern.





**8. LLEVAR SIEMPRE GAFAS DE PROTECCIÓN Y TAPONES PARA LOS OÍDOS CUANDO SE DISPARA.**

La probabilidad de que gas, pólvora o fragmentos metálicos golpeen y hieran al tirador mientras dispara, es remota, pero ante la posibilidad de que ello suceda, los daños pueden ser graves, incluso la posibilidad de perder la vista. Cuando dispara, el tirador debe siempre llevar gafas de protección de alta resistencia. Tapones para los oídos u otros tipos de protección de alta calidad ayudan a reducir el riesgo de daños provocados por el disparo.



**8. UTILIZAR SEMPRE ÓCULOS DE PROTECÇÃO E TAMPÕES AUDITIVOS PARA DISPARAR.**

A probabilidade de o gás, a pólvora ou fragmentos metálicos atingirem ou ferirem o atirador enquanto dispara é remota, mas na eventualidade de isso acontecer, os danos podem ser graves, incluindo a possibilidade de perder a visão. Quando dispara, o atirador deve sempre utilizar óculos de protecção de alta resistência. Os tampões auditivos ou outros tipos de protecção de alta qualidade ajudam a minimizar o risco de danos provocados pelo disparo.



**8. ВО ВРЕМЯ СТРЕЛЬБЫ ПОЛЬЗУЙТЕСЬ ЗАЩИТНЫМИ ОЧКАМИ И НАУШНИКАМИ.**

Вероятность прорыва пороховых газов или частиц металла во время выстрела крайне низка, однако необходимо учитывать, что в этом случае стрелок может получить тяжёлые травмы вплоть до потери зрения. Поэтому во время стрельбы рекомендуется надевать высокопрочные защитные очки. Вкладыши для ушей или другие надёжные средства защиты позволяют снизить вредное воздействие звука выстрела на органы слуха.



**8. ΧΡΗΣΙΜΟΠΟΙΕΙΤΕ ΠΑΝΤΑ ΓΥΑΛΙΑ ΠΡΟΣΤΑΣΙΑΣ ΚΑΙ ΩΤΟΑΣΠΙΔΕΣ ΟΤΑΝ ΠΥΡΟΒΟΛΕΙΤΕ.**

Η πιθανότητα τραυματισμού του σκοπευτή από αέρια, πυρίτιδα ή μεταλλικά θραύσματα είναι ελάχιστες, ωστόσο σε περίπτωση που συμβεί κάτι τέτοιο ο τραυματισμός μπορεί να είναι σοβαρός ακόμη και με πιθανότητα απώλειας της όρασης. Όταν πυροβολείτε, θα πρέπει να χρησιμοποιείτε πάντα γυαλιά προστασίας υψηλής αντοχής. Οι ωτοασπίδες ή άλλα προστατευτικά υψηλής ποιότητας για την ακοή βοηθούν στη μείωση των βλαβών που προκαλεί η εκπυροσκόρπηση.



**9. NON ARRAMPICARSI MAI SU ALBERI, RECINZIONI O OSTACOLI CON L'ARMA CARICA.**

Aprire e svuotare la camera dell'arma e mettere la sicura prima di arrampicarsi o scendere da alberi o prima di scavalcare recinti o saltare fossati o altri ostacoli. Non tirare o spingere l'arma verso se stessi o verso un'altra persona. Scaricare sempre l'arma e controllare visivamente e fisicamente che il serbatoio, il meccanismo di ricarica e la camera siano scarichi e che l'arma abbia l'otturatore aperto prima di darla in mano ad un'altra persona. Non prendere mai un'arma da un'altra persona a meno che non sia scarica, controllata fisicamente e visivamente per accertarsi che sia effettivamente scarica e comunque prendere l'arma solo se aperta.



**9. NEVER CLIMB A TREE, FENCE OR OBSTRUCTION WITH A LOADED FIREARM.**

Open and empty the chamber of your firearm and engage the manual safety catch before climbing or descending a tree or before climbing a fence or jumping over a ditch or other obstruction. Never pull or push a loaded firearm toward yourself or another person. Always unload the firearm, visually and physically check to see that the magazine, loading mechanism and chamber are unloaded and that the bolt is open before handing the firearm to another person. Never take a firearm from another person unless it is unloaded, visually and physically checked to confirm it is unloaded, and the action is open.



**9. NE GRIMPEZ JAMAIS SUR LES ARBRES, LES CLOTURES OU LES OBSTACLES AVEC L'ARME CHARGÉE.**

Ouvrez et videz la chambre de l'arme et enclenchez la sûreté avant de grimper ou de descendre des arbres ou avant de sauter les clôtures ou les fossés ou autres obstacles. Ne tirez pas et ne poussez pas l'arme contre vous-même ou contre une autre personne. Déchargez toujours l'arme et contrôlez visuellement et physiquement que le magasin, le mécanisme de recharge et la chambre soient déchargés et que l'arme ait l'obturateur ouvert avant de la remettre dans les mains d'un tiers. Ne prenez jamais une arme d'une autre personne si elle n'est pas déchargée et si vous ne l'avez pas contrôlée visuellement et physiquement pour vous assurer qu'elle soit effectivement déchargée et, d'autre part, prenez l'arme seulement si celui-ci est ouverte.



**9. MIT GELADENER WAFFE NIE AUF BÄUME, ZÄUNE ODER HINDERNISSE KLETTERN.**

Bevor man auf Bäume klettert oder über Zäune oder über Gräben und andere Hindernisse springt, das Patronenlager der Waffe öffnen und entleeren. Die Waffe nicht gegen sich selbst oder eine andere Person drücken oder ziehen. Die Waffe immer entladen und visuell und physisch kontrollieren, dass das Magazin, das Aufladesystem und das Patronenlager entladen sind und dass der Verschluss geöffnet ist, bevor man die Waffe einer anderen Person übergibt. Nie die Waffe einer anderen Person nehmen, es sei denn sie ist entladen und wurde physisch und visuell überprüft, um sicherzustellen, dass sie tatsächlich nicht geladen ist, und nur nehmen, wenn sie geöffnet ist.





**9. NO SE TREPE NUNCA A LOS ÁRBOLES, PROTECCIONES U OBSTÁCULOS CON EL ARMA CARGADA.**

Abra y vacíe la cámara del arma y ponga el seguro antes de treparse o de bajar de árboles o antes de salvar una empalizada o saltar un foso u otros obstáculos. No tire ni empuje el arma hacia sí mismo o hacia otra persona. Descargue siempre el arma y controle visualmente y físicamente que el almacén, el mecanismo de recarga y la cámara estén descargados y que el arma tenga el obturador abierto antes de ponerla en manos de otra persona. Nunca tome un arma de otra persona excepto que la misma esté descargada, haya sido controlada físicamente y visualmente para asegurarse que esté efectivamente descargada y de cualquier modo tomar el arma sólo si está abierta.



**9. NUNCA SUBIR A UMA ÁRVORE, OU SALTAR UMA VALA OU OBSTÁCULOS COM A ARMA CARRÉGADA.**

Abrir e esvaziar a câmara da arma e travar a patilha de segurança antes de subir ou descer de uma árvore ou antes de saltar uma vala, uma cerca ou outros obstáculos. Não puxar nem empurrar a arma em direção a si ou a outra pessoa. Descarregar sempre a arma e verificar física e visualmente que o depósito, o mecanismo de recarga e a câmara estão descarregados e que a arma tenha o obturador aberto antes de a entregar a outra pessoa. Nunca pegar numa arma de outra pessoa sem ter sido descarregada e verificada física e visualmente para confirmar se está efectivamente descarregada e, em todo o caso, pegar na arma apenas se estiver aberta.



**9. ЗАПРЕЩАЕТСЯ ЗАЛАЗИТЬ НА ДЕРЕВЬЯ, ПЕРЕЛАЗИТЬ ЧЕРЕЗ ИЗГОРОДИ ИЛИ ИНЫЕ ПРЕПЯТСТВИЯ С ЗАРЯЖЕННЫМ ОРУЖИЕМ.**

Перед тем, как залезть на дерево или слезть с него, а также перед преодолением изгородей, канав или других препятствий необходимо извлечь патрон из патронника и поставить ружьё на предохранитель. Запрещается тянуть ружьё на себя и толкать им других людей. Перед тем, как передать кому-либо ваше ружьё, разрядите его и удостоверьтесь в отсутствии патрона в магазине, на лотке подавателя и в патроннике, затем, не закрывая затвора, передайте ружьё. Никогда не принимайте ружьё от кого-либо, если вы не уверены в том, что оно разряжено, проверено зрительно и на ощупь на предмет отсутствия в нём патронов, и, в любом случае, берите ружьё только когда оно открыто.



**9. ΜΗ ΣΚΑΡΦΑΛΩΝΕΤΕ ΠΟΤΕ Ή ΔΕΝΤΡΑ, ΠΕΡΙΦΡΑΞΕΙΣ Ή ΕΜΠΟΔΙΑ ΜΕ ΤΟ ΟΠΛΟ ΓΕΜΑΤΟ.**

Ανοίξτε και αδειάστε τη θαλάμη του όπλου και βάλτε την ασφάλεια πριν σκαρφαλώσετε ή κατεβείτε από δέντρα, πριν υπερπηδήσετε περιφράξεις ή πριν πηδήσετε πάνω από τάφρους ή άλλα εμπόδια. Μην τραβάτε και μη σπρώχνετε ποτέ το όπλο προς το μέρος σας ή προς άλλους ανθρώπους. Αδειάζετε πάντα το όπλο και ελέγχετε με το μάτι και την αφή αν είναι άδεια η αποθήκη, ο γεμιστήρας και η θαλάμη και αν το όπλο έχει το κλειστό ανοιχτό πριν το δώσετε σε άλλον άνθρωπο. Μην παίρνετε ποτέ το όπλο από άλλο άτομο εάν δεν το έχει αδειάσει και ελέγξει με το μάτι και την αφή για να βεβαιωθεί ότι είναι άδεια και σε κάθε περίπτωση να το παίρνετε μόνο αν είναι ανοιχτό.





**10. EVITARE L'USO DI BEVANDE ALCOLICHE O MEDICINALI CHE POSSANO DIMINUIRE I RIFLESSI E L'AUTOCONTROLLO MENTRE SI SPARA.**

Non bere quando si spara. Se si assumono medicinali che possano diminuire i riflessi o l'autocontrollo, non maneggiare armi mentre si è sotto l'effetto del medicinale.



**10. AVOID ALCOHOLIC BEVERAGES OR JUDGMENT/REFLEX IMPAIRING MEDICATION WHEN SHOOTING.**

Do not drink and shoot. If you take medication that can impair motor reactions or judgment, do not handle a firearm while you are under the influence of the medication.



**10. EVITEZ DE BOIRE DES BOISSONS ALCOOLIQUES OU D'ASSUMER DES MEDICAMENTS POUVANT DIMINUER VOS REFLEXES ET VOTRE SELF-CONTROL PENDANT QUE VOUS TIREZ.**

Ne buvez pas lorsque vous utilisez votre arme. Si vous assumez des médicaments pouvant diminuer vos réflexes ou votre self-control, ne manipulez pas d'armes tant que vous êtes sous l'effet du médicament.



**10. DIE EINNAHME VON ALKOHOLISCHEN GETRÄNKEN UND MEDIKAMENTEN VERMEIDEN, DIE DIE REFLEXE UND DIE SELBSTKONTROLLE BEIM SCHIEßEN BEEINTRÄCHTIGEN KÖNNTEN.**

Beim Schießen nicht trinken. Falls man Medikamente einnimmt, die die Reflexe oder die Selbstkontrolle beeinträchtigen könnten, keine Waffen handhaben, während man unter Einfluss des Medikaments ist.





**10. EVITE EL USO DE BEBIDAS ALCOHÓLICAS O MEDICAMENTOS QUE PUEDAN DISMINUIR LOS REFLEJOS Y EL AUTOCONTROL MIENTRAS SE DISPARA.**

No beba cuando dispare. Si se asumen medicamentos que pueden disminuir los reflejos o el autocontrol, no maneje armas mientras está bajo el efecto de los mismos.



**10. EVITAR A INGESTÃO DE BEBIDAS ALCOÓLICAS OU MEDICAMENTOS QUE POSSAM DIMINUIR OS REFLEXOS E O AUTOCONTROLO DURANTE A UTILIZAÇÃO DA ARMA.**

Não beber enquanto se está a utilizar a arma. Se estiverem a ser tomados medicamentos susceptíveis de diminuir os reflexos e o autocontrolo, não manusear armas enquanto se está sob o efeito do medicamento.



**10. НЕ ДОПУСКАЙТЕ ПРИЁМА ПЕРЕД СТРЕЛЬБОЙ АЛКОГОЛЬНЫХ НАПИТКОВ ИЛИ ЛЕКАРСТВЕННЫХ ПРЕПАРАТОВ, СНИЖАЮЩИХ СКОРОСТЬ РЕАКЦИИ И СПОСОБНОСТЬ К САМОКОНТРОЛЮ.**

Не распивайте алкогольные напитки во время стрельбы. Если вы принимаете лекарственные препараты, снижающие скорость реакции и способность к самоконтролю, не берите в руки оружие до тех пор, пока их воздействие полностью не прекратится.



**10. ΑΠΟΦΕΥΓΕΤΕ ΤΗ ΧΡΗΣΗ ΑΛΚΟΟΛΟΥΧΩΝ ΠΟΤΩΝ Ή ΦΑΡΜΑΚΩΝ ΠΟΥ ΜΠΟΡΟΥΝ ΝΑ ΕΠΗΡΕΑΣΟΥΝ ΤΑ ΑΝΤΑΝΑΚΛΑΣΤΙΚΑ ΚΑΙ ΤΟΝ ΑΥΤΟΕΛΕΓΧΟ.**

Μην πίνετε όταν πυροβολείτε. Σε περίπτωση λήψης φαρμάκων που μπορούν να μειώσουν τα αντανακλαστικά ή τον αυτοέλεγχο, μη χειρίζεστε όπλα όσο είστε κάτω από την επίδραση του φαρμάκου.



### 11. NON TRASPORTARE MAI UN'ARMA CARICA.

Scaricare sempre l'arma prima di riporla in un veicolo (camera e serbatoio vuoti). Cacciatori e tiratori devono caricare l'arma una volta giunti a destinazione, e solo quando sono sul punto di sparare. Se si detiene un'arma per difesa personale, lasciare la camera scarica riduce la possibilità di uno sparo involontario.



### 11. NEVER TRANSPORT A LOADED FIREARM.

Unload a firearm before putting it in a vehicle (chamber empty, magazine empty). Hunters and target shooters should load their firearm only at their destination, and only when they are ready to shoot. If you carry a firearm for self-protection, leaving the chamber unloaded can reduce the chance of an unintentional discharge.



### 11. NE TRANSPORTEZ JAMAIS UNE ARME CHARGÉE.

Déchargez toujours votre arme avant de la poser dans un véhicule (chambre et magasin vides). Les chasseurs et les tireurs doivent charger l'arme lorsqu'ils sont arrivés à destination et seulement lorsqu'ils sont sur le point de tirer. Si vous détenez une arme pour votre défense personnelle, laissez la chambre déchargée pour réduire la possibilité d'un coup de feu involontaire.



### 11. NIE EINE GELADENE WAFFE TRANSPORTIEREN.

Die Waffe immer entladen, bevor man sie in ein Fahrzeug legt (Patronenlager und Magazin leer). Jäger und Schützen müssen die Waffe laden, nachdem sie am Zielort angekommen sind und der Moment des Schießens gekommen ist. Falls man die Waffe zur Selbstverteidigung hält, beachten, dass ein nicht geladenes Patronenlager die Wahrscheinlichkeit eines ungewollten Schusses reduziert.



**11. NUNCA TRANSPORTE UN ARMA CARGADA.**

Descargue siempre el arma antes de ponerla en el vehículo (cámara y almacén vacíos). Cargadores y tiradores deben cargar el arma solo tras haber llegado a destino, y sólo cuando están a punto de disparar. Si se tiene un arma para defensa personal, dejar la cámara descargada reduce la posibilidad de disparos involuntarios.

**11. NUNCA TRANSPORTAR UMA ARMA CARREGADA.**

Descarregar sempre a arma (câmara e depósito vazios) antes de a voltar a colocar num veículo. Os caçadores e atiradores devem carregar a arma quando chegam ao destino e só no momento de disparar. Se se possuir uma arma de defesa pessoal, deixar a câmara descarregada para minimizar o risco de disparo accidental.

**11. НЕ ПЕРЕВОЗИТЕ ЗАРЯЖЕННОЕ ОРУЖИЕ.**

Всегда разряжайте ружьё перед тем, как поместить его в транспортное средство (при этом патронник и магазин должны быть пусты). Охотники и спортсмены должны заряжать оружие только после прибытия на место назначения и непосредственно перед началом стрельбы. Если вы держите ружьё в целях самообороны, то отсутствие патрона в патроннике поможет избежать случайного выстрела.

**11. ΜΗ ΜΕΤΑΦΕΡΕΤΕ ΠΟΤΕ ΤΟ ΟΠΛΟ ΓΕΜΑΤΟ.**

Αδειάζετε πάντα το όπλο πριν το τοποθετήσετε σε κάποιο όχημα (θαλάμη και αποθήκη κενή). Οι κινητοί και οι σκοπευτές πρέπει να γεμίζουν το όπλο όταν φτάνουν στον προορισμό τους και μόνον όταν είναι έτοιμοι να πυροβολήσουν. Εάν έχετε το όπλο για προσωπική άμυνα, αφήνοντας τη θαλάμη άδεια μειώνετε την πιθανότητα ακούσιας εκπυροσκόρτησης.



## 12. AVVERTENZE SULL'ESPOSIZIONE AL PIOMBO.

Scaricare l'arma in aree con scarsa ventilazione, pulire armi o maneggiare munizioni può comportare una esposizione al piombo e ad altre sostanze che possono causare danni alla respirazione, danni all'apparato riproduttivo ed altri gravi danni fisici. Sostare sempre in aree con buona ventilazione. Lavare accuratamente le mani dopo l'esposizione.

**AVVERTENZA:** è VOSTRA responsabilità conoscere e rispettare le leggi locali e statali che regolamentano il commercio, il trasporto e l'uso delle armi nel vostro paese.

**AVVERTENZA:** questa arma può togliere la vita a voi e agli altri! Siate sempre estremamente attenti nel maneggiare l'arma. Un incidente è quasi sempre la conseguenza del mancato rispetto delle norme di sicurezza dell'arma.



## 12. LEAD WARNING.

Discharging firearms in poorly ventilated areas, cleaning firearms, or handling ammunition may result in exposure to lead and other substances known to cause birth defects, reproductive harm, and other serious physical injury. Have adequate ventilation at all times. Wash hands thoroughly after exposure.

**WARNING:** It is YOUR responsibility to know and abide by Federal, State and Local laws governing the sale, transportation and use of firearms in your area.

**WARNING:** This firearm has the capability of taking your life or the life of someone else! Always be extremely careful with your firearm. An accident is almost always the result of not following basic firearm safety rules.



## 12. AVERTISSEMENT SUR L'EXPOSITION AU PLOMB.

Décharger l'arme dans des zones à faible ventilation, nettoyer des armes ou manipuler des munitions peut comporter une exposition au plomb et à d'autres substances qui peuvent nuire à la respiration, à l'appareil reproductif et causer des dommages physiques graves. Choisissez toujours des zones bien aérées. Lavez-vous soigneusement les mains après l'exposition.

**REMARQUE:** vous êtes entièrement RESPONSABLES de la connaissance et du respect des lois locales et nationales qui régissent le commerce, le transport et l'usage des armes à feu dans votre pays.

**REMARQUE:** cette arme peut tuer une personne! Soyez toujours extrêmement attentifs lorsque vous la manipulez. Un accident est presque toujours dû au non respect des normes de sécurité de l'arme.



## 12. HINWEISE ZUR BLEI-EXPOSITION.

Die Waffe in wenig ventilierten Bereichen entladen, das Reinigen von Waffen und die Handhabung von Munitionen kann eine Exposition gegenüber Blei und anderen Substanzen mit sich bringen, die Schäden bei der Respiration, Schäden der Fortpflanzungsorgane und andere schwere körperliche Schäden verursachen können. Man sollte sich immer in gut belüfteten Gebieten aufhalten. Die Hände nach der Exposition akkurat waschen.

**HINWEIS:** Es liegt in IHRER Verantwortung sich über die örtlichen und staatlichen Gesetze zu informieren, die den Handel, den Transport und den Gebrauch von Waffen in Ihrem Land regeln.

**HINWEIS:** Diese Waffe kann Ihnen und anderen das Leben nehmen! Sie sollten immer sehr vorsichtig beim Umgang mit Ihrer Waffe sein. Ein Unfall ist fast immer eine Folge der Nichtbeachtung der Sicherheitsvorschriften der Waffe.



## 12. ADVERTENCIAS SOBRE LA EXPOSICIÓN AL PLOMO.

Descargue el arma en zonas con escasa ventilación, limpiar armas o manejar municiones puede conllevar una exposición al plomo y a otras sustancias que pueden causar daños a la respiración, daños al aparato reproductivo y otros graves daños físicos. Deténgase siempre en zonas con buena ventilación. Lávese muy bien las manos después de la exposición.

**ADVERTENCIA:** es SU responsabilidad conocer y respetar las leyes locales y estatales que reglamentan el comercio, el transporte y el uso de armas en su país.

**ADVERTENCIA:** ¡Esta arma puede quitarle la vida a usted y a los demás! Tenga siempre sumo cuidado al manejar su arma. Un accidente es casi siempre la consecuencia de la falta de respeto de las normas de seguridad del arma.



## 12. ADVERTÊNCIAS SOBRE A EXPOSIÇÃO AO CHUMBO.

Descarregar a arma em espaços pouco ventilados, limpar armas ou manusear munições pode levar à exposição ao chumbo e a outras substâncias susceptíveis de causar problemas respiratórios, danos ao aparelho reprodutor e outros danos físicos graves. Permaneça em espaços bem ventilados. Lavar cuidadosamente as mãos após a exposição.

**ADVERTÊNCIA:** é SUA responsabilidade conhecer e respeitar as leis locais e nacionais que regulamentam a comercialização, o transporte e a utilização de armas no seu país.

**ADVERTÊNCIA:** esta arma pode tirar a vida a si e aos outros! Preste sempre atenção máxima durante a utilização da sua arma. Um acidente é quase sempre consequência do incumprimento das regras de segurança da arma.



## 12. ПРЕДУПРЕЖДЕНИЕ О ВОЗДЕЙСТВИИ СВИНЦА.

Во время разряжания и чистки ружья, а также при обращении с боеприпасами в плохо проветриваемом помещении можно подвергнуться воздействию свинца и других веществ, пагубно влияющих на органы дыхания, репродуктивную систему и другие органы. Всегда находитесь в хорошо проветриваемом помещении. После контакта с указанными веществами обязательно помогайте руки.

**ВНИМАНИЕ:** вы обязаны изучить и соблюдать законодательство вашего государства, регулирующее оборот, транспортировку и применение оружия.

**ПОМНИТЕ!** Это ружьё представляет опасность для вашей жизни и для жизни окружающих. При обращении с ружьём проявляйте крайнюю осторожность. Несчастный случай - всегда результат несоблюдения мер безопасного обращения с оружием.



## 12. ΠΡΟΕΙΔΟΠΟΙΗΣΕΙΣ ΓΙΑ ΤΗΝ ΕΚΘΕΣΗ ΣΤΟ ΜΟΛΥΒΔΟ.

Η χρήση του όπλου σε σημεία με ελλιπή αερισμό, ο καθαρισμός του ή ο χειρισμός των πυρομαχικών μπορεί να προκαλέσει έκθεση στο μόλυβδο και σε άλλες ουσίες, οι οποίες μπορούν να προκαλέσουν αναπνευστικές διαταραχές, βλάβες στο σύστημα αναπαραγωγής και άλλες σοβαρές σωματικές βλάβες. Χρησιμοποιείτε το όπλο πάντα σε σημεία με καλό αερισμό. Πλένετε καλά τα χέρια μετά την έκθεση.

**ΠΡΟΕΙΔΟΠΟΙΗΣΗ:** ο χρήστης ΟΦΕΙΛΕΙ να γνωρίζει και να τηρεί τους τοπικούς κανονισμούς και τη νομοθεσία που διέπει το εμπόριο, τη μεταφορά και τη χρήση των όπλων.

**ΠΡΟΕΙΔΟΠΟΙΗΣΗ:** τα όπλα μπορούν να αφαιρέσουν τη ζωή των ανθρώπων! Να είστε πάντα ιδιαίτερα προσεκτικοί όταν χειρίζεστε το όπλο σας. Τα ατυχήματα είναι σχεδόν πάντα αποτέλεσμα της μη τήρησης των κανόνων ασφαλείας του όπλου.



## Presentazione

*Grazie per aver scelto un nostro prodotto: il fucile "SuperNova Pump Action"!*

Progettato dal Centro Studi e Ricerche della Benelli Armi S.p.A. e realizzato da maestranze che vantano una ricca esperienza tecnologica nelle costruzioni meccaniche di precisione, il nuovo fucile segna una tappa significativa nel settore delle armi a canna liscia con funzionamento a pompa.

L'esiguo numero di componenti, la meccanica estremamente semplice e razionale, l'originalità del sistema di chiusura a testina rotante conferiscono ai nuovi fucili Benelli la massima affidabilità di funzionamento, praticità di impiego, semplicità di smontaggio e manutenzione, tanto che, in assoluto, possono essere definiti i fucili più moderni, precisi, sicuri, veloci ed eleganti attualmente in commercio.



## Introduction

*Thank you for selecting one of our products: the "SuperNova Pump Action" shotgun!*

Designed by the Benelli Armi S.p.A. Centre for Studies and Research and developed by experts based on a wealth of technological experience of precision engineering, this new shotgun marks a significant step in the Pump Action sector.

The small number of parts, mechanical simplicity and rationale, the originality of the rotating head closure system grant the new Benelli shotguns high functional reliability, ease of use, simplicity of disassembly and maintenance, such that they can be defined as the most modern, precise, safe, fast and "elegant" available.



## Présentation

*Merci d'avoir choisi notre produit,*

*le fusil "SuperNova Pump Action"!*

Conçu par le Centre d'Etude et de Recherche de la société Benelli Armi S.p.A. et réalisé par une main-d'oeuvre riche d'un grand savoir-faire technologique dans la construction mécanique de précision, ce nouveau fusil marque une étape significative dans le secteur des armes à canon lisse avec fonctionnement à pompe.

Un nombre de pièces limité, une mécanique extrêmement simple et rationnelle, l'originalité du système de fermeture à tête rotative confèrent aux nouveaux fusils Benelli une fiabilité de fonctionnement maximale, une extrême praticité d'emploi ainsi qu'une grande simplicité de démontage et d'entretien si bien que, dans l'absolu, ils peuvent être définis comme les fusils les plus modernes, précis, sûrs, rapides et élégants actuellement dans le commerce.



## Einleitung

*Vielen Dank für die Wahl unseres Produkts: das "SuperNova Pump Action" Gewehr!*

Vom dem Studien-und Forschungs-Zentrum bei Benelli Armi S.p.A. geplant und von Technikern, mit reicher Erfahrung in der Feinmechanik ausgeführt, stellt das neue Gewehr eine wichtige Etappe im Feld der Waffen mit glattem Lauf und Pumpenbetrieb dar.

Die geringe Anzahl von Bauteilen, die extrem einfache und robuste Funktionsmechanik mit innovativem Drehkopf-Verschlussystem, das einfache Zerlegen zur problemlosen Reinigung und Wartung gewährleisten höchste Zuverlässigkeit und beste Handhabungseigenschaften der BENELLI-Gewehre, so dass sie derzeit als die absolut modernsten, präzisesten, sichersten, elegantesten und schnellsten Gewehre bezeichnet werden dürfen, die gegenwärtig auf dem Markt angeboten werden.



## Presentación

*Les agradecemos haber elegido nuestro producto:*  
**el fusil i“ SuperNova Pump Action”!**

Diseñada por el Centro de Estudios e Investigaciones de Benelli Armi S.p.A. ha sido realizada por expertos de gran maestría que cuentan con una rica experiencia tecnológica en construcciones mecánicas de precisión, el nuevo fusil marca una etapa significativa en el sector de las arma de cañón liso con funcionamiento de corredera.

La exigua cantidad de componentes, la mecánica sumamente sencilla y racional, así como la originalidad del sistema de cierre con cabeza rotatoria otorgan a los nuevos fusiles Benelli la máxima fiabilidad de funcionamiento, practicidad de empleo, sencillez para el desmontaje y mantenimiento, hasta el punto que, se las puede definir como los fusiles más modernas, precisos, seguros, rápidos y elegantes que se encuentran actualmente a la venta.



## Apresentação

*Obrigado por ter preferido o nosso produto:*  
**espingarda “SuperNova Pump Action”!**

Projectada pelo Centro de Estudos e investigação da Firma Benelli Armi S.p.A, e executada por mão de obra altamente tecnológica e experiente na construção mecânica de precisão, esta nova arma marca uma época significativa no sector das armas de cano liso de funcionamento pump.

Um reduzido número de peças, uma mecânica extremamente simples e racional, a originalidade do sistema de fecho rotativo, confere ás novas armas Benelli, uma enorme fiabilidade de funcionamento, uma extrema simplicidade de emprego, de desmontagem e manutenção, por tal podem ser definidas como as armas mais modernas, precisas, seguras, rápidas e elegantes actualmente no mercado.



## Введение

*Благодарим Вас за то, что Вы остановили Ваш выбор на модели “SuperNova Pump Action”!*

Разработанная в Исследовательском центре компании Benelli Armi S.p.A., указанная модель была воплощена в жизнь рабочим коллективом с огромным опытом в области точного машиностроения. Появление представленной модели ознаменовало важный этап в области изготовления гладкоствольного оружия с помповой системой функционирования.

Небольшое число деталей, очень простая конструкция, оригинальная система запираания при помощи поворотной личинки затвора и система подачи патронов с отсекателем обеспечивают ружьям Benelli максимальную надежность функционирования, практичность при использовании, простоту при разборке и техобслуживании. Поэтому их можно назвать наиболее современными, точными, надежными, скорострельными и элегантными ружьями, имеющимися в настоящее время в продаже.



## Παρουσίαση

*Σας ευχαριστούμε που επιλέξατε ένα από τα προϊόντα μας:*  
**Το τουφέκι “SuperNova Pump Action”!**

Σχεδιασμένο από το Ερευνητικό Κέντρο της Benelli Armi S.p.A. και κατασκευασμένο από έμπειρους τεχνικούς με πλούσια τεχνολογική εμπειρία στην κατασκευή μηχανισμών ακριβείας, το καινούργιο τουφέκι σηματοδοτεί έναν σημαντικό σταθμό στο χώρο των επαναληπτικών “Pump Action” με λεία κάννη.

Ο ελάχιστος αριθμός εξαρτημάτων, η εξαιρετικά απλή και ορθολογική μηχανική και η πρωτοτυπία του συστήματος κλειδώματος με περιστρεφόμενη κεφαλή κάνουν τα τουφέκια “Benelli” εξαιρετικά αξιόπιστα στη λειτουργία τους, πρακτικά στη χρήση τους κι εύκολα στην αποσυναρμολόγηση και τη συντήρησή τους. Για τους λόγους αυτούς, τα νέα όπλα Benelli μπορούν χωρίς καμία αμφιβολία να χαρακτηριστούν τα πιο μοντέρνα, ασφαλή, γρήγορα και κομψά τουφέκια που κυκλοφορούν σήμερα στο εμπόριο.





## Garanzia

Le **norme di garanzia** sono contenute nello specifico **certificato**.

La Benelli Armi S.p.A. **non si ritiene responsabile** di eventuali danni derivanti dall'uso di munizioni improprie, da negligenze di manutenzione o da incidenti dovuti ad imperizia nel maneggio dell'arma.

**ATTENZIONE:** l'uso di componenti o parti di ricambio non originali Benelli annulla la garanzia.



## Warranty

**Warranty terms** are given in the **warranty certificate**.

Benelli Arms Spa will **not be held responsible** for consequential damage derived from the use of improper ammunition, lack of maintenance, or from accidents resulting from misuse of the arm.

**WARNING:** the use of non-Benelli original parts on the arm void the warranty.



## Garantie

Les **normes** de garantie sont indiquées dans le **certificat** de garantie.

Benelli Armi S.p.A. **décline toute responsabilité** quant aux dommages qui s'ensuivraient à une utilisation de munitions impropres, à des négligences dans l'entretien ou à des accidents dus à l'inexpérience dans l'utilisation de l'arme.

**ATTENTION:** l'utilisation des composants ou pièces détachées autre que Benelli annulent la garantie.



## Garantie

Die **Garantiebedingungen** sind auf dem **Garantieschein** angegeben.

Die Firma Benelli Armi S.p.A **ist nicht für Schäden** oder Unfälle mit der Waffe haftbar, die durch unsachgemäße Handhabung oder ungeeignete Munition verursacht werden.

**ACHTUNG:** Bei Verwendung fabrikfremder Teile erlischt der Garantiespruch.



## Garantía

Las **normas de garantía** se encuentran en el **certificado** específico.

La Empresa Benelli Armi S.p.A. **no se considera responsable** por eventuales daños derivados por el uso de municiones inapropiadas, por negligencias de manutención o por accidentes debidos a impericia en el manejo del arma.

**ATENCIÓN:** la utilización de piezas de repuesto que no sean originales de Benelli anula esta garantía.



## Garantia

As **normas de garantia** constam do **certificado** específico.

A Benelli Armi S.p.A. **não se responsabiliza** por eventuais danos decorrentes da utilização de munições inadequadas, de negligências na manutenção ou de acidentes resultates de imperícia no manuseamento da arma.

**ATENÇÃO:** a utilização de componentes ou peças sobresselentes não originais da Benelli anula a garantia.



## Гарантия

**Гарантийные обязательства** представлены в **гарантийном сертификате**.

Компания Benelli Armi S.p.A. **не несет ответственности** за возможный ущерб и несчастные случаи, произошедшие вследствие использования несоответствующих патронов, небрежного ухода, или вызванные отсутствием опыта в обращении с оружием.

**ВНИМАНИЕ:** использование неоригинальных компонентов или запасных частей Benelli приводит к аннулированию гарантии.



## Εγγύηση

Οι όροι της εγγύησης αναφέρονται στο ειδικό πιστοποιητικό.

Η Benelli Armi S.p.A. **δεν φέρει ουδεμία ευθύνη** για τυχόν βλάβες που μπορούν να προκληθούν λόγω της χρήσης ακατάλληλων πυρομαχικών, λόγω της ελλιπούς συντήρησης του όπλου ή λόγω ατυχημάτων από κακό χειρισμό.

**ΠΡΟΣΟΧΗ:** Η χρησιμοποίηση με γνήσιων ανταλλακτικών Benelli ακυρώνουν την εγγύηση.



## Montaggio (da fucile imballato)

Componenti confezione (fig. 1):

- a) gruppo calcio-caricatore-otturatore-astina
- b) gruppo canna-culatta

## Procedura di montaggio Sicura del fucile

Spingere il **bottono di sicura** a traversino posto sulla guardia: a sicura inserita **non si deve vedere l'anello rosso** indicante la posizione di sparo (fig. 2A - 2B).



## Assembly (from packaged gun)

Components of the package (fig. 1):

- a) stock-receiver-bolt-fore-end unit
- b) barrel-breech unit

## Assembly procedure Gun safety catch

Press the **safety button** on the trigger guard until its **red ring**, indicating firing position, **is no longer visible** (figs. 2A - 2B).



## Montage (fusil emballé)

Pièces de l'emballage (fig. 1):

- a) groupe crosse-caricasse-obturateur-devant
- b) groupe canon-culasse

## Marche à suivre pour le montage Sûreté du fusil

Pousser le **bouton de sûreté** situé sur la sous-garde: la sûreté étant mise la **bague rouge** indiquant la position de tir **ne devra pas être visible** (fig. 2A - 2B).



## Zusammenbau (des in der Verpackung enthaltenen Gewehrs)

In der Verpackung enthaltene Teile (Abb. 1):

- a) Schaft mit Gehäuse - Verschluss - Vorderschaft
- b) Einheit Lauf- Verschlussabdeckung

## Zusammenbauen Sicherung des Gewehrs

Den stegförmigen **Sicherungsknopf** am Abzugsbügel drücken: Bei betätigter Sicherung darf der **rote Ring**, der die sofortige Feuerbereitschaft der Waffe anzeigt, **nicht sichtbar sein** (Abb. 2A - 2B).

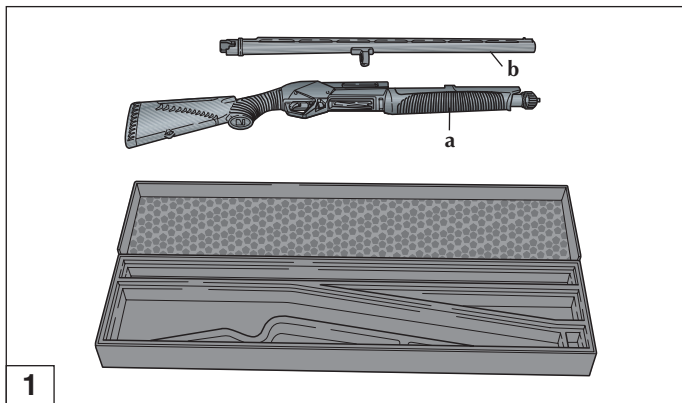



## Montaje (del fusil embalado )

Componentes del paquete (fig. 1):

- a) grupo culata-carcasa-obturador-varilla
- b) grupo cañón-cerrojo

## Procedimiento de montaje Seguro del fusil

Empuje el **botón transversal del seguro** que se encuentra en el guardamonte; cuando el seguro está activado **no se debe ver el anillo rojo** que indica la posición de disparo (figs. 2A - 2B).

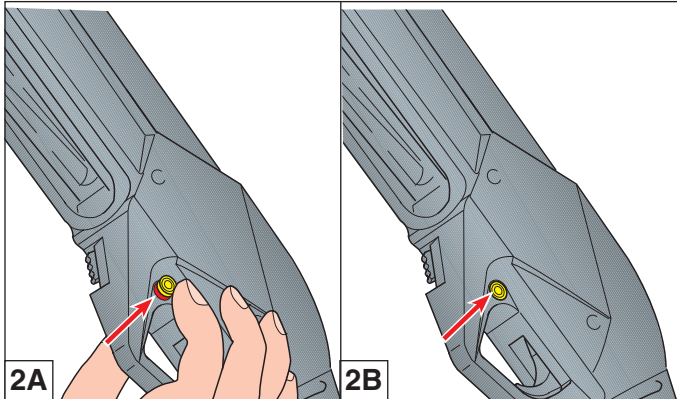

## Montagem (da arma embalada)

Conjunto na embalagem (fig. 1):

- a) grupo coronha-caixa da culatra-obturador-fuste
- b) grupo cano-culatrim

## Procedimento de montagem Segurança da espingarda

Pressionar o **botão de segurança** situado no guarda-mato; logo que accionado **não deve ver o anel vermelho** indicativo de posição de disparo (fig. 2A-2B).



## Сборка (после распаковки)

Ружье упаковано для транспортировки (рис. 1):

- a) приклад-ствольная коробка-затвор-цевье в сборе
- b) ствол

## Порядок сборки Предохранитель ружья

Для включения сдвиньте **кнопку предохранителя слева-направо или справа налево**. При установленном предохранителе **не должно быть видимо красное кольцо**, указывающее на готовность ружья к стрельбе (рис. 2A-2B).



## Συναρμολόγηση (συσκευασμένου όπλου)

Η συσκευασία περιέχει (εικ. 1):

- α) την ομάδα κοντάκι - κορμός - κλείστρο - πάπα
- β) την ομάδα κάννη - πίσω μέρος κάννης

## Διαδικασία συναρμολόγησης Η ασφάλεια του τουφεκιού

Σπρώξτε το **κουμπί της ασφάλειας** που τέμνει την σκανδαλοθήκη. Το όπλο είναι ασφαλισμένο όταν **δεν είναι ορατό το κόκκινο δακτυλίδι** που υποδεικνύει ότι το τουφέκι είναι έτοιμο να πυροβολήσει (εικ. 2A - 2B).



2A Posizione di "sparo" - Spostare il bottone di sicura in modo che l'**anello rosso sia visibile. Il fucile è pronto allo sparo.**

2B Posizione di "sicurezza" - Spostare il bottone di sicura in modo che l'**anello rosso non sia visibile. Il fucile non può sparare.**

1) Svitare il **cappello fissaggio canna** (fig. 3).

**AVVERTENZA:** ricordarsi di rimuovere il **copricanna di plastica** prima di utilizzare il fucile (fig. 4).

*In caso di tubo serbatoio corto **più prolunga** (serbatoio in 2 pezzi) togliere anche la prolunga.*



2A "Fire" position - Safety button is moved in a way that a **red ring is visible. Firearm is ready to fire.**

2B "Safe" position - Safety button is moved in a way that **no ring is visible. Firearm is not ready to fire.**

1) Unscrew the **barrel retaining cap** (fig. 3).

**WARNING:** please remember to remove the **plastic barrel sheath** before using the firearm (fig. 4).

*In the case of the short magazine tube **plus the extension** (two piece magazine), also remove the extension.*



2A Position de "tir" - Déplacer le bouton de sûreté de façon que **la bague rouge soit visible. L'arme est prête à tirer.**

2B Position de "sûreté" - Déplacer le bouton de sûreté de façon que **la bague rouge ne soit pas visible. L'arme n'est pas prête à tirer.**

1) Desserrer le **capuchon de fixation du canon** (fig. 3).

**ATTENTION:** n'oubliez pas d'enlever la **protection en plastique du canon** avant d'utiliser l'arme (fig. 4).

*Si vous utilisez un tube magasin court **plus le prolongement** (magasin en 2 pièces) retirez aussi le prolongement.*



2A "Schussbereitschaft" - den Sicherungsknopf verstellen, so dass der **rote Ring sichtbar ist. Das Gewehr ist fertig, abzufeuern.**

2B "Sicherungsstellung" - den Sicherungsknopf verstellen, so dass der **rote Ring nicht sichtbar ist. Das Gewehr kann nun nicht schießen.**

1) Die **Laufbefestigungskappe** abschrauben (Abb. 3).

**HINWEIS:** erinnern Sie sich daran, die **Plastiklaufsheide** abzunehmen, bevor das Gewehr zu benutzen (Abb. 4).

*Beim kurzen Magazinrohr **mit Verlängerung** (Magazin in zwei Teilen) soll auch die Verlängerung weggenommen werden.*

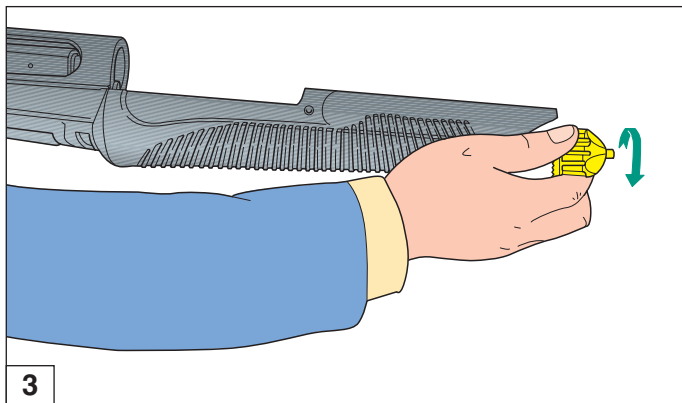



2A Posición de “disparo” - Desplazar el botón del seguro de modo que **el anillo rojo sea visible. El fusil está lista para disparar.**

2B Posición de “seguridad” - Desplazar el botón de seguro de modo que **el anillo rojo no sea visible. El fusil no puede disparar.**

1) Desensrosque el **tapón de fijación del cañón** (fig. 3).

**ADVERTENCIA:** antes de utilizar el arma quitar la **protección de plástico del cañón** (fig. 4).

En caso de tubo depósito corto **más prolongador** (tubo depósito de 2 piezas) quitar también el prolongador.

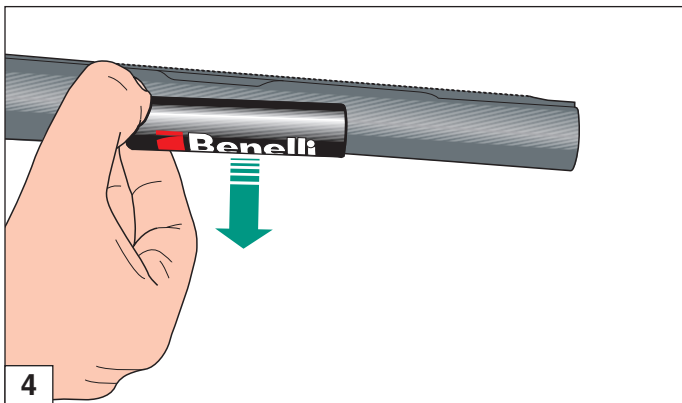

2A Posição de “disparo” - desloque o botão de segurança de modo a que **o anel vermelho fique visível. A arma está pronta a disparar.**

2B Posição de “segurança” - desloque o botão de segurança de modo a que **o anel vermelho não fique visível. A espingarda não pode disparar.**

1) Desaperte a **porca do fuste** (fig.3).

**ADVERTÊNCIA:** não esquecer de retirar a **bainha de plástico do cano** antes de usar a espingarda (fig. 4).

Se estiver a usar um tubo de depósito curto **mais o prolongamento** (depósito em 2 peças) retire também o **prolongamento**.



2A Положение “выстрел” - Сдвиньте кнопку предохранителя таким образом, чтобы стало **видно красное кольцо. Ружье готово к стрельбе.**

2B Положение “на предохранителе” - Сдвиньте кнопку предохранителя таким образом, чтобы **не было видно красной кнопки. Ружье не может выстрелить.**

1) Отвинтите **заглушку крепления ствола** (рис. 3).

**ВНИМАНИЕ!** Перед началом эксплуатации ружья не забудьте удалить **предохранительную накладку ствола** (рис. 4).

В моделях ружей с коротким магазином и удлинителем (магазин состоит из двух частей), при отвинчивании заглушки снимается также и удлинитель.



2Α Θέση “έτοιμο για βολή” - Μετακινήστε την ασφάλεια έτσι ώστε **να είναι ορατό το κόκκινο δακτυλίδι. Το όπλο είναι έτοιμο για βολή.**

2Β Θέση “ασφαλισμένο όπλο” - Μετακινήστε την ασφάλεια έτσι ώστε **να μην είναι ορατό το κόκκινο δακτυλίδι. Το όπλο δεν είναι σε θέση να πυροβολήσει.**

1) Αφαιρέστε **τη βίδα της πάπιας** (εικ. 3).

**ΠΡΟΕΙΔΟΠΟΙΗΣΗ:** θυμηθείτε να αφαιρέσετε το πλαστικό κάλυμμα της κάννης πριν χρησιμοποιήσετε το όπλο (εικ. 4).

Στην περίπτωση που το όπλο διαθέτει κοντή αποθήκη **με προέκταση** (αποθήκη σε δύο κομμάτια) αφαιρέστε και την προέκταση.



**ATTENZIONE:** prima di procedere, leggere attentamente le istruzioni "Prolunga tubo serbatoio".

- 2) Posizionare verticalmente l'arma, impugnare il **gruppo canna-culatta** ed infilare il **prolungamento** della culatta sulla carcassa, accertandosi che l'**anello guida canna** calzi correttamente il **tubo** (fig. 5).
- 3) Per agevolare l'inserimento della culatta, premere **la arresto otturatore** nel senso indicato dalla freccia (fig. 6): l'**otturatore** può ora arretrare. Spingere a fondo la canna nella carcassa: uno scatto metallico vi segnalerà il corretto assestamento del gruppo.



**NOTE:** before proceeding, you must read and follow the instructions "Magazine tube extension".

- 2) Hold the shotgun vertically, grasping the **barrel-breech unit** and insert the **extension** of the barrel in the receiver, ensuring that the **barrel guide ring** fits correctly into the **tube** (fig. 5).
- 3) To facilitate the insertion of the breech, push **breech bolt latch** in the direction of the arrow (fig. 6); the **bolt** can now be brought back. Push the barrel to the end of the receiver: one metal click indicates the correct adjustment of the assembly.



**ATTENTION:** avant de continuer, lire attentivement les instructions "Prolongement tube magasin".

- 2) Placer l'arme verticalement, saisir le **groupe canon-culasse** et introduire le **prolongement** de la culasse dans la carcasse en s'assurant que le **guide du canon** chausse parfaitement le **tube** magasin (fig. 5).
- 3) Pour faciliter l'introduction de la culasse, appuyer sur le **levier d'arrêt de l'obturateur** dans le sens indiqué par la flèche (fig. 6), en permettant ainsi à l'**obturateur** de reculer. Pousser à fond le canon dans la carcasse: un dé clic métallique signalera la mise en place correcte du groupe.



**ACHTUNG:** Bevor Sie weitergehen, lesen Sie aufmerksam die Anweisungen "Magazinrohr-Verlängerung".

- 2) Die Waffe senkrecht stellen, **den Lauf-Verschlussabdeckung-Satz** ergreifen und **der Verschlussabdeckung** auf Gehäuse stecken; sich versichern, dass der **Lauf-Führungsring auf das Rohr** genau passt (Abb. 5).
- 3) Um der Verschlussabdeckung-Einführung zu erleichtern, soll der **Verschluss-Sperrhebel** in der Richtung des Pfeils gedrückt werden (Abb. 6). Der **Verschluss** kann nun zurückgezogen werden. Den Lauf auf Gehäuse tief drücken: eine metallische Auslösung wird die korrekte Lagerung signalisieren.

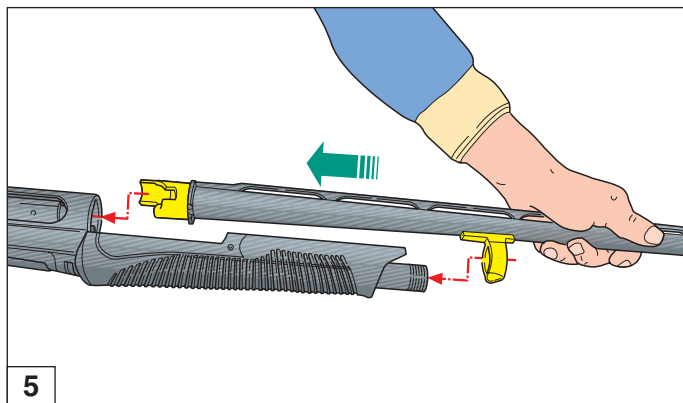



**ATENCIÓN:** antes de proseguir lea cuidadosamente las instrucciones “**Prolongación tubo depósito**”.

- 2) Posicionar verticalmente el arma, empuñar el **grupo cañón-cerrojo** e introducirlo en la carcasa, controlando que el **anillo guía cañón** calce correctamente el **tubo** (fig. 5).
- 3) Para facilitar la introducción del fódoro, parte posterior del cañón, presionar el **cut-off de obturador** en sentido indicado por la flecha (fig. 6): el **obturador** puede ahora retroceder. Empujar a fondo el cañón en la carcasa: un salto metálico le indicará el posicionamiento correcto del grupo.



**ATENÇÃO:** antes de continuar, leia atentamente as instruções “**Prolongamento do tubo de depósito**”.

- 2) Posicione verticalmente a arma, empunhe o **grupo cano-culatrim** e introduza o **prolongamento** da culatra na caixa de culatra, assegurando-se que o **anel de guia do cano** encaixa correctamente no **tubo do depósito** (fig. 5).
- 3) Para facilitar a introdução do culatrim, accione a **alavanca de bloqueio do obturador** no sentido indicado pela seta (fig. 6): o **obturador** agora pode recuar. Empurre a fundo o cano na caixa de culatra: um estalido metálico assinalará que o grupo está bem montado.



**ВНИМАНИЕ:** перед тем, как приступить к выполнению операции, следует внимательно изучить раздел инструкции “**Удлинитель трубки магазина**”.

- 2) Установите ружье вертикально, возьмите **узел ствол-казенник** и вставьте **удлинитель** казенника в ствольную коробку, удостоверившись, что **направляющее кольцо ствола** корректно установилось на **трубке** (рис. 5).
- 3) Чтобы облегчить установку казенника, нажмите на **фиксатор затвора** так, как указывает стрелка (рис. 6): теперь **затвор** можно отвести. Протолкните до упора ствол в ствольную коробку: при корректной установке узла вы услышите металлический щелчок.



**ΠΡΟΣΟΧΗ:** Πριν συνεχίσετε, διαβάστε προσεχτικά τις οδηγίες σχετικά με την “**Προέκταση αποθήκης**”.

- 2) Κρατήστε κάθετα το όπλο, πάρτε στο χέρι την ομάδα **κάννη - πίσω μέρος κάννης** και τοποθετήστε την **προέκταση του πίσω μέρους της κάννης** μέσα στον κορμό προσέχοντας το **δακτυλίδι οδηγός της κάννης** να εφαρμόσει σωστά στον **σωλήνα** (εικ. 5).
- 3) Για να διευκολύνετε την εισχώρηση του πίσω μέρους της κάννης, πιέστε τον **μοχλό κλεισίματος κλειστρου** όπως υποδεικνύει το βέλος (εικ. 6): το **κλειστρο** μπορεί, τώρα, να τραβηχτεί προς τα πίσω. Σπρώξτε την κάννη βαθιά μέσα στον κορμό: το χαρακτηριστικό μεταλλικό “κλικ” θα σας επισημάνει τη σωστή συναρμολόγηση των τμημάτων.

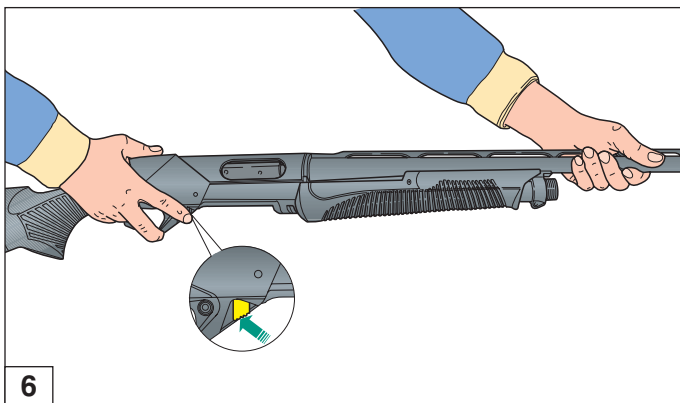





- 4) Avvitare il **cappello fissaggio canna** sul tubo serbatoio, serrandolo a fondo **per bloccare perfettamente** la canna contro la carcassa (fig. 7).

**ATTENZIONE:** in presenza di calcio **pistol grip** o di calcio telescopico, dopo il montaggio del gruppo guardia occorre riavvitare a fondo il dado serraggio calcio pistol grip o la ghiera serraggio impugnatura calcio telescopico fino a bloccarlo solidamente alla carcassa del fucile.

- 5) Verificare che, a serraggio ultimato, **la culatta** sia **completamente** in battuta contro la carcassa (fig. 8). Se correttamente montata e serrata, la canna deve risultare ferma e saldamente fissata.



- 4) Screw on **the barrel retaining cap** on the magazine tube, turning fully **lock** the barrel on the receiver (fig. 7).

**WARNING:** when the **pistol grip** or telescopic stock is installed on the shotgun the stock must be tightened after the trigger guard assembly has been installed in the receiver. Completely tighten the pistol grip stock retaining nut or the telescopic stock grip retaining ring nut until it solidly contacts the shotgun receiver.

- 5) Ensure that when tightly screwed, **the breech is tight** against the receiver (fig. 8). The barrel should be fixed and without movement when properly assembled and tightened.



- 4) Serrer le **capuchon de fixation du canon** sur le tube magasin, en le serrant à fond **pour bloquer parfaitement** le canon contre la carcasse (fig. 7).

**ATTENTION:** en présence de crosse **pistol grip** ou de crosse télescopique, après le montage du groupe garde, revisser à fond l'écrou de serrage crosse pistol grip ou le collier de serrage du manche crosse télescopique jusqu'à ce qu'il soit fixé solidement à la carcasse du fusil.

- 5) A la fin du serrage, vérifier que **la culasse** aille **complètement** en butée contre la carcasse (fig. 8). Si le canon est correctement monté, il doit être bloqué et fixe.



- 4) **Die Laufbefestigungskappe** auf Magazinrohr fest anschrauben, so dass der Lauf gegen das Gehäuse **gepresst** wird (Abb. 7).

**ACHTUNG:** bei vorhandenem Schaft **Pistol Grip** oder bei Teleskop-Schaft, ist es notwendig nach dem montieren der Abzugsgruppe die Schaft-Befestigungsmutter Pistol Grip oder die Befestigungsnutmutter Griff Teleskop-Schaft wieder fest an dem Gewehrgehäuse anzuschrauben.

- 5) Überprüfen, dass nach der Verschraubung der **Verschlussabdeckung exakt** an das Gehäuse passt (Abb. 8). Der Lauf muss fest sitzen und gut fixiert sein, wenn er korrekt montiert und angeschraubt ist.

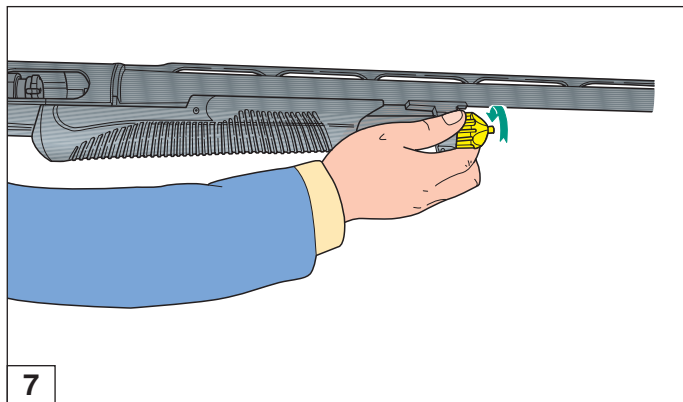



- 4) Rosque el **tapón de fijación del cañón**, en el extremo del tubo depósito, fijándolo enérgicamente **hasta bloquear perfectamente** el cañón en la carcasa (fig. 7).

**ATENCIÓN:** ante la presencia de culata **pistol grip** o de culata telescópica, después del montaje del grupo guardamonte es necesario volver a atornillar hasta el máximo la tuerca fijación pistol grip o la tuerca fijación empuñadura culata telescópica hasta bloquearla sólidamente a la carcasa del fusil.

- 5) Controlar que, tras haber completado el ajuste, **el cerrojo** haga tope contra la carcasa (fig. 8). Si está correctamente montado y ajustado, el cañón debe estar quieto y sólidamente fijado.



- 4) Aperte a fundo a **porca do fuste** ao tubo de depósito até **bloquear perfeitamente** o cano contra a caixa de culatra (fig. 7).

**ATENÇÃO:** na presença da coronha de **pistola** ou telescópica, depois de montar o grupo guarda-mato deverá aparafusar totalmente o parafuso da coronha de pistola ou a guia de fecho da coronha telescópica bloqueando-as fortemente à caixa de culatra.

- 5) Verifique, após ter completado o aperto, que o **culatrim** esteja **completamente** introduzido na caixa de culatra (fig. 8). Se for correctamente montado e apertado, o cano deve ficar bloqueado e fixo.



- 4) Плотнo завинтите **заглушку крепления ствола** на трубке магазина таким образом, чтобы **прочнo закрепить** ствол на ствольной коробке (рис. 7).

**ВНИМАНИЕ:** при наличии приклада с пистолетной рукояткой или же телескопического приклада, после установки ударно-спускового механизма необходимо завернуть до конца зажимную гайку приклада с пистолетной рукояткой или же зажимное кольцо рукоятки телескопического приклада и прочно заблокировать его на ствольной коробке ружья.

- 5) Удостоверьтесь, что после завершения завинчивания, **казенник до упора** закреплен на ствольной коробке (рис. 8). Если ствол правильно установлен и закреплен, он будет неподвижен и прочно зафиксирован.



- 4) Βιδώστε τη **βίδα της πάπιας** και σφίξτε καλά έτσι ώστε **να σταθεροποιήσετε τέλεια** την κάννη πάνω στον κορμό (εικ. 7).

**ΠΡΟΣΟΧΗ:** Σε περίπτωση που υπάρχει κοντάκι πιστολοειδούς χειρολαβής ή τηλεσκοπικό κοντάκι, μετά τη συναρμολόγηση της σκανδαλοθήκης ξαναβιδώστε μέχρι τέρμα το παξιμάδι κοντακιού πιστολοειδούς χειρολαβής ή το δακτύλιο στερέωσης χειρολαβής τηλεσκοπικού κοντακιού μέχρι να το στερεώσετε γερά στον κορμό του όπλου.

- 5) Στο τέλος, βεβαιωθείτε ότι **το πίσω μέρος της κάννης** εφαρμόζει **σωστά** στον κορμό (εικ. 8). Μετά τη σωστή τοποθέτηση και το σφίξιμο, η κάννη πρέπει να είναι ακίνητη και σταθερά στερεωμένη.

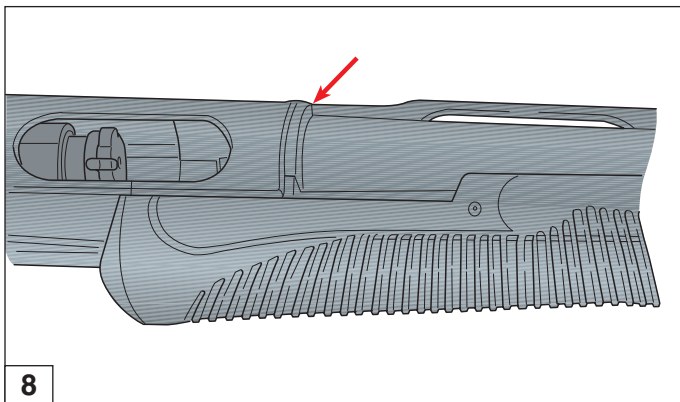



## Caricamento

Prima di effettuare qualunque tipo di intervento sul fucile, accertarsi sempre che camera di scoppio, elevatore e serbatoio siano completamente vuoti! (Leggere attentamente le istruzioni di caricamento e scaricamento).

Nel fucile si possono usare cartucce con bossolo da 70 mm ca. (2" 3/4), da 76 mm ca. (3") e da 89 mm ca. (3" 1/2), caricate a pallini sia di piombo che di acciaio.

### Procedura di caricamento

**ATTENZIONE:** l'arma deve essere **in sicura** e con **cane armato** per consentire l'inserimento delle cartucce nel serbatoio (avviso rosso di cane armato visibile).

**AVVERTENZA:** durante queste fasi, tenere le dita sempre lontane dal grilletto.



## Loading

Before starting any operation on your shotgun, make sure that the chamber, carrier and the magazine are unloaded! (Carefully read the instructions on gun loading and unloading).

SuperNova can use cartridges with a 70 mm (2" 3/4), 76 mm (3") or 89 mm (3" 1/2) case, armed with either lead or steel shot.

### Loading procedure

**NOTE:** the **safety** of the firearm must be in safe position, and the **hammer cocked** to allow the insertion of the cartridge in the magazine (the red load-indicator visible).

**WARNING:** during these phases, always keep fingers away from the trigger.



## Chargement

Avant d'effectuer n'importe quel type d'intervention sur le fusil, toujours vérifier que la chambre d'explosion, l'élevateur et le magasin soient complètement vides! (Lire attentivement les instructions de chargement et de déchargement de l'arme).

Il est possible d'utiliser des cartouches avec douille de 70 mm (2" 3/4), de 76 mm (3") et de 89 mm (3" 1/2), aussi bien avec des balles au plomb qu'à l'acier.

### Marche à suivre pour le chargement

**ATTENTION:** l'arme doit être **en sûreté** et le **chien armé** pour consentir l'introduction des cartouches dans le magasin (bague rouge de chien armé visible).

**AVERTISSEMENT:** durant ces opérations, gardez toujours vos doigts loin de la détente.



## Laden

Vor jeder Waffenhandhabung sollten Sie sicherstellen, dass die Patronenlager, der Ladelöffel und das Magazin ihres Gewehrs völlig leer sind! (Bitte lesen Sie aufmerksam die Anweisungen für das Laden und das Entladen der Waffe).

Bei dem Gewehr können Patronen mit 70 mm (2" 3/4), 76 mm (3"), oder 89 mm (3" 1/2) Hülse verwendet werden, die mit Blei- oder Stahlschroten geladen sind.

### Ladensverfahren

**ACHTUNG:** die Waffe muss immer **gesichert** und den Hahn **gespannt** sein, um die Patroneneinführung zu gestatten (beim geladenen Hahn soll das rote Signal sichtbar sein).

**HINWEIS:** Während diesen Operationen müssen die Finger immer weit vom Abzug gehalten werden.



## Carga

Antes de realizar cualquier tipo de operación en su fusil, asegúrese siempre que la cámara de explosión, el elevador y el depósito estén **completamente vacíos**. (Lea atentamente las instrucciones para la carga y descarga del arma).

En el fusil se pueden usar cartuchos con vaina de 70 mm (2" 3/4), de 76 mm (3") y de 89 mm (3" 1/2), cargados con perdigones de plomo y acero.

## Procedimiento de carga

**ATENCIÓN:** el arma debe estar con el **seguro y martillo armados** para permitir la introducción de los cartuchos en el tubo depósito (aviso rojo de martillo armado visible).

**ADVERTENCIA:** durante estas fases, mantener los dedos siempre lejos del gatillo.



## Carregamento

Antes de efectuar qualquer tipo de intervenção na espingarda, verifique sempre se a câmara de explosão, o elevador e o depósito estão **completamente vazios!** (Leia atentamente as instruções de carregamento e descarregamento).

Pode usar cartuchos de 70 mm (2" 3/4) de 76 mm (3") e de 89 mm (3" 1/2) assim como esferas de aço ou chumbo.

## Procedimento de carregamento

**ATENÇÃO:** a arma deve estar **com dispositivo de segurança accionado e cão armado** para poder introduzir o cartucho no depósito (aviso vermelho de cão armado visível).

**ADVERTÊNCIA:** durante estas fases, mantenha os dedos fora do gatilho.



## Заряжание

Перед тем, как выполнять любые операции с Вашим ружьем убедитесь что патронник, механизм подачи и магазин совершенно **пустые!** (внимательно прочитайте инструкции по заряданию и разряжанию оружия).

Для ружья можно использовать патроны с гильзой размером около 70 мм (2" 3/4), 76 мм (3") и 89 мм (3" 1/2), заряженные как свинцовой, так и стальной дробью.

## Порядок зарядания

**ВНИМАНИЕ:** для того, чтобы ввести патроны в магазин, оружие должно стоять **на предохранителе, а курок должен быть взведен** (при этом видна красная точка предупреждения о взведенном курке).

**ПРЕДУПРЕЖДЕНИЕ:** при проведении данных операций никогда не держите пальцы близко к спусковому крючку.



## Ενέργειες γέμισης

Πριν πραγματοποιήσετε οποιαδήποτε ενέργεια θεβαιωθείτε ότι η θαλάμη, η γλώσσα και η αποθήκη είναι εντελώς άδειες! (Διαβάστε προσεκτικά τις οδηγίες σχετικά με τη γέμιση και την απογέμιση του όπλου).

Το τουφέκι είναι σε θέση να χρησιμοποιήσει φυσίγγια με κάλυκα 70 mm (2" 3/4), 76 mm (3") και 89 mm (3" 1/2) και σκάγια μολύβδου ή αστάλινα.

## Διαδικασία γέμισης

**ΠΡΟΣΟΧΗ:** Το όπλο πρέπει να είναι **ασφαλισμένο** και με **οπλισμένο κόκκορα** έτσι ώστε να είναι δυνατή η τοποθέτηση των φυσιγγίων στην αποθήκη (με ορατό το κόκκορα σημάδι που υποδεικνύει ότι ο κόκκορας είναι οπλισμένος).

**ΠΡΟΕΙΔΟΠΟΙΗΣΗ:** Κατά τη διάρκεια αυτών των ενεργειών κρατάτε πάντα τα δάκτυλα μακριά από τη σκανδάλη.



- 1) Con otturatore chiuso e cane armato, rovesciare l'arma, **orientando la canna verso il basso**.
- 2) **Infilare una cartuccia** a fondo nel serbatoio (figg. 9-10): la leva di fermo cartuccia deve agganciare la cartuccia automaticamente, tratteneandola. Ripetere l'operazione sino al completo caricamento del serbatoio.

A questo punto il fucile non può ancora sparare se prima non si introduce **una cartuccia in canna**, operando secondo una delle alternative indicate:



- 1) With the bolt closed and the hammer cocked, reverse the gun **pointing the barrel downwards**.
- 2) **Insert a cartridge** into the magazine (figs. 9-10): push it until it is retained by the carrier latch which engages automatically. Repeat the operation until the magazine is fully loaded.

Now the gun cannot be fired unless a **cartridge is placed in the barrel**, as to one of the following procedures:



- 1) L'obturateur étant fermé et le chien armé, renversez **l'arme en orientant le canon vers le bas**.
- 2) **Introduire une cartouche** à fond dans le magasin (figs. 9-10): le levier d'arrêt cartouche doit accrocher automatiquement la cartouche, en la retenant. Répétez cette opération jusqu'à ce que le magasin soit complètement chargé.

A ce point le fusil ne peut pas encore tirer si, auparavant, vous n'avez pas introduit **une cartouche dans le canon**. Pour ce faire, suivre une des deux marches indiquées ci-après:



- 1) Die Waffe bei geschlossenem Verschluss und gespanntem Hahn umdrehen und **den Lauf nach unten richten**.
- 2) Eine **Patrone** tief in das Magazin **einschieben** (Abb. 9-10); die Magazinsperrklinke muss automatisch hinter der Patrone einrasten und diese blockieren. Diesen Vorgang bis zum völligen Laden des Magazins wiederholen.

Die Waffe ist noch nicht schussbereit, denn vorher muss **eine Patrone in das Patronenlager** des Laufes geladen werden. Dafür gibt es folgende zwei Vorgehensweisen.

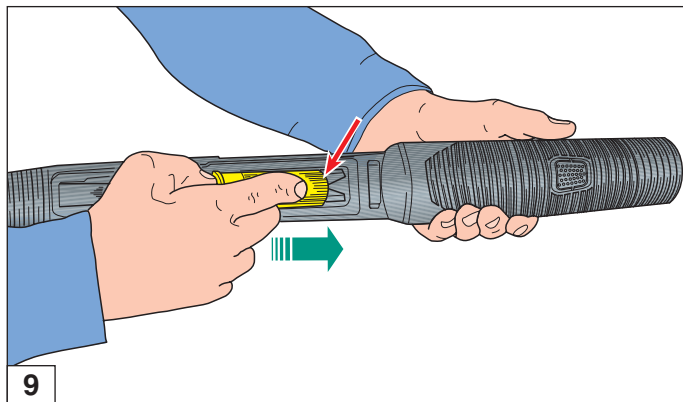



- 1) Con el obturador cerrado y el martillo armado, voltee el arma **orientando el cañón hacia el suelo**.
- 2) **Introduzca un cartucho** en el tubo depósito hasta el fondo (figs. 9-10): la leva lateral debe enganchar el cartucho automáticamente, deteniéndolo. Repita la operación hasta cargar completamente el tubo depósito.

En este punto, el fusil todavía no puede ser disparado a menos que se introduzca un **cartucho en el cañón** actuando según una de las dos alternativas indicadas:



- 1) Com o obturador fechado e o cão armado, vire a arma, **orientando o cano para baixo**.
- 2) **Introduza um cartucho** a fundo no depósito (fig. 9-10): a alavanca de retenção do cartucho, deve reter o cartucho automaticamente. Repita a operação até carregar completamente o depósito.

Nesta altura, a espingarda não pode ainda disparar se antes não se introduzir **um cartucho no cano**, procedendo conforme uma das alternativas indicadas:



- 1) С закрытым затвором и взведенным курком переверните ружье и **направьте ствол вниз**.
- 2) **Вставьте патрон** в магазин (рис. 9-10) до его фиксации стопором патронов. Повторите операцию до полного заряжания магазина.

Ружье еще не готово к стрельбе, если не дослать **патрон в патронник**, действуя в соответствии с двумя указанными вариантами.



- 1) Με κλειστό το κλείστρο και τον κόκορα οπλισμένο, αναποδογυρίστε το όπλο **στρέφοντας την κάννη προς το πάτωμα**.
- 2) **Τοποθετήστε ένα φυσίγγι** στο βάθος της αποθήκης (εικ. 9-10): Ο αναστολέας θα το συγκρατήσει αυτόματα στη θέση του. Επαναλάβετε την ενέργεια μέχρι να γεμίσει την αποθήκη. Ακόμα το τουφέκι δεν είναι σε θέση να πυροβολήσει.

Για να το κάνει, πρέπει να τοποθετήσετε **ένα φυσίγγι στην κάννη** ενεργώντας με έναν από τους δύο τρόπους που περιγράφονται στη συνέχεια:

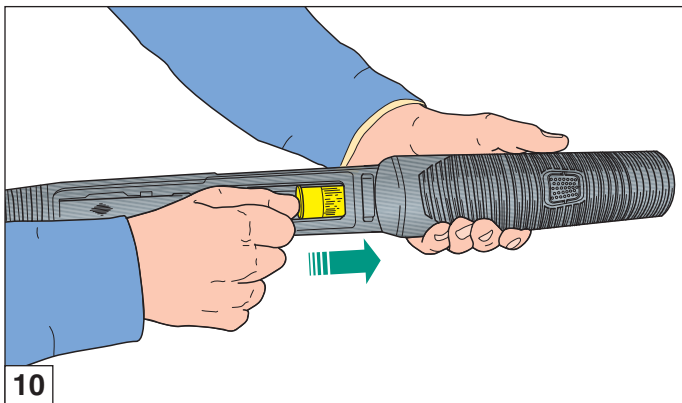

**A) soluzione diretta:**

- 1) Premere la leva arresto otturatore e arretrare l'**astina** (fig. 11) per aprire l'**otturatore** fino a liberare l'asola di espulsione e trattenerlo in tale posizione.
- 2) Introdurre una **cartuccia** in canna attraverso la finestra di espulsione bossolo (fig. 12).
- 3) **Avanzare l'astina** e chiudere l'otturatore che, scorrendo in avanti, incamera la cartuccia (fig. 13).

**A) direct procedure:**

- 1) Push the breech bolt latch and bring back **the fore-end** (fig. 11) to open **the bolt** sufficiently to free the ejecting pin and hold it in that position.
- 2) Place one **cartridge** in the barrel chamber via the ejection port (fig. 12).
- 3) **Move the fore-end forward** to lock the bolt and a cartridge into the chamber, that, by sliding forward takes the cartridge (fig. 13).

**A) solution directe:**

- 1) Appuyer sur le levier d'arrêt de l'obturateur, reculer **le devant** (fig. 11) pour ouvrir l'**obturateur** jusqu'à dégager la fenêtre d'éjection et la retenir dans cette position.
- 2) Introduire une **cartouche** dans le canon à travers la fenêtre d'éjection de la douille (fig. 12).
- 3) **Avancer le devant** et fermer l'obturateur qui, en couissant vers l'avant, chambera la cartouche (fig. 13).

**A) Direkte Zuführung:**

- 1) Den Verschluss-Sperrehebel drücken, und den **Vorderschaft** (Abb. 11) zurückziehen, um den **Verschluss** zu öffnen bis das Geschoßhülse-Auswurfenster befreit wird; danach dieser Stellung halten.
- 2) Eine **Patrone** in den Lauf durch Hülsenauswurföffnung stecken (Abb. 12).
- 3) **Den Vorderschaft vorschieben** und den Verschluss zu schließen, welcher, vorwärtslaufend die Patrone einzieht (Abb. 13).

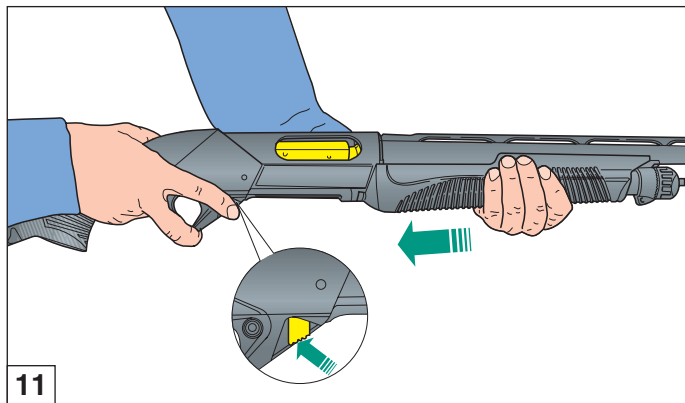

11

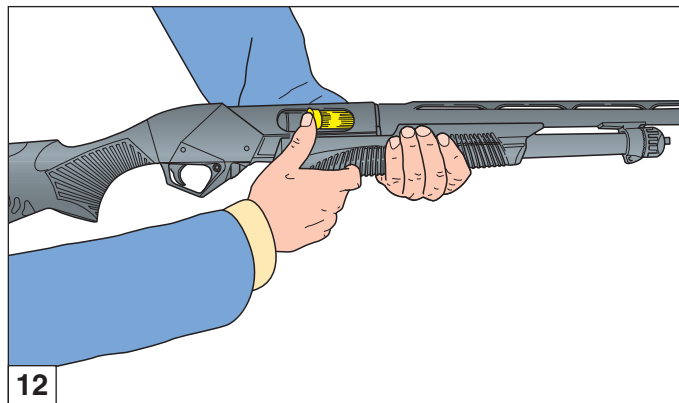

12



#### A) solución directa:

- 1) Presionar el cut-off y mover hacia atrás la **varilla** (fig. 11) para abrir el **obturador** hasta liberar la ventana de expulsión y retenerlo en dicha posición.
- 2) Introducir **un cartucho** en el cañón mediante la ventana de expulsión (fig. 12).
- 3) **Avanzar la varilla** y cerrar el obturador que, deslizando hacia delante, introduce el cartucho (fig. 13).



#### A) solução directa:

- 1) Carregue na alavanca de bloqueio do obturador e recue o **fuste** (fig. 11) para abrir o **obturador** até libertar a janela de expulsão e mantê-lo nessa posição.
- 2) Introduza um **cartucho** no cano pela janela de expulsão do invólucro (fig. 12).
- 3) **Avance com o fuste** e feche o obturador que, ao deslizar para a frente, introduz o cartucho na câmara (fig. 13).



#### A) прямая подача:

- 1) Нажмите на фиксатор затвора и отведите **цевье** назад (рис. 11) так, чтобы можно было открыть **затвор** и освободить отверстие для выбрасывания гильз. Удерживайте затвор в таком положении.
- 2) Вставьте **патрон** в ствол через отверстие для выбрасывания гильз (рис. 12).
- 3) **Верните цевье в прежнее положение** и закройте затвор, который при движении вперед введет патрон в патронник (рис. 13).



#### A) άμεση λύση:

- 1) Πιέστε τον μοχλό κλεισίματος κλείστρου και τραβήξτε προς τα πίσω **την πάπια** (εικ. 11) για να ανοίξετε **το κλείστρο** μέχρι να ελευθερωθεί η οπή απόρριψης. Κρατήστε το κλείστρο σε αυτή τη θέση.
- 2) Τοποθετήστε ένα **φυσίγγι** στην κάννη από την οπή απόρριψης του κάλυκα (εικ. 12).
- 3) **Σπρώξτε προς τα εμπρός την πάπια** και κλείστε το κλείστρο το οποίο (επιστρέφοντας στη θέση του) θα σπρώξει το φυσίγγι στη θαλάμη (εικ. 13).

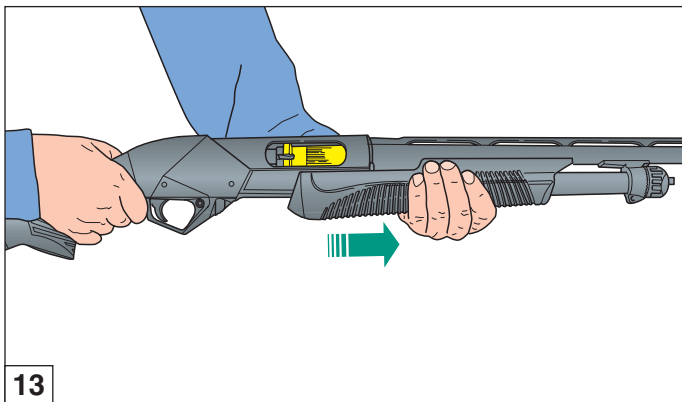



**B) soluzione indiretta:**

- 1) **Arretrare** completamente l'astina (fig. 11), consentendo alla prima cartuccia di scendere sul cucchiaino elevatore.
- 2) **Avanzare l'astina:** l'otturatore spingerà la cartuccia nella camera (fig. 14).

**AVVERTENZA:** avvalendosi della soluzione di caricamento "B" si riduce di un colpo la quantità di cartucce nel serbatoio. E' possibile l'inserimento - come prima descritto - di una ulteriore cartuccia nel serbatoio per riempirlo completamente.

**B) indirect procedure:**

- 1) **Slide the fore-end back** (fig. 11), allowing the first cartridge to drop on the carrier support.
- 2) **Move the fore-end forward**, the bolt will push the cartridge into the chamber (fig. 14).

**WARNING:** with the procedure "B" the number of cartridges in the magazine will be reduced by one round. A new cartridge can be inserted - see above - to fill the magazine completely.

**B) solution indirecte:**

- 1) **Reculer complètement le devant** (fig. 11), en consentant à la première cartouche de descendre sur l'élévateur.
- 2) **Avancer le devant:** l'obturateur poussera la cartouche dans la chambre (fig. 14).

**AVERTISSEMENT:** lorsqu'on suit la solution de chargement "B" on réduit d'un seul coup la quantité des cartouches dans le magasin. Ainsi que nous venons de le décrire, on pourra introduire une cartouche supplémentaire pour le remplir complètement.

**B) Indirekte Zuführung:**

- 1) **Den Vorderschaft völlig zurückziehen** (Abb. 11), so dass die erste Patrone auf den Ladelöffel fällt.
- 2) **Den Vorderschaft vorschieben:** der Verschluss wird die Patrone in das Lager schieben (Abb. 14).

**HINWEIS:** Bei der Ladevariante "B" ist die Zahl der im Magazin enthaltenen Patronen um einen Schuss geringer. Wie beschrieben, kann eine weitere Patrone hinzugefügt werden, damit das Magazin vollständig geladen ist.

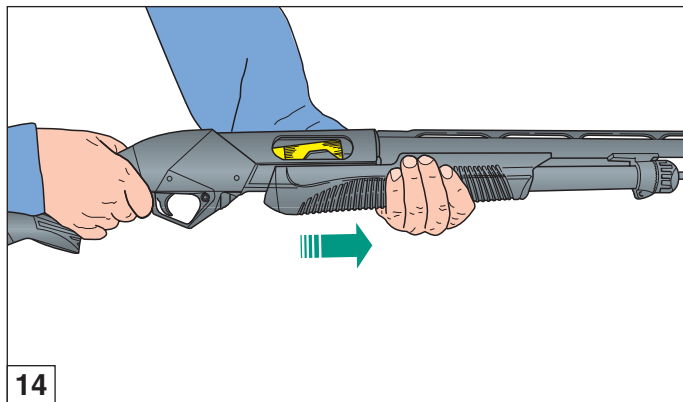



### B) solución indirecta:

- 1) **Retroceder** completamente la **varilla** (fig. 11), permitiendo al primer cartucho que salga sobre el elevador.
- 2) **Avanzar la varilla**: el obturador empujará el cartucho dentro de la cámara (fig. 14).

**ADVERTENCIA:** utilizando la solución de carga “B” disminuye de un tiro la cantidad de cartuchos en el tubo depósito. Es posible la introducción - como se ha descrito - de otro cartucho para llenarlo completamente.



### B) solução indirecta:

- 1) **Recue o fuste** completamente (fig. 11), permitindo que o primeiro cartucho desça no elevador.
- 2) **Avance o fuste**; o obturador empurrará o cartucho para a câmara (fig. 14).

**ADVERTÊNCIA:** seguindo a solução de carregamento “B” reduz-se o número de cartuchos no depósito. É possível inserir, como descrito antes, um cartucho no depósito para o encher completamente.



### B) непря́мая подача:

- 1) Полностью **отведите цевье назад** (рис. 11). Благодаря этому первый патрон сможет попасть на подаватель.
- 2) **Продвиньте цевье вперед**, и затвор протолкнет патрон в патронник (рис. 14).

**ПРЕДУПРЕЖДЕНИЕ:** используя способ заряжания “B” количество патронов в магазине уменьшается на один. Возможно добавить, как было описано ранее, дополнительный патрон для заполнения магазина.



### B) έμμεση λύση:

- 1) **Τραθήξτε πίσω την αποθήκη** (εικ. 11) έτσι ώστε να τοποθετηθεί το πρώτο φυσίγγι στη γλώσσα.
- 2) **Επαναφέρετε την πάπια στη θέση της, προς τα εμπρός**: το κλείστρο θα σπρώξει το φυσίγγι στη θαλάμη (εικ. 14).

**ΠΡΟΕΙΔΟΠΟΙΗΣΗ:** Προτιμώντας τον δεύτερο τρόπο “B”, θα μειωθούν κατά ένα τα φυσίγγια που περιέχονται στην αποθήκη. Μπορείτε, επομένως, να τοποθετήσετε (όπως περιγράφεται πιο πάνω) ένα ακόμα φυσίγγι στην αποθήκη για να την γεμίσετε τελείως.



**ATTENZIONE:** durante queste operazioni - anche se l'arma è in sicura (vedi "Sicura del fucile") - è opportuno **orientare la canna in direzione di sicura prudenza.**

A questo punto **il fucile è carico:** portando la sicura in posizione di sparo (**anello rosso visibile**), l'arma è pronta per sparare.

**AVVERTENZA:** all'inizio dell'uso (fucile nuovo) può essere necessario un breve periodo di rodaggio prima che l'arma funzioni perfettamente anche con cariche leggere. In presenza di problemi di funzionamento, è opportuno sparare a titolo di rodaggio tre o quattro scatole di cartucce **con carica standard.**

## Sostituzione cartuccia

(Operazione da effettuarsi con fucile in sicura - vedi "Sicura del fucile" - e canna orientata in direzione di sicura prudenza).

Durante queste fasi, tenere le dita sempre lontane dal grilletto.

Per sostituire una cartuccia già incaмерata, procedere come segue:



**NOTE:** during this operation, always **point the gun in a safe direction**, even though the safety catch is engaged (see "Gun safety catch").

Now the **gun is loaded:** when the safety catch is moved to firing position (**red ring visible**), the gun is ready for use.

**WARNING:** when your shotgun is new and before beginning to use it normally, a breaking-in period may be required before your new shotgun works perfectly with light target loads. If you experience any initial functioning problems, we recommended firing three or four boxes of **standard hunting** loads to allow for this break-in period.

## Cartridge replacement

(This operation must be carried out with the gun safety catch engaged - see "Gun safety catch" and barrel pointed in a safe direction).

During these phases, always keep fingers away from the trigger.

To replace a cartridge in the chamber, proceed as follows:



**ATTENTION:** durant ces opérations, même si la sûreté de l'arme est mise (voir "Sécurité fusil"), n'oubliez pas **d'orienter le canon dans une direction de prudence certaine.**

A ce point **le fusil est chargé:** placer la sûreté en position de tir (**bague rouge visible**), l'arme est prête à tirer.

**ATTENTION:** au début de son utilisation (fusil neuf), une courte période de rodage pourrait se rendre nécessaire avant que votre fusil fonctionne parfaitement même avec des charges légères. En présence de problèmes de fonctionnement, il est opportun de tirer trois ou quatre boîtes de cartouches **à charge standard** à titre de rodage.

## Remplacement cartouche

(Opération à effectuer avec le fusil en sûreté - voir "Sûreté du fusil" - et le canon orienté en direction sûre).

Durant ces opérations, gardez toujours vos doigts loin de la détente.

Pour remplacer une cartouche déjà chargée, suivre la marche ci-dessous:



**ACHTUNG:** Bei diesen Ladevorgängen muss **der Lauf immer in eine sichere Richtung gehalten werden**, auch wenn die Waffe gesichert ist (siehe "Sicherung des Gewehrs").

Nun ist die **Waffe geladen;** nach dem Entsichern (**der rote Ring ist sichtbar**) ist die Waffe schussbereit.

**HINWEIS:** Bei Neuwaffen kann eine "Einschießphase" erforderlich sein, bis die Waffe auch mit leichter Ladung einwandfrei funktioniert. Bei Funktionsstörungen empfiehlt es sich drei oder vier Patronenschachteln mit **Standardmunition** zu verschießen.

## Auswechseln der Patrone

(Dieser Vorgang ist bei gesichertem Gewehr durchzuführen - siehe "Sicherung des Gewehrs" - wobei der Lauf in eine sichere Richtung gehalten werden muss).

Während dieser Operationen, achten Sie darauf, dass Finger fern von Abzug gehalten sind.

Um eine schon eingelagerte Patrone zu ersetzen, sind folgende Anweisungen zu beachten:



**ATENCIÓN:** durante estas operaciones - aunque el arma tenga puesto el seguro (ver "Seguro del fusil") - es oportuno **orientar el cañón hacia una dirección segura.**

Ahora **el fusil está cargado:** llevando el seguro a la posición de disparo (**anillo rojo a la vista**), el arma está lista para disparar.

**ADVERTENCIA:** al inicio del uso (fusil nuevo), puede ser necesario un breve período de rodaje antes de que el arma funcione perfectamente incluso con cargas ligeras. En presencia de problemas de funcionamiento es oportuno disparar tres o cuatro cajas de cartuchos con **carga estándar** como rodaje.

## Sustitución del cartucho

(Esta operación se debe realizar con el seguro puesto - ver "Seguro del fusil" - y cañón orientado hacia una dirección segura).

Durante estas fases, **mantener los dedos siempre lejos del gatillo.**

Para substituir el cartucho de la recámara, proceder de la siguiente manera:



**ATENÇÃO:** durante estas operações, mesmo que a arma esteja em segurança (ver "Segurança da espingarda"), **não esqueça de orientar o cano numa direcção segura.**

Neste momento **a arma está carregada:** coloque o botão de segurança na posição de tiro (**anel vermelho visível**) a arma está pronta a disparar.

**ADVERTÊNCIA:** no início da utilização (espingarda nova) pode ser necessário um breve período de adaptação até a arma funcionar perfeitamente mesmo com cargas leves. Se houver qualquer problema de funcionamento, recomenda-se disparar três ou quatro caixas de cartuchos **com cargas standard**, a título de rodagem.

## Substituição de cartuchos

(Esta operação deve ser efectuada com a arma travada - veja "Segurança da espingarda" - e cano orientado numa direcção de absoluta segurança).

Durante esta fase mantenha os dedos sempre fora do gatilho.

Para substituir um cartucho já na câmara, proceda como segue:



**ВНИМАНИЕ:** во время этих операций – даже если оружие установлено на предохранитель (смотри "Предохранитель ружья") - следует **направлять ствол в безопасную сторону.**

Теперь ружье **заряжено.** Установите предохранитель в положение выстрела (сместив предохранитель, становится **видимым красное кольцо**).

**ПРЕДУПРЕЖДЕНИЕ:** в начале использования нового ружья может быть необходим короткий период притирки, перед тем, как оружие начнет хорошо работать даже с легкими зарядами. При наличии проблем с функционированием следует отстрелять для притирки три или четыре коробки патронов **со стандартным зарядом.**

## Замена патрона

(Операция выполняется с ружьем, установленным на предохранитель - смотри "Предохранитель ружья" - и со стволом, направленным в безопасную сторону).

При проведении данных операций **никогда не держите пальцы близко к спусковому крючку.**

Для замены уже находящегося в патроннике патрона необходимо выполнить следующие операции:



**ΠΡΟΣΟΧΗ:** Κατά τη διάρκεια αυτών των ενεργειών, ακόμα κι αν το όπλο είναι ασφαλισμένο (βλ. "Η ασφάλεια του τουφεκιού"), καλό είναι **να στρέψετε την κάννη σε απόλυτα ασφαλή κατεύθυνση.**

Το όπλο **είναι, πλέον, γεμάτο.** Φέρνοντας την ασφάλεια στην κατάλληλη θέση (**με ορατό το κόκκινο δαχτυλίδι**), το τουφέκι είναι έτοιμο να πυροβολήσει.

**ΠΡΟΕΙΔΟΠΟΙΗΣΗ:** Αν το όπλο είναι καινούργιο, είναι πιθανό να χρειαστεί μια σύντομη περίοδο στρωσίματος πριν αρχίσει να λειτουργεί στην εντέλεια και με ελαφρές γομώσεις. Αν εμφανιστούν προβλήματα λειτουργίας, σας συμβουλεύουμε να πυροβολήσετε τρεις ή τέσσερις συσκευασίες **φυσίγγιων σάνταρ** για προσαρμογή.

## Αντικατάσταση φυσίγγιού

(Οι ενέργειες πρέπει να πραγματοποιούνται με το όπλο ασφαλισμένο -βλ. "Η ασφάλεια του τουφεκιού"- και την κάννη στραμμένη σε απόλυτα ασφαλή κατεύθυνση).

Κατά τη διάρκεια της αντικατάστασης κρατήστε τα δάκτυλα μακριά από τη σκανδάλη.

Για να αντικαταστήσετε ένα φυσίγγι που έχει τοποθετηθεί στη θαλάμη, ενεργήστε όπως περιγράφεται ακολούθως:



- 1) Appoggiare il calcio sull'anca, premere **la leva arresto otturatore** e arretrare l'astina di circa 3 cm. Premere **il pulsante arresto astina**, arretrare ulteriormente l'astina provocando così l'estrazione della cartuccia incamerata (fig. 15).

**ATTENZIONE:** arretrando completamente l'astina, la cartuccia **non scende** dal serbatoio sull'elevatore.



- 1) Hold the firearm securely with buttstock against hip, depress **the action release lever** and slide the forearm rearward about 2 inches. The **magazine shell stop button** on the underside of the forearm can now be activated by pushing it inward until it stops. Pull the forearm rearward to open the action until the loaded cartridge is extracted from the chamber and ejected from the firearm (fig. 15); a cartridge **will not** be released from the magazine.



- 1) Maintenir fermement l'arme en appuyant la crosse sur la hanche; appuyer sur **le levier d'arrêt d'obturateur** et faire glisser le devant d'environ 3 cm. **Le bouton d'arrêt avant** au-dessous du devant peut alors être poussé jusqu'à sa butée. Tirer sur le devant pour ouvrir l'obturateur jusqu'à ce que la cartouche soit extraite de la chambre et soit éjectée de l'arme (fig. 15); la cartouche **ne sera pas** retirée du magasin.



- 1) Den Gewehrschaft auf die Hüfte aufstützen, den **Verschluss-Sperrhebel** drücken und den Vorderschaft etwa 3 cm zurückziehen. Den **Knopf** für die **Arretierung** des **Vorderschafts** drücken und den Vorderschaft ganz zurückziehen, sodass die eingelagerte Patrone ausgeworfen wird (Abb. 15).

**ACHTUNG:** bei ganz gezogenem Vorderschaft wechselt keine Patrone vom Magazin zum Ladelöffel.

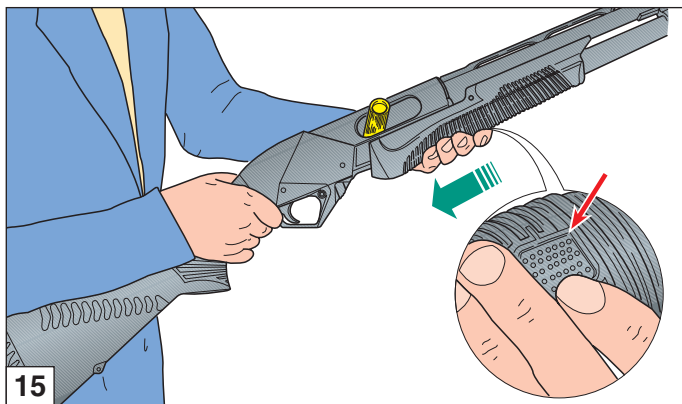



- 1) Apoyar la culata en la cadera, presionar **el cut-off del obturador** y retroceder la varilla unos 3 cm. Presionar **el botón de parada**, retroceder aún más la varilla provocando de este modo la extracción de dicho cartucho (fig. 15).

**ATENCIÓN:** deteniendo completamente la varilla, el cartucho **no sale** del tubo depósito al elevador.



- 1) Apoie firmemente a coronha na anca, carregue no **cut-off de bloqueio do obturador** e recue o fuste 3 cm. Carregue no **botão de bloqueio do fuste**, recue ainda mais o fuste, extraindo assim o cartucho da câmara (fig. 15).

**ATENÇÃO:** recuando o fuste completamente, o cartucho **não desce** do depósito para o elevador.



- 1) Уприте приклад в бедро, нажмите на **фиксатор затвора** и отведите цевье примерно на 3 см назад. Нажмите на **стопорную кнопку цевья** и отведите его еще больше назад, после чего произойдет выброс патрона из камеры сгорания (рис. 15).

**ВНИМАНИЕ:** когда цевье полностью отведено назад, патрон **не выпадает** из магазина на подаватель.



- 1) Ακουμπήστε το κοντάκι στον μηρό, πιέστε **τον μοχλό κλεισίματος κλειστρου** και τραβήξτε πίσω την πάπια κατά περίπου 3 cm. Πιέστε **τον διακόπτη της πάπιας** και φέρτε ακόμα πιο πίσω την πάπια έτσι ώστε να βγει το φυσίγγι από τη θαλάμη (εικ. 15).

**ΠΡΟΣΟΧΗ:** Αν τραβήξετε την πάπια εντελώς πίσω, το φυσίγγι **δεν θα πέσει** από την αποθήκη στη γλώσσα.



2) **Mantenendo aperto** l'otturatore, introdurre in canna attraverso la finestra di espulsione **la cartuccia** scelta (fig. 16), **chiudere** poi l'otturatore. L'arma ora è carica e pronta per sparare, portando il bottone della sicura in posizione di "fuoco".

**ATTENZIONE:** se si sposta l'astina in avanti, il bottone mag stop torna nella posizione di partenza e subito dopo, spostandola all'indietro, una nuova cartuccia scende dal serbatoio direttamente nell'elevatore.



2) Insert the desired **cartridge** into the chamber through the ejection port (fig. 16). **Close the bolt**. The firearm is now loaded and ready to be fired when the safety is moved to the "off" or "fire" position.

**WARNING:** the mag stop button resets when the forearm is moved fully forward and a round will be released from the magazine on to the carrier the next time the forearm is moved fully rearward.



2) **Maintenir l'obturateur ouvert** et, à travers la fenêtre d'éjection, introduire dans le canon **la cartouche** choisie (fig. 16), puis **refermer** l'obturateur. L'arme alors est chargée et prête pour tirer, en positionnant le bouton de la sûreté sur la position de "feu".

**ATTENTION:** si on déplace le devant en avant, le bouton mag stop revient sur la position de départ et immédiatement après, en le déplaçant vers l'arrière, une nouvelle cartouche descend du magasin directement dans l'élévateur.



2) Indem der **Verschluss offen** ist, wird durch die Hülsenauswurföffnung die gewählte **Patrone** in den Lauf gesteckt werden (Abb. 16), dann den **Verschluss schließen**. Die Waffe ist nunmehr geladen und schussbereit, indem der Sicherungsknopf auf die Position "Feuern" gestellt wird.

**ACHTUNG:** Wenn man den Vorderenschaft nach vorne verschiebt, kehrt der Knopf Mag Stop in seine Ausgangsposition zurück und sofort danach, wenn man ihn nach hinten schiebt, positioniert sich eine neue Patrone vom Magazin direkt beim Ladelöffel.

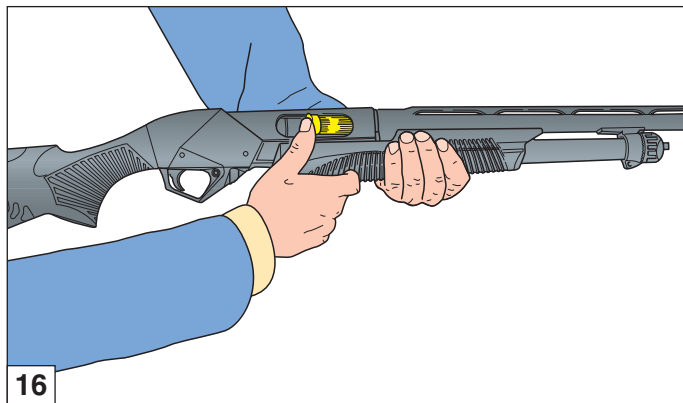



- 2) **Manteniendo abierto** el obturador, introducir en el cañón a través de la ventana de expulsión **el cartucho** seleccionado (fig. 16), **cerrar** luego el obturador. Ahora el arma está cargada y lista para disparar, colocando el botón del seguro en la posición "fuego".

**ATENCIÓN:** si se desplaza la varilla hacia delante, el botón mag stop vuelve a la posición de arranque e inmediatamente después, desplazándolo hacia atrás, un nuevo cartucho sale del tubo depósito directamente al elevador.



- 2) **Mantendo o obturador aberto** introduza no cano **o cartucho** escolhido, através da janela de expulsão (fig. 16), em seguida **feche** o obturador. A arma agora está carregada e pronta para disparar, colocando o botão de segurança em posição de "fogo".

**ATENÇÃO:** se o fuste avançar, o botão "mag stop" volta para a posição de partida e logo depois, recuando-o, um novo cartucho desce do depósito directamente para o elevador.



- 2) **Удерживая затвор в открытом положении**, введите выбранный **патрон** в ствол через отверстие для выбрасывания гильз (рис. 16), после чего **закройте** затвор. Теперь оружие заряжено, и после смещения кнопки предохранителя в положение выстрела оно готово к стрельбе.

**ВНИМАНИЕ:** Сдвинув цевье вперед, стопорная кнопка магазина вернется в исходное положение; при этом, если сразу сместить цевье назад, новый патрон выпадет из магазина прямо на подаватель.



- 2) **Κρατώντας το κλείστρο ανοιχτό**, βάλτε (από την οπή απόρριψης) το φυσίγγι που επιλέξατε στην κάννη (εικ. 16) και **κλείστε** το κλείστρο. Τώρα το όπλο έχει οπλίσει και είναι έτοιμο να πυροβολήσει, μετακινώντας το κουμπί της ασφάλειας στη θέση βολής.

**ΠΡΟΣΟΧΗ:** Μετακινώντας την πάπια μπροστά, ο διακόπτης mag stop επανέρχεται στην αρχική θέση και αμέσως μετά, μετακινώντας την πάπια προς τα πίσω, ένα νέο φυσίγγι πέφτει από την αποθήκη απευθείας στη γλώσσα.





## Scaricamento dell'arma

(Operazione da effettuarsi con fucile in sicura - vedi "Sicura del fucile" - e canna orientata in direzione di sicura prudenza).

Durante queste fasi, tenere le dita sempre lontane dal grilletto.

### A) scaricamento a mano

Per scaricare il fucile, agire come segue:

- 1) Premere **la leva arresto otturatore**; arretrare **lentamente e parzialmente** l'astina fino a che la cartuccia **non sia visibile** nella finestra di espulsione: estrarre a mano la cartuccia.
- 2) Avanzare l'astina completamente, chiudendo l'otturatore **senza cartuccia incamerata**.



## Unloading

(This operation must be carried out with the gun safety catch engaged - see "Gun safety catch" and barrel pointed in a safe direction).

During these phases, always keep fingers away from the trigger.

### A) manual unloading

To unload the shotgun, proceed as follows:

- 1) Engage the safety. Depress the **breech bolt latch**; **slowly pull the fore-end rearward** until the cartridge is extracted from the chamber and is resting inside the action on the carrier. Turn the firearm toward the ejection port side and remove the cartridge.
- 2) Push forward the fore-end fully forward to close the bolt. The **chamber is empty**.



## Déchargement de l'arme

(Opération à effectuer avec le fusil en sûreté - voir "Sûreté du fusil" - et le canon orienté en direction sûre).

Durant ces opérations, gardez toujours vos doigts loin de la détente.

### A) déchargement à la main

Pour décharger le fusil suivre la marche suivante:

- 1) Appuyer sur **le levier d'arrêt de l'obturateur**, reculer **lentement et partiellement** le devant jusqu'à ce que la cartouche **soit visible** à travers la fenêtre d'éjection, extraire ensuite manuellement la cartouche.
- 2) Avancer complètement le devant, en fermant l'obturateur **sans cartouche chargée**.



## Entladen der Waffe

(Dieser Vorgang ist bei gesichertem Gewehr durchzuführen - siehe "Sicherung des Gewehrs" - wobei der Lauf in eine sichere Richtung gehalten werden muss).

Während dieser Operationen, achten Sie darauf, dass Finger fern von Abzug gehalten sind.

### A) Hand-Entladung

Zum Entladen der Waffe muss wie folgt vorgegangen werden:

- 1) Den **Verschluss-Sperrhebel** drücken, **langsam und teilweise** den Vorderschaft zurückziehen, bis die Patrone in der Hülsenauswurföffnung **sichtbar ist**: die Patrone mit der Hand herausziehen.
- 2) Den Vorderschaft völlig vorschieben und dann den Verschluss **ohne eingelagerte Patrone** schließen.



## Descarga del arma

(Esta operación se debe realizar con el seguro puesto - ver “Seguro del fusil” - y cañón orientado hacia una dirección segura).

Durante estas fases, mantener los dedos siempre lejos del gatillo.

### A) descarga a mano

Para descargar el fusil siga las indicaciones siguientes:

- 1) Presione el **cut-off**; retroceda **lentamente y parcialmente** la varilla hasta que el cartucho **quede visible** en la ventana de expulsión: extraiga a mano el cartucho.
- 2) Avance la varilla completamente, cerrando el obturador **sin cartucho introducido**.



## Descarregamento da arma

(Esta operação deve ser efectuada com a arma travada - ver “Segurança da espingarda”, e cano orientado numa direcção de absoluta segurança).

Durante esta fase mantenha os dedos sempre fora do gatilho.

### A) descarregamento manual

Para descarregar a espingarda proceda como segue:

- 1) Carregue na **alavanca de bloqueio do obturador**; recue o fuste **lenta e parcialmente** até que o cartucho **seja visível** na janela de expulsão: retire o cartucho com a mão.
- 2) Avance o fuste completamente, fechando o obturador **sem cartucho na câmara**.



## Разряжание оружия

(Ружье должно быть поставлено на предохранитель - смотри “Предохранитель ружья”; ствол направлен в безопасную сторону).

При проведении данных операций никогда не держите пальцы близко к спусковому крючку.

### A) разряжание вручную

Для разряжания ружья:

- 1) Нажмите на **фиксатор затвора; медленно и не до конца** отведите цевье назад таким образом, чтобы в отверстии выбрасывания гильз **стал виден патрон**, после чего вручную извлеките его.
- 2) Полностью сдвиньте цевье вперед и закройте затвор **без патронов в патроннике**.



## Ενέργειες απογέμισης

(Οι ενέργειες πρέπει να πραγματοποιούνται με το όπλο ασφαλισμένο -βλ. “Η ασφάλεια του τουφεκιού”- και την κάννη στραμμένη σε απόλυτα ασφαλή κατεύθυνση). Κατά τη διάρκεια της αντικατάστασης κρατήστε τα δάκτυλα μακριά από τη σκανδάλη.

### A) Με το χέρι

Για να αδειάσετε το όπλο, ενεργήστε όπως περιγράφεται ακολούθως:

- 1) Πιέστε τον **μοχλό κλεισίματος κλειστρου**, τραβήξτε (**απαλά κι όχι εντελώς**) την πάπια προς τα πίσω έτσι ώστε **να είναι ορατό** το φυσίγγι από την οπή απόρριψης και βγάλτε το με το χέρι.
- 2) Επαναφέρετε την πάπια στην αρχική της θέση (προς τα εμπρός) κλείνοντας, έτσι, το κλειστόρο **χωρίς φυσίγγι στη θαλάμη**.



- 3) Capovolgere il fucile e - spingendo l'elevatore all'interno - **far pressione** con l'indice della mano nella parte anteriore della **leva di fermo** cartuccia (fig. 17): la prima cartuccia nel serbatoio uscirà. Si deve premere la leva di fermo per ogni cartuccia presente nel serbatoio, fino al loro esaurimento.
- 4) **Verificare** che canna, elevatore e serbatoio siano completamente vuoti.



- 3) Reverse the gun and - thrusting the carrier towards inside - **press the carrier latch** frontal part with your index finger (fig. 17); the first cartridge will come out. The carrier latch must be pressed for each released cartridge.
- 4) **Check** that the barrel, carrier, and magazine are completely empty.



- 3) Renverser le fusil et - en poussant l'élévateur à l'intérieur - **faire pression** avec l'index de la main dans la partie avant du **levier d'arrêt** cartouche (fig. 17): la première cartouche du magasin sortira. Il faudra enfoncer le levier d'arrêt pour chaque cartouche se trouvant dans le magasin, jusqu'à ce qu'il n'y ait plus de cartouches.
- 4) **Vérifier** que le canon, l'élévateur et le magasin soient complètement vides.



- 3) Die Waffe umdrehen und bei gleichzeitigem **Drücken** des Ladelöffels nach innen mit dem Zeigefinger der Hand auf den vorderen Bereich der **Magazinsperrklinke** (Abb. 17) drücken; dabei tritt die erste, im Magazin enthaltene Patrone aus. Es ist notwendig, dass für jede Patrone im Magazin der Sperrhebel gedrückt ist, bis alle Patronen herausgezogen sind.
- 4) **Überprüfen**, dass Lauf, Ladelöffel und Magazin völlig leer sind.

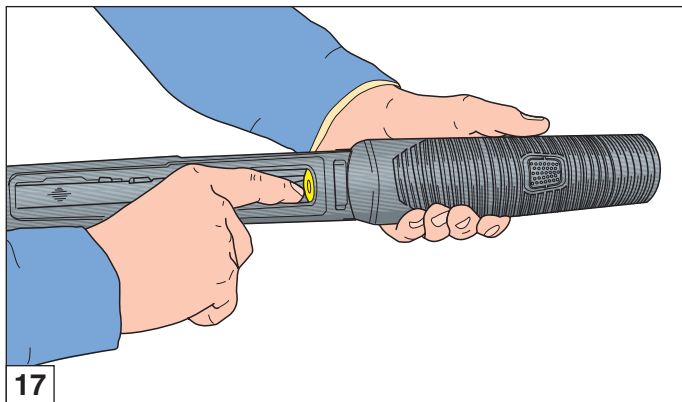



- 3) Voltee el arma y, empujando el elevador hacia adentro, **presione** con el dedo índice la parte anterior **del cut-off** del cartucho (fig. 17): el primer cartucho del tubo depósito saldrá. Hay que presionar la leva lateral para cada cartucho presente en el tubo depósito, hasta que se agote.
- 4) **Controle** que el cañón, el elevador y el tubo depósito estén completamente vacíos.



- 3) Vire a arma e, empurrando o elevador para dentro, **pressione** com o dedo indicador na parte dianteira da **alavanca de bloqueio** do cartucho (fig. 17): o primeiro cartucho do depósito sairá. Deve-se repetir este procedimento para cada cartucho presente no depósito até o último.
- 4) **Verificar** que o cano, o elevador e o depósito estão completamente vazios.



- 3) Переверните оружие и, толкая подаватель внутрь, **надавите** указательным пальцем правой руки на переднюю часть **рычага стопора** патрона (рис. 17). Первый патрон выйдет из магазина. Необходимо нажать на рычаг стопора для извлечения каждого патрона из магазина.
- 4) **Убедитесь**, что ствол, подаватель и магазин полностью пусты.



- 3) Αναποδογυρίστε το όπλο και σπρώχνοντας τη γλώσσα προς τα μέσα, **πιέστε** με τον δείκτη του χεριού την μπροστινή πλευρά **του αναστολέα** (εικ. 17): το πρώτο φυσίγγι θα βγει από την αποθήκη. Είναι απαραίτητο να πιέσετε τον αναστολέα για κάθε ένα από τα φυσίγγια που περιέχονται στην αποθήκη, μέχρι να βγουν όλα.
- 4) **Βεβαιωθείτε** ότι η κάννη, η γλώσσα και η αποθήκη είναι εντελώς άδειες.



### B) scaricamento tramite funzionamento a pompa

- 1) Premere **la leva arresto otturatore** e, mantenendola premuta, arretrare completamente l'astina: la cartuccia incamerata viene espulsa dalla finestra.
- 2) **Chiudere** l'astina: una nuova cartuccia viene incamerata.
- 3) **Arretrare** completamente l'astina, sempre **premendo** la leva arresto otturatore: la cartuccia incamerata viene espulsa.
- 4) Ripetere più volte l'operazione, sino all'esaurimento delle cartucce.

**AVVERTENZA:** le cartucce così estratte cadono per terra! Accertatevi prima del punto dove possono cadere e dove farle cadere.



### B) Using the pump action function to unload

- 1) Press **the breech bolt latch** and keep it depressed, sliding the fore-end back at the same time; the cartridge already loaded will be ejected.
- 2) **Close** the fore-end; another cartridge will be loaded.
- 3) **Slide** completely the fore-end **back**, always **pressing** the breech bolt latch; the cartridge already loaded will be ejected.
- 4) Repeat the operation until all the cartridges in the magazine are ejected.

**WARNING:** the ejected cartridges will fall to the ground. Ensure that they fall to a safe place.



### B) déchargement par fonctionnement à pompe

- 1) Appuyer sur **le levier d'arrêt de l'obturateur** et conserver la pression en reculant complètement le devant: la cartouche chargée est éjectée par la fenêtre.
- 2) **Fermer** le devant: une nouvelle cartouche est chargée.
- 3) **Reculer** complètement le devant, toujours **en faisant pression** sur le levier d'arrêt obturateur: la cartouche chargée est éjectée.
- 4) Répéter plusieurs fois cette opération jusqu'à l'éjection de toutes les cartouches.

**AVERTISSEMENT:** les cartouches ainsi éjectées tombent par terre! Assurez-vous d'abord du point où elles peuvent tomber et où les faire tomber.



### B) Entladung durch Pumpebetrieb

- 1) Den **Verschluss-Sperrhebel** drücken und ihn gedrückt halten, indem der Vorderschaft gleichzeitig zurückgezogen wird: die eingezogene Patrone wird aus dem Magazin ausgeworfen.
- 2) Den Vorderschaft **schließen**: eine neue Patrone wird eingezogen.
- 3) Den Vorderschaft völlig **zurückziehen**, indem der **Verschluss-Sperrhebel** gedrückt ist: die eingelagerte Patrone wird ausgeworfen.
- 4) Die Operation mehrmals wiederholen, bis alle Patronen verschlossen sind.

**ANMERKUNG:** Auf diese Weise fallen die Patronen auf den Boden! Zuvor sich vergewissern, wohin Sie fallen und wohin Sie fallen dürfen.



**B) descargue mediante funcionamiento de corredera**

- 1) Presione **el cut-off del obturador** y, manteniéndolo presionado, retroceda completamente la varilla: el cartucho de la recámara se expulsa por la ventana.
- 2) **Cierre** la varilla: un nuevo cartucho se encamara.
- 3) **Retroceda** completamente la varilla siempre **presionando** la leva lateral: el cartucho encamorado de la recámara se expulsa.
- 4) Repita varias veces la operación, hasta que se agoten los cartuchos.

**ADVERTENCIA:** los cartuchos extraídos de este modo se caen al suelo. Asegúrese previamente que caen a un lugar seguro.



**B) descarregamento através do funcionamento “pump”**

- 1) Carregue na **alavanca de bloqueio do obturador** e, mantendo-a assim, recue o fuste completamente: o cartucho situado na câmara será expulso pela janela.
- 2) **Feche** o fuste: um novo cartucho entrará na câmara.
- 3) **Recue** o fuste completamente, sempre **carregando na** a alavanca de bloqueio do obturador: o cartucho situado na câmara será expulso.
- 4) Repita esta operação até esgotar os cartuchos do depósito.

**ADVERTÊNCIA:** os cartuchos assim extraídos caem no chão! Assegure-se primeiramente do sítio onde pode fazer esta operação em segurança.



**B) разряжание в режиме помпового функционирования оружия**

- 1) Нажмите на **фиксатор затвора** и удерживайте его нажатым: патрон, который находится в патроннике, выпадет из отверстия.
- 2) **Закройте** цевье, при этом еще один патрон войдет в патронник.
- 3) **Отведите** цевье полностью **назад**, по-прежнему продолжая удерживать фиксатор затвора в **нажатом положении**: патрон выпадет из камеры сгорания.
- 4) Повторите данную операцию необходимое количество раз до тех пор, пока в магазине не останется ни одного патрона.

**ПРЕДУПРЕЖДЕНИЕ:** патроны при подобном извлечении падают на землю! Перед началом операции убедитесь, куда они могут упасть, и найдите подходящее для этого место.



**B) Απογέμιση μέσω του συστήματος rump action**

- 1) Πιέστε τον **μοχλό κλεισίματος κλειστρου** και κρατώντας τον πιεσμένο, φέρτε την πάπια εντελώς πίσω: το φυσίγγι της θαλάμης θα πεταχτεί από την οπή απόρριψης.
- 2) **Επαναφέρετε** την πάπια στην αρχική θέση της: ένα καινούργιο φυσίγγι θα περάσει στη θαλάμη.
- 3) **Τραβήξτε** και πάλι εντελώς πίσω την πάπια **πιέζοντας**, πάντα, τον **μοχλό κλεισίματος κλειστρου**: το φυσίγγι θα πεταχτεί έξω.
- 4) Επαναλάβετε περισσότερες φορές τις παραπάνω ενέργειες έτσι ώστε να αδειάσετε εντελώς το όπλο.

**ΠΡΟΕΙΔΟΠΟΙΗΣΗ:** Αδειάζοντας το όπλο με αυτόν τον τρόπο, τα φυσίγγια πέφτουν στο πάτωμα. Επομένως, βεβαιωθείτε - πριν - ότι στέκεστε σε μέρος όπου τα φυσίγγια μπορούν να πέσουν.



## Inconvenienti e rimedi

Prima di effettuare qualunque tipo di intervento sul fucile, accertarsi sempre che camera di scoppio e serbatoio siano completamente vuoti! (Leggere attentamente le istruzioni di caricamento e scaricamento dell'arma).

### Se il fucile non spara

**ATTENZIONE:** in caso di inceppamento, tenere la bocca dell'arma puntata in direzione di sicura prudenza prima di effettuare qualsiasi tipo di intervento.

- 1) **Controllare la sicura:** se inserita, spingere il pulsante a traversino nella posizione di fuoco (fig. 2A).
- 2) **Controllare che la cartuccia sia in canna.** Se necessario, introdurre una cartuccia seguendo le istruzioni relative al caricamento (pag. 20).
- 3) **Controllare il meccanismo di sparo.** Se necessario, procedere alla sua pulizia e lubrificazione.

### Cappello fissaggio canna

Specialmente dopo i primi colpi, accertarsi che il **cappello** fissaggio canna, sia ben avvitato, in modo da mantenere **la canna completamente bloccata** alla carcassa (fig. 8).



## Troubleshooting

Before starting any operation on your shotgun, make sure that the chamber and the magazine are unloaded! (Carefully read the instructions on gun loading and unloading).

### The gun fails to fire

**WARNING:** should a misfire occur, keep the muzzle pointed in a safe direction for one minute prior to taking any further action.

- 1) **Check the safety catch:** if it is engaged, push the button to the fire position (fig. 2A).
- 2) **Check that there is a cartridge in the barrel.** If necessary, insert a cartridge following the loading instructions (page 20).
- 3) **Check the firing mechanism.** If necessary, clean and lubricate it.

### Barrel locking cap

Especially after having fired the first shots, make sure that the barrel locking cap is tightly screwed onto the receiver, so that **the barrel is completely locked on** (fig. 8).



## Inconvénients et remèdes

Avant d'effectuer n'importe quel type d'intervention sur votre fusil, toujours vérifier que la chambre d'explosion et le magasin soient complètement vides! (Lire attentivement les instructions de chargement et de déchargement de l'arme).

### Si le fusil ne tire pas

**ATTENTION:** en cas d'enrayage, maintenir la bouche de l'arme pointée dans une direction de sécurité avant d'effectuer tout type d'intervention.

- 1) **Contrôler la sûreté:** si elle est mise, pousser le bouton dans la position de feu (fig. 2A).
- 2) **Contrôler que la cartouche est dans le canon.** Si nécessaire introduire une cartouche en suivant les instructions relatives au chargement (page 20).
- 3) **Contrôler le mécanisme de tir.** Si nécessaire, effectuer son nettoyage et sa lubrification.

### Capuchon de fixation du canon

Tout particulièrement après les premiers coups, s'assurer que le **capuchon** de fixation du canon est bien serré de manière à maintenir le **canon complètement bloqué** contre la carcasse (fig. 8).



## Funktionsstörungen und Abhilfe

Vor jeder Waffenhandhabung sollten Sie sicherstellen, dass die Patronenlager und das Magazin ihres Gewehrs **völlig leer sind!** (Bitte lesen Sie aufmerksam die Anweisungen für das Laden und das Entladen der Waffe).

### Das Gewehr schießt nicht

**ACHTUNG:** Bei Klemmen, die Gehwermündung in eine sichere Richtung halten, bevor man jegliche Art von Eingriff vornimmt.

- 1) **Die Sicherung überprüfen;** falls sie aktiviert ist, den Stegknopf auf Schussbereitschaft bringen (Abb. 2A).
- 2) **Prüfen, ob eine Patrone im Lauf ist.** Falls nötig, unter Beachtung der Anweisungen für das Laden (Seite 20) eine Patrone einstecken.
- 3) **Den Schussmechanismus überprüfen** und, falls nötig, reinigen und schmieren.

### Laufbefestigungskappe

Vergewissern Sie sich, - **besonders nach den ersten Schüssen** -, dass die Laufbefestigungskappe gut angezogen ist, sodass **der Lauf fest** an dem Gehäuse ansitzt (Abb. 8).



## Inconvenientes y soluciones

Antes de realizar cualquier tipo de intervención en su fusil, asegúrese siempre que la cámara de explosión y el depósito estén completamente vacíos. (Lea atentamente las instrucciones para la carga y descarga del arma).

### Si el fusil no dispara:

**ATENCIÓN:** en caso de encasquillamiento, mantener la boca del arma apuntando en dirección segura antes de realizar cualquier tipo de operación.

- 1) **Controle el seguro:** si está puesto, empuje el botón transversal hacia la posición de fuego (fig. 2A).
- 2) **Controle que el cartucho esté en el cañón.** Si fuera necesario, introduzca un cartucho siguiendo las instrucciones relativas a la carga (página 21).
- 3) **Controle el mecanismo de disparo.** Si fuera necesario límpielo y lubríquelo.

### Tapón fijación cañón

Especialmente después de los primeros tiros, verifique que el tapón de fijación del cañón esté bien roscado manteniendo el cañón completamente fijado a la carcasa (fig. 8).



## Inconvenientes e soluções

Antes de efectuar qualquer intervenção na espingarda, verifique sempre se a câmara de explosão e o depósito estão completamente vazios! (Leia atentamente as instruções de carregamento e descarregamento da arma).

### Se a espingarda não dispara

**ATENÇÃO:** em caso de encravamento, mantenha a boca do cano apontada numa direcção segura antes de efectuar qualquer tipo de intervenção.

- 1) **Verifique o dispositivo de segurança:** se accionado, leve o botão transversal à posição de fogo (fig. 2A).
- 2) **Verifique se o cartucho está no cano.** Se necessário, introduza um cartucho seguindo as instruções relativas ao carregamento (pág. 21).
- 3) **Verifique o mecanismo de disparo.** Se necessário, proceda à limpeza e lubrificação.

### Porca do fuste

Principalmente após os primeiros disparos, certifique-se que a porca do fuste está bem apertada por forma a que o cano esteja completamente imobilizado contra a caixa da culatra (fig. 8).



## Неисправности и способы устранения

Перед тем, как выполнять любые операции с Вашим ружьем убедитесь, что патронник, механизм подачи и магазин совершенно пустые! (внимательно прочитайте инструкции по заряданию и разряжанию оружия).

### Если выстрела не происходит:

**ВНИМАНИЕ:** В случае заедания оружия, перед выполнением всех видов операций держите дуло направленным в безопасную сторону.

- 1) **Проверьте предохранитель:** если он включен, сдвиньте кнопку в положение выстрела (рис. 2A).
- 2) **Убедитесь, что патрон находится в патроннике.** Если необходимо, дошлите патрон в патронник, следуя инструкциям по заряданию (стр. 21).
- 3) **Проверьте, предварительно разрядив, ударно-спусковой механизм.** Если необходимо, проведите его чистку и смазку.

### Колпачок крепления ствола

Особенно после производства первых выстрелов необходимо удостовериться в том, что колпачок крепления ствола прочно завинчен и полностью фиксирует ствол на ствольной коробке (рис. 8).



## Προβλήματα και λύσεις

Πριν πραγματοποιήσετε οποιαδήποτε ενέργεια, βεβαιωθείτε ότι η θαλάμη και η αποθήκη είναι εντελώς άδειες! (Διαβάστε προσεκτικά τις οδηγίες σχετικά με τη γέμηση και την απογέμηση του όπλου).

### Αν το τουφέκι δεν πυροβολεί:

**ΠΡΟΣΟΧΗ:** Σε περίπτωση εμπλοκής, κρατήστε το στόμιο του όπλου προς ασφαλή κατεύθυνση πριν πυροχωρήσετε σε οποιαδήποτε επέμβαση.

- 1) **Ελέγξτε την ασφάλεια.** Αν το όπλο είναι ασφαλισμένο, σπρώξτε την προς την αντίθετη πλευρά, στη θέση βολής (εικ. 2A).
- 2) **Βεβαιωθείτε ότι υπάρχει φυσίγγι στην κάννη.** Αν δεν υπάρχει, τοποθετήστε το ακολουθώντας τις οδηγίες που παρουσιάζονται στη σελίδα 21.
- 3) **Ελέγξτε τον μηχανισμό πυροδότησης.** Αν χρειάζεται, καθαρίστε τον και λαδώστε τον.

### Η θίδα της πάπιας

Ειδικά μετά τις πρώτες βολές, βεβαιωθείτε ότι η θίδα της πάπιας παραμένει σφικτά βιδωμένη έτσι ώστε να σταθεροποιεί απόλυτα την κάννη στον κορμό (εικ. 8).





## Munizioni da usare

Nel fucile si possono usare cartucce con bossolo da **70 mm** ca. (2" 3/4), da **76 mm** ca. (3") e da **89 mm** ca. (3" 1/2), caricate a pallini sia di **piombo** che di **acciaio**.

Gli **strozzatori** \* (full) e \*\* (Imp. Mod.) non sono raccomandati per l'uso con pallini di acciaio.

**ATTENZIONE:** non usare **mai** cartucce con bossolo **la cui lunghezza supera** quella della camera di scoppio!

La mancata osservanza di questa regola comporta gravi conseguenze sia per il tiratore che per l'arma.

Tutti i fucili Benelli sono sottoposti alla prova forzata di 1370 bar presso il Banco Nazionale di Prova di Gardone Valtrompia (Brescia).



## Choice of ammunition

SuperNova can use cartridges with a **70 mm** (2" 3/4), **76 mm** (3") or **89 mm** (3" 1/2) case, armed with either **lead** or **steel** shot.

**Chokes** marked \* (full) and \*\* (Imp. modified) are not recommended for use with steel shot.

**CAUTION:** **never** use cartridges with a case **longer than** the chamber.

**Non-compliance to this rule would have serious consequences for both the shotgun and the shooter.**

All Benelli shotguns are subjected to a 1370 bar burst test at the Italian National Proof House in Gardone Valtrompia (Brescia).



## Munitions à utiliser

Il est possible d'utiliser des cartouches avec douille de **70 mm** (2" 3/4), de **76 mm** (3") et de **89 mm** (3" 1/2), aussi bien avec des balles au **plomb** qu'à **l'acier**.

Les **chokes** \* (full) et \*\* (Imp. Mod.) ne sont pas recommandés pour des balles à l'acier.

**ATTENTION:** **ne jamais** utiliser des cartouches avec des douilles dont **la longueur dépasserait** celle de la chambre d'explosion!

**Observer cette règle sous risque de graves préjudices aussi bien pour le tireur que pour l'arme.**

Tous les fusils Benelli sont soumis au test forcé de 1370 bars au Banc National de Tir de Gardone Valtrompia (Brescia).



## Zu verwendende Munition

Bei dem Gewehr können Patronen mit **70 mm** (2" 3/4), **76 mm** (3"), oder **89 mm** (3" 1/2) Hülse verwendet werden, die mit **Blei-** oder **Stahlschroten** geladen sind.

Die **Chokes** \* (full) und \*\* (Imp. Mod.) sind bei Stahlschroten nicht geeignet.

**ACHTUNG:** **Niemals** Patronen verwenden, deren Hülsen **länger** als das Patronenlager der Waffe sind!

**Die Nichteinhaltung dieser Sicherheitsbestimmung kann sowohl für den Schützen als auch für die Waffe schlimme Folgen haben!**

Alle Benelli-Gewehre werden der Druckprüfung bei 1370 Bar auf dem Nationalen Prüfstand in Gardone Valtrompia (Brescia) unterzogen.



## Municiones a utilizar

Se pueden utilizar cartuchos con vaina de **70 mm** (2" 3/4), de **76 mm** (3") y de **89 mm** (3" 1/2) cargados con perdigones de **plomo** o de **acero**.

Los **chokes** \* (full) y \*\* (Imp. Mod.) no se recomiendan para el uso con perdigones de acero.

**ATENCIÓN:** nunca utilice cartuchos con casquillos **cuya longitud sea superior** a la de la cámara de explosión.

La **inobservancia de esta regla comporta graves consecuencias tanto para el tirador como para el arma.**

Todos los fusiles Benelli son sometidos a la prueba forzada de 1370 bar en el Banco Nacional de Prueba de Gardone Valtrompia (Brescia).



## Munições a utilizar

Pode-se utilizar cartuchos de **70 mm** (2" 3/4), de **76 mm** (3") e de **89 mm** (3" 1/2), carregados tanto com **chumbo** ou esferas de **aço**.

Os **choques** \* (full) e \*\* (Imp. Mod.) não podem ser utilizados com esferas de aço.

**ATENÇÃO:** nunca use cartuchos com invólucro cujo **comprimento seja superior** ao da câmara de explosão.

A **inobservância desta regra acarreta graves consequências tanto para o atirador quanto para a arma.**

Todas as espingardas Benelli são submetidas ao teste forçado de 1370 bar de pressão no "Banco Nacional de Prova" de Gardone Valtrompia em Brescia.



## Используемые патроны

Можно одинаково использовать патроны с гильзой около **70 мм** (2" 3/4), около **76 мм** (3") и около **89 мм** (3" 1/2), заряженные как **свинцовой**, так и **стальной** дробью.

Не рекомендуется применять **чоки** \* (full) и \*\* (Imp. Mod.), если ружье заряжено стальной дробью.

**ВНИМАНИЕ:** никогда не используйте патроны длина которых **превышает** длину патронника!

**Несоблюдение данного правила может привести к серьезным последствиям, как для стрелка, так и для оружия.**

Все ружья Benelli проходят испытания на прочность с давлением в 1370 бар на Национальном испытательном стенде в г. Гардоне Вальтронпия (Брешия).



## Η επιλογή των φυσιγιών

Το τουφέκι διαμ. 12 είναι σε θέση να χρησιμοποιήσει φυσίγγια με κάλυκα **70 mm** (2" 3/4), **76 mm** (3") και **89 mm** (3" 1/2) και σκάγια **μολύβδου ή ασάλινα**.

Τα **τσοκ** \* (full) και \*\* (Imp. Mod.) δεν είναι κατάλληλα για χρήση με ασάλινα σκάγια.

**ΠΡΟΣΟΧΗ:** Μην χρησιμοποιήσετε ποτέ φυσίγγι με κάλυκα **που έχει μεγαλύτερο μήκος** από αυτό της θαλάμης!

**Η παραβίαση του κανόνα αυτού επιφέρει σοβαρότατες επιπτώσεις τόσο για τον σκοπευτή όσο και για το όπλο.**

Όλα τα τουφέκια Benelli έχουν δοκιμαστεί σε πίεση 1370 bar στο Ιταλικό Εθνικό Κέντρο Δοκιμών του Gardone Valtrompia (Brescia).



## Manutenzione

**ATTENZIONE:** prima di iniziare questa procedura, inserire la sicura, aprire l'otturatore, controllare visivamente e fisicamente la camera, l'elevatore ed il serbatoio per accertarsi che l'arma sia completamente scarica.

Per l'estrema semplicità costruttiva e per l'accurata scelta dei materiali, i fucili Benelli **non richiedono** particolari interventi di manutenzione.

**Si consiglia** quindi di effettuare:

- 1) la normale pulizia **della canna** dopo l'uso;
- 2) eliminare con una periodica pulizia e lubrificazione gli **eventuali residui di polvere** (o materiali estranei) dal gruppo di sparo (cane, grilletto, ecc.);
- 3) smontare, pulire e lubrificare **il gruppo otturatore**, che può essere soggetto parimenti ai residui sopra citati;



## Maintenance

**WARNING:** before beginning these procedures, move the safety to the "on" ("safe") position, open the action, visually and physically check chamber, carrier and magazine to be sure the firearm is completely unloaded.

Thanks to its extreme simplicity and excellent materials, the Benelli Automatic Shotguns **require no** special maintenance.

The following few controls **are recommended:**

- 1) normal cleaning of the **barrel** after use;
- 2) the firing mechanism, consisting of hammer, trigger, etc., may become clogged with **any powder residuals** (or foreign matters). Remove them by periodic cleaning or lubrication;
- 3) the **bolt assembly** may also become clogged with the same residuals over mentioned and therefore must be periodically dismantled, cleaned and lubricated;



## Entretien

**ATTENTION:** avant de commencer cette procédure, introduire la sûreté, ouvrir l'obturateur, contrôler visuellement et physiquement la chambre, l'élévateur et le magasin pour s'assurer que l'arme soit complètement déchargée.

Grâce à leur extrême simplicité de construction et au choix des matériaux qui les composent, les fusils Benelli **ne requièrent** aucune intervention particulière d'entretien.

**Il est** par conséquent **conseillé** d'effectuer:

- 1) le nettoyage normal du **canon** après l'usage;
- 2) d'éliminer par un nettoyage et un entretien périodiques **les résidus éventuels de poudre** (ou de matières étrangères) du groupe de tir (chien, détente, etc.);
- 3) de démonter et de nettoyer **le groupe obturateur**, sur lequel pourraient également se déposer les résidus que nous venons d'indiquer;



## Wartung

**ACHTUNG:** Bevor man mit diesem Vorgang beginnt, die Sicherung einsetzen, den Verschluss öffnen, das Patronenlager, den Ladelöffel und das Magazin einer Sichtkontrolle und einer physischen Kontrolle unterziehen, um sicher zu sein, dass die Waffe vollständig entladen ist.

Aufgrund der extrem einfachen Konstruktion und sorgfältigen Wahl der Materialien erfordern die Benelli-Gewehre **keine** besonderen Wartungsmaßnahmen.

**Es wird daher empfohlen:**

- 1) **den Lauf** nach Gebrauch des Gewehrs regelmäßig zu reinigen;
- 2) durch regelmäßige Reinigung und **Schmierung eventuelle Verbrennungsrückstände** (oder andere Fremdmaterialien) von der Abzugsgruppe (Abzug, Hahn, usw.) zu entfernen;
- 3) den **Verschlussblock** zu zerlegen, zu reinigen und zu schmieren, da auch in diesem Bereich die oben erwähnten Verschmutzungen auftreten können;



## Mantenimiento

**ATENCIÓN:** antes de iniciar este procedimiento, introducir el seguro, abrir el obturador, controlar visualmente y físicamente la recámara, el elevador y el tubo depósito para cerciorarse de que el arma esté completamente descargada.

Gracias a su extremada sencillez constructiva y a la cuidadosa elección de los materiales, los fusiles Benelli **no requieren** un mantenimiento especial.

Por lo tanto **se aconseja** realizar:

- 1) la limpieza normal del **cañón** después del uso;
- 2) eliminar con una limpieza y lubricación periódicas los **eventuales residuos de polvo** (o materiales extraños) del grupo de disparo (martillo, gatillo, etc.);
- 3) desmontar, limpiar y lubricar el **grupo obturador**, que de otra manera puede estar sujeto a los residuos antes citados;



## Manutenção

**ATENÇÃO:** antes de iniciar este procedimento, accione o dispositivo de segurança, abra o obturador e verifique visual e fisicamente a câmara, o elevador e o depósito para controlar que a arma está completamente descarregada.

Grças à extrema simplicidade de construção e pela cuidadosa escolha dos materiais, as armas Benelli, **não requerem** particulares intervenções de manutenção.

**Logo, recomenda-se** efectuar:

- 1) a normal limpeza **do cano** após utilização;
- 2) eliminar com uma limpeza e lubrificação periódicas os **eventuais resíduos de pólvora** (ou materiais estranhos) do grupo de disparo (cão, gatilho, etc.);
- 3) desmontar, limpar e lubrificar o **grupo obturador**, que pode estar também sujeito aos resíduos acima citados;



## Техобслуживание

**ВНИМАНИЕ:** Перед тем, как приступить к выполнению данной операции, установите предохранитель, откройте затвор и внимательно осмотрите патронник, подаватель и магазин с тем, чтобы удостовериться, что оружие полностью разряжено.

Благодаря крайней простоте конструкции и тщательному выбору материалов, винтовки Benelli **не требуют** особых мероприятий по техобслуживанию.

**Рекомендуется** выполнять следующее:

- 1) обычную очистку **ствола** после стрельбы;
- 2) периодически смазывать и удалять грязь и посторонние предметы из ударно-спускового механизма;
- 3) снять, очистить и смазать **затвор**;



## Συντήρηση

**ΠΡΟΣΟΧΗ:** Πριν ξεκινήσετε αυτήν τη διαδικασία, βάλτε την ασφάλεια, ανοίξτε το κλείστρο, ελέγξτε προσεκτικά τη θάλαμη, τη γλώσσα και την αποθήκη για να βεβαιωθείτε ότι το όπλο είναι εντελώς άδειο.

Λόγω της απλότητας της κατασκευής τους και της προσεγμένης επιλογής των υλικών, τα τουφέκια Benelli **δεν έχουν ανάγκη** ιδιαίτερης συντήρησης.

**Σας προτείνουμε**, επομένως:

- 1) να πραγματοποιείτε έναν απλό **καθαρισμό** του όπλου μετά τη χρήση
- 2) να καθαρίζετε και να λαδώνετε, σε τακτά χρονικά διαστήματα, τον μηχανισμό πυροδότησης (κόκορας, σκανδάλη κτλ) έτσι ώστε να απομακρύνονται **τυχόν κατάλοιπα καύσεως** ή ξένα σώματα
- 3) να αποσυναρμολογείτε, να καθαρίζετε και να λαδώνετε **τον μηχανισμό κλείστρου** για τους ίδιους λόγους



- 4) per la buona conservazione dell'arma, si consiglia di tenere lubrificate **le parti soggette** agli agenti atmosferici.

**NOTA:** lasciare lo strozzatore installato quando si esegue la pulizia dell'arma, per evitare l'accumulo di residui nei filetti di attacco dello strozzatore interni alla canna.

Utilizzare sempre il set di pulizia e l'olio Benelli Armi (non in dotazione con il fucile) (fig. 18).



- 4) to keep the gun in good order, oiling of the **parts subject** to atmospheric corrosion is recommended.

**NOTE:** whilst cleaning the gun the internal choke tubes are not to be stripped out. This in order to avoid residues collecting in the barrel's internal choke tube's connection threads.

Use only Benelli Armi cleaning set and oil (not equipped with shotgun) (fig. 18).



- 4) pour la bonne conservation de l'arme, n'oubliez pas de veiller à ce que **les parties pouvant être agressées** par les agents atmosphériques soient toujours lubrifiées.

**NOTE:** laissez le choke installé lorsque vous nettoyez votre arme afin d'éviter l'accumulation de résidus dans les filets de fixation du choke à l'intérieur du canon.

Utiliser toujours le set de nettoyage et l'huile Benelli Armi (qui n'est pas fournie en dotation avec le fusil) (fig. 18).



- 4) um das Gewehr immer in gutem Zustand zu halten, wird empfohlen die der Witterung **ausgesetzten Teile** stets gut geschmiert zu halten.

**ANMERKUNG:** Bei der Waffenreinigung muss der Choke eingebaut sein, so dass es zu keinerlei Beschädigungen an den Gewinden kommen kann.

Immer das Reinigungsset verwenden sowie Öl von Benelli Armi (nicht im Lieferumfang des Gewehrs enthalten) (Abb. 18).

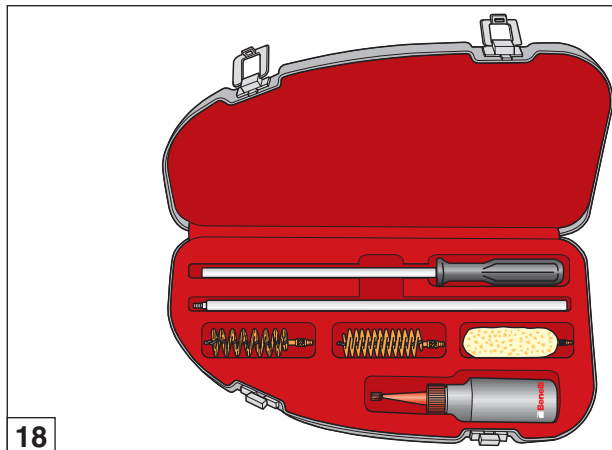

18

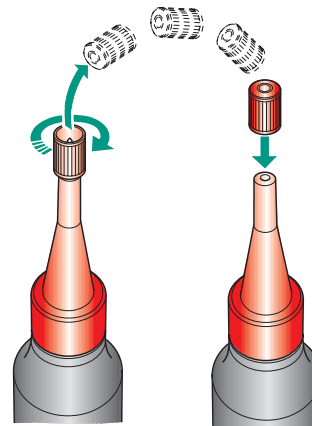



- 4) para una buena conservación del arma se aconseja mantener lubricadas las **partes sujetas** a los agentes atmosféricos.

**NOTA:** cuando realice la limpieza del arma deje el choke instalado para evitar la acumulación de residuos en los filetes de enganche del choke que se encuentran en el cañón.

Utilice siempre el juego de limpieza y el aceite Benelli Armi (no forma parte de la dotación del fusil) (fig. 18).



- 4) para uma correcta conservação da arma, aconselha-se manter lubrificadas as **partes sujeitas** aos agentes atmosféricos.

**NOTA:** deixar o choke colocado quando se executar a limpeza da arma, para evitar acumulação de resíduos na rosca interior do cano.

Utilizar sempre o conjunto de limpeza e o óleo Benelli Armi (não fornecida com a espingarda) (fig. 18).



- 4) Для лучшей сохранности оружия рекомендуется держать смазанными **части, подвергающиеся** атмосферным воздействиям.

**ПРИМЕЧАНИЕ:** при чистке ствола не выкручивайте чоки во избежание накопления остатков грязи во внутренней резьбе ствола.

Для чистки ружья используйте только оригинальный набор принадлежностей и масло Бенелли (не включён в стандартную комплектацию) (рис. 18).



- 4) να λαδώνετε τακτικά όλα τα **τμήματα του όπλου που είναι εκτεθειμένα** στους ατμοσφαιρικούς παράγοντες.

**ΣΗΜΕΙΩΣΗ:** Κατά τη διάρκεια του καθαρισμού, μην αφαιρείτε το τσοκ. Με τον τρόπο αυτό, αποφεύγεται η συσσώρευση υπολειμμάτων στο σπειροειδές τμήμα του εσωτερικού της κάννης όπου προσαρμόζεται το τσοκ.

Χρησιμοποιείτε πάντα το σετ καθαρισμού και το λάδι της Benelli Armi (δεν περιλαμβάνονται στον βασικό εξοπλισμό του τουφεκιού) (εικ. 18).



## Smontaggio dell'arma

(per manutenzione e pulizia)

Prima di effettuare qualunque tipo di intervento sul fucile, accertarsi sempre che camera di scoppio, elevatore e serbatoio siano completamente vuoti! (Leggere attentamente le istruzioni di caricamento e scaricamento dell'arma).

### Procedura di smontaggio

- 1) Avanzare l'**otturatore** e svitare il **cappello fissaggio canna** (fig. 19).



## Shotgun stripping

(for cleaning and maintenance)

Before starting any operation on your shotgun, make sure that the chamber, carrier and the magazine are unloaded! (Carefully read the instructions on gun loading and unloading).

### Stripping procedure

- 1) Move **the bolt** forward and unscrew **the barrel retaining cap** (fig. 19).



## Démontage de l'arme

(pour le nettoyage et l'entretien)

Avant d'effectuer n'importe quel type d'intervention sur le fusil, toujours vérifier que la chambre d'explosion, l'élevateur et le magasin soient complètement vides! (Lire attentivement les instructions de chargement et de déchargement de l'arme).

### Marche à suivre pour le démontage

- 1) Avancer l'**obtuteur** et desserrer le **capuchon de fixation du canon** (fig. 19).



## Zerlegen der Waffe

(für die Reinigung und Wartung)

Vor jeder Waffenhandhabung sollten Sie sicherstellen, dass die Patronenlager, der Ladelöffel und das Magazin ihres Gewehrs völlig leer sind! (Bitte lesen Sie aufmerksam die Anweisungen für das Laden und das Entladen der Waffe).

### Zerlegensverfahren

- 1) Den Vorderschaft vorschieben und **die Laufbefestigungskappe** abschrauben (Abb. 19).

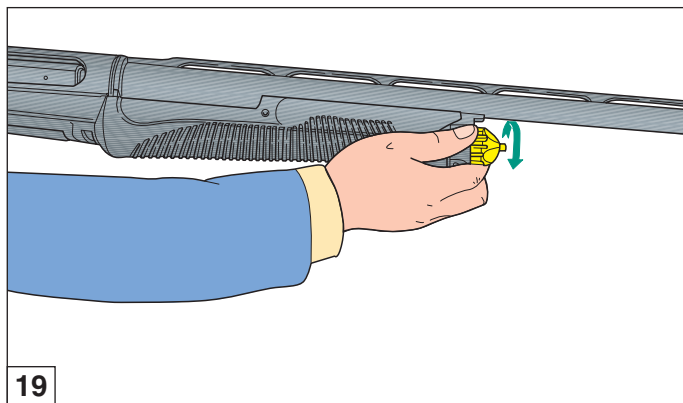



## Desmontaje del arma

(para mantenimiento y limpieza)

Antes de realizar cualquier tipo de operación en su fusil, asegúrese siempre que la cámara de explosión, el elevador y el depósito estén completamente vacíos. (Lea atentamente las instrucciones para la carga y la descarga del arma).

### Procedimiento de desmontaje

- 1) Avance el **obturator** y desenrosque el **tapón de fijación del cañón** (fig. 19).



## Desmontagem da arma

(para manutenção e limpeza)

Antes de efectuar qualquer tipo de intervenção na espingarda, verifique sempre se a câmara de explosão, o elevador e o depósito estão completamente vazios! (Leia atentamente as instruções de carregamento e descarregamento da arma).

### Procedimento de desmontagem

- 1) Avance o **obturator** e desaperte a **porca do fuste** (fig. 19).



## Разборка оружия

(для обслуживания и чистки)

Перед тем, как выполнять любые операции с Вашим ружьем, убедитесь что патронник, механизм подачи и магазин совершенно пустые! (внимательно прочитайте инструкции по заряданию и разряжанию оружия).

### Порядок разборки

- 1) Сдвиньте затвор вперед и отвинтите **заглушку крепления ствола** (рис. 19).



## Αποσυαρμολόγηση του όπλου

(για συντήρηση και καθαρισμό)

Πριν πραγματοποιήσετε οποιαδήποτε ενέργεια θεβαιωθείτε ότι η θαλάμη, η γλώσσα και η αποθήκη είναι εντελώς άδειες! (Διαβάστε προσεκτικά τις οδηγίες σχετικά με τη γέμιση και την απογέμιση του όπλου).

### Διαδικασία αποσυαρμολόγησης

- 1) Τραβήξτε προς τα εμπρός το **κλείστρο** και ξεβιδώστε τη **θίδα της πάπας** (εικ. 19).





- 2) Afferrare **la canna**, appena fuori dal tubo serbatoio e sfilarla in avanti (fig. 20).
- 3) Utilizzando il **cappello** (munito sul davanti di un piolo), spingere fuori **le spine** fissaggio guardia e, sempre utilizzando il cappello, agganciarle e sfilarle dalle rispettive sedi (figg. 21-22).



- 2) Hold **the barrel** out from the magazine tube and slide it forward (fig. 20).
- 3) Using **the magazine cap**, push out the trigger guard fixing **pins** and - still using the magazine cap - hook them and take them off of their places (figs. 21-22).



- 2) Saisir **le canon**, juste à la sortie du tube magasin et dégagez-le vers l'avant (fig. 20).
- 3) En vous servant **du capuchon** (présentant un téton sur la partie avant) pousser vers l'extérieur **les goupilles** d'assemblage de la sous-garde et, toujours à l'aide du capuchon, accrochez-les et dégagez-les de leurs sièges correspondants (figs. 21-22).



- 2) **Den Lauf** angreifen, nachdem er aus dem Magazinrohr herausgekommen ist und ihn vorwärts abziehen (Abb. 20).
- 3) Mit der Hilfe der **Laufbefestigungskappe** (der vorn mit einem Bolzen ausgestattet ist) die **Schutzhaube-Befestigungsstifte** hinaus drücken und wieder mit der Hilfe der Laufbefestigungskappe, sie anhaken und von jeweiligen Sitzen herausziehen (Abb. 21-22).

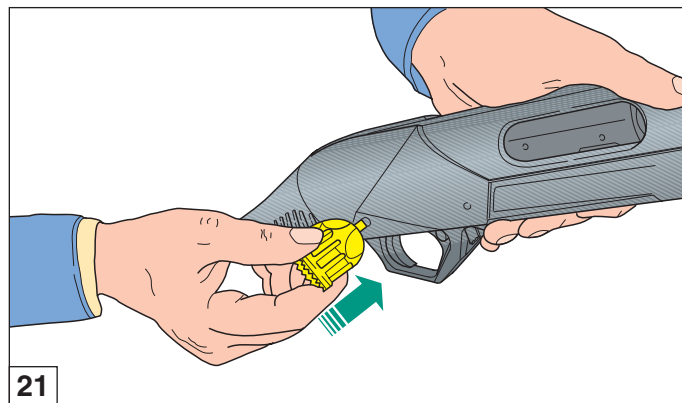
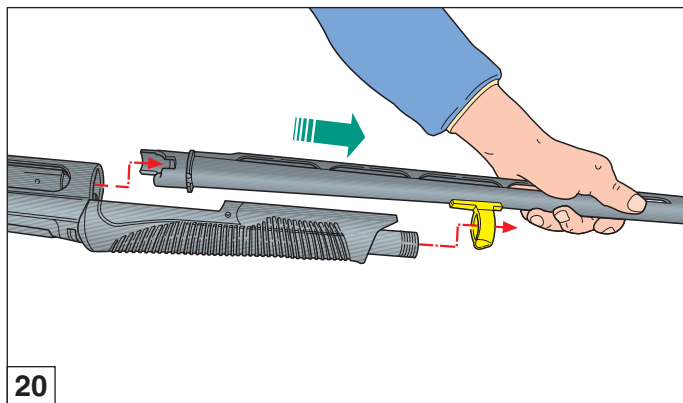



- 2) Sujete **el cañón**, apenas fuera del tubo depósito y empujelo hacia delante (fig. 20).
- 3) Utilizando **el tapón** (dotado de una clavija), empuje hacia fuera **los pasadores** de fijación guarda y, siempre utilizando el tapón, engánchelas y extraígalas de sus respectivos alojamientos (figs. 21-22).



- 2) Segure no **cano**, junto ao tubo do depósito e extraia-o para a frente (fig. 20).
- 3) Utilizando **a porca do fuste** (que tem na sua extremidade um espigão) empurre para fora **os pinos** de fixação do guarda-mato e, sempre utilizando a porca do fuste, enganche-as e extraia-as dos respectivos alojamentos (fig. 21-22).



- 2) Поддержите **ствол** рукой, как только он начнет соскальзывать с трубки магазина, и снимайте его по направлению вперед (рис. 20).
- 3) При помощи **заглушки** (снабженной спереди специальной задвижкой), вытолкните **шпильки** фиксации ударно-спускового механизма и, по-прежнему пользуясь заглушкой, зацепите их и отсоедините от соответствующих гнезд (рис. 21-22).



- 2) Πιάστε **την κάννη** λίγο πιο μπροστά από την αποθήκη και τραβήξτε την έτσι ώστε να βγει από τη θέση της (εικ. 20).
- 3) Με τη βοήθεια της **μικρής προεξοχής** που βρίσκεται στο μπροστινό μέρος **της βίδας**, σπρώξτε **τους πείρους** της σκανδαλοθήκης. Χρησιμοποιώντας, πάντα, την ίδια βίδα, γαντζώστε τους πείρους και αφαιρέστε τους από τη θέση τους (εικ. 21-22).

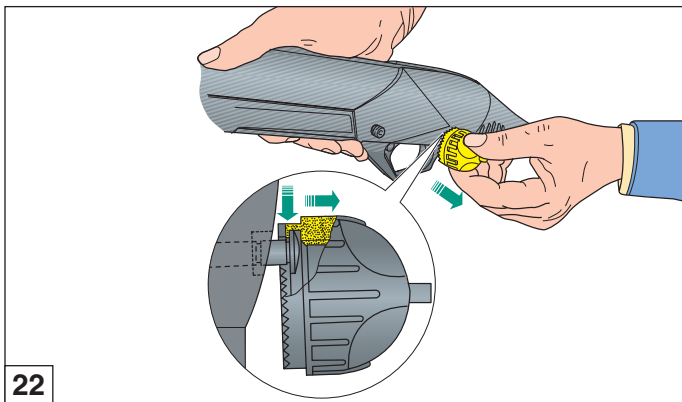



4) Sfilare la **guardia** (fig. 23).

**ATTENZIONE:** in presenza di calcio **pistol grip** o di calcio telescopico, prima di smontare il gruppo guardia occorre svitare parzialmente il dado serraggio calcio pistol grip o la ghiera serraggio impugnatura calcio telescopico; questa manovra permette di distaccare il calcio pistol grip o l'impugnatura calcio telescopico dalla carcassa per lo spazio necessario allo smontaggio del gruppo guardia.



4) Take the **trigger guard** off (fig. 23).

**WARNING:** when the **pistol grip** or telescopic stock is installed on the shotgun the stock must be loosened before the trigger guard assembly can be removed from the receiver. To do this partially unscrew the pistol grip stock retaining nut or the telescopic grip retaining ring nut; thus making it possible to detach the pistol grip stock or the telescopic stock grip from the receiver to provide the space necessary for removing the trigger guard assembly.



4) Dégager la **sous-garde** (fig. 23).

**ATTENTION:** en présence de crosse **pistol grip** ou de crosse télescopique, avant de démonter le groupe sous-garde, dévisser en partie l'écrou de serrage de la crosse pistol grip ou le collier de serrage du manche crosse télescopique; cette manoeuvre permet de détacher la crosse pistol grip ou le manche crosse télescopique de la carcasse pour avoir l'espace nécessaire pour le démontage du groupe de garde.



4) Die **Schutzhaube** herausziehen (Abb. 23).

**ACHTUNG:** bei vorhandenem Schaft **Pistol Grip** oder bei Teleskop-Schaft, ist es notwendig vor dem abmontieren der Abzugsgruppe die Schaftbefestigungsmutter Pistol Grip oder die Befestigungsnutmutter Griff Teleskop-Schaft teilweise abzuschrauben; dadurch wird es möglich den Schaft Pistol Grip oder den Griff Teleskop-Schaft soweit vom Gehäuse zu entfernen, wie es notwendig ist, um genug Platz zum abmontieren der Abzugsgruppe zu haben.

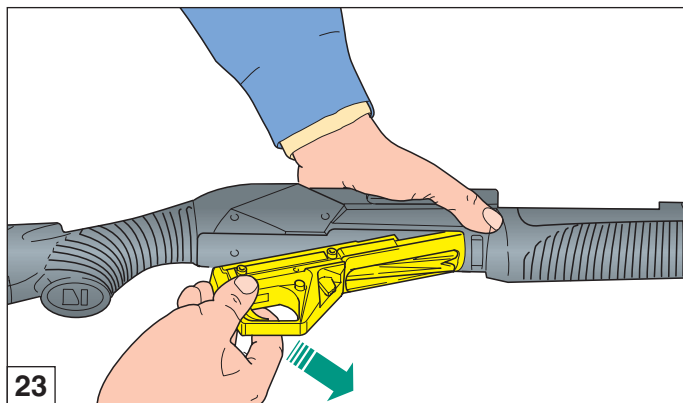



4) Extraiga **el guardamonte** (fig. 23).

**ATENCIÓN:** ante la presencia de culata **pistol grip** o de culata telescópica, antes de desmontar el grupo guardamonte es necesario destornillar parcialmente la tuerca fijación de la culata pistol grip o la tuerca fijación empuñadura culata telescópica; esta maniobra permite separar la culata pistol grip o la empuñadura culata telescópica de la carcasa para obtener el espacio necesario para el desmontaje del grupo guardamonte.



4) Retire o **guarda-mato** (fig. 23).

**ATENÇÃO:** na presença da coronha de **pistola** ou telescópica, antes de desmontar o grupo guarda-mato deverá desaparafusar parcialmente o parafuso da coronha de pistola ou a guia de fecho da coronha telescópica; afim de permitir separar as coronhas quer a de pistola quer a telescópica da caixa de culatra e obter o espaço necessário para desmontar o grupo guarda-mato.



4) Отсоедините **ударно-спусковой механизм** (рис. 23).

**ВНИМАНИЕ:** при наличии приклада с пистолетной рукояткой или же телескопического приклада, перед тем, как приступить к демонтажу ударно-спускового механизма, необходимо частично отвинтить зажимную гайку приклада с пистолетной рукояткой или же зажимное кольцо рукоятки телескопического приклада; данная операция позволяет отсоединить приклад с пистолетной рукояткой или же рукоятку телескопического приклада от ствольной коробки на расстоянии необходимое для демонтажа ударно-спускового механизма.



4) Αφαιρέστε την **σκανδαλοθήκη** (εικ. 23).

**ΠΡΟΣΟΧΗ:** Σε περίπτωση που υπάρχει κοντάκι πιστολαιοδούς χειρολαβής ή τηλεσκοπικό κοντάκι, πριν αφαιρέσετε τη σκανδαλοθήκη πρέπει να ξεβιδώσετε μερικώς το παξιμάδι κοντακίου πιστολαιοδούς χειρολαβής ή το δακτύλιο στερέωσης χειρολαβής τηλεσκοπικού κοντακίου. Αυτή η διαδικασία σας επιτρέπει να απομακρύνετε το κοντάκι πιστολαιοδούς χειρολαβής ή τη χειρολαβή τηλεσκοπικού κοντακίου από τον κορμό όσο χρειάζεται για την αποσυναρμολόγηση της σκανδαλοθήκης.



- 5) Rovesciare il fucile, sollevare leggermente le bretelle e contemporaneamente arretrare l'otturatore per separarlo dalle bretelle (fig. 24).
- 6) Afferrare il gruppo otturatore e, **comprimone** la testina, sfilarlo dalla carcassa (figg. 25-26).
- 7) Avanzare lentamente l'astina, sfilando **le bretelle** dalla carcassa (fig. 27).



- 5) Reverse the shotgun, lift the action bars slightly, and pull back the slide at the same time to separate the action bars (fig. 24).
- 6) Hold the bolt unit and, **pushing** the top, take it off of the receiver (figs. 25-26).
- 7) Slide the fore-end forward slowly, unhooking **the action bars** from the receiver (fig. 27).



- 5) Renverser le fusil, soulever légèrement les bretelles et en même temps reculer l'obturateur pour le séparer des bretelles (fig. 24).
- 6) Saisir le groupe obturateur **en comprimant** sa tête et le dégager ensuite de son siège (figs. 25-26).
- 7) Avancer lentement le devant, en dégageant **les bretelles** de la carcasse (fig. 27).



- 5) Das Gewehr umkehren, die Riemen leicht aufheben und gleichzeitig den Verschluss zurückziehen, um ihn von den Riemen zu trennen (Abb. 24).
- 6) Den Verschlussatz greifen, indem den Sicherkopf **zusammengedrückt wird**, dann ihn vom Sitz herausziehen (Abb. 25-26).
- 7) Den Vorderschaft langsam vorschieben, indem **die Riemen** des Gehäuses herausgezogen sind (Abb. 27).

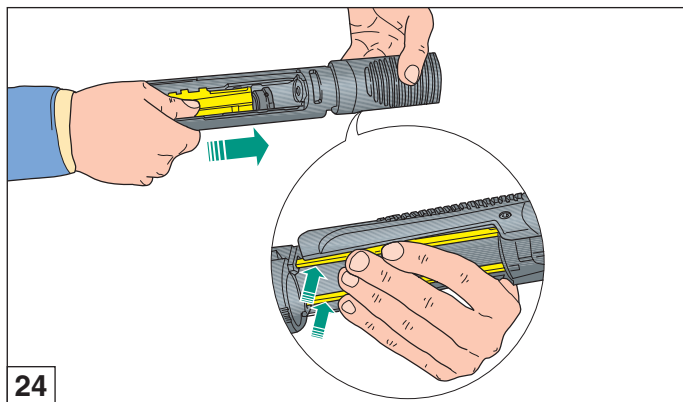

24

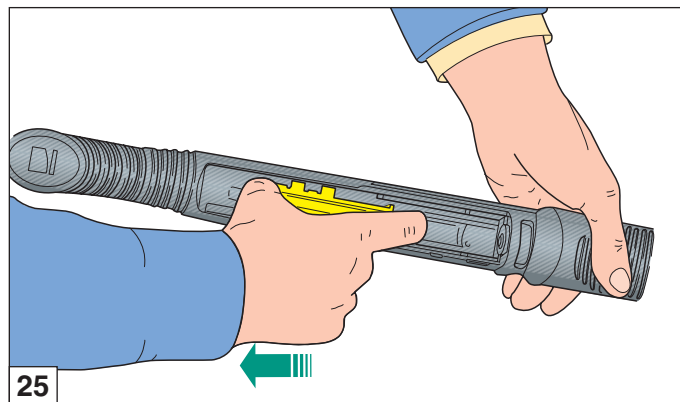

25



- 5) Voltee el fusil, eleve ligeramente las correas y al mismo tiempo retroceda el obturador para separarlo de las mismas (fig. 24).
- 6) Sujete el grupo obturador y, **comprimiendo** la cabeza obturador, extraígallo de la carcasa (figs. 25-26).
- 7) Avance lentamente la varilla y extraiga **las correas** de la carcasa (fig. 27).



- 5) Vire a espingarda, eleve ligeiramente as alhetas e simultaneamente recue o obturador para separá-lo das alhetas (fig. 24).
- 6) Segure o grupo obturador e, **comprimindo** a cabeça, extraia-o da caixa da culatra (fig. 25-26).
- 7) Avance lentamente o fuste, extraíndo **as alhetas** da caixa da culatra (fig. 27).



- 5) Переверните ружье и слегка приподнимите подвесные скобы, одновременно отводя назад затвор, чтобы отсоединить его от скоб (рис. 24).
- 6) Ухватитесь за узел затвора и, **надавливая** на его личинку, отсоедините его от ствольной коробки (рис. 25-26).
- 7) Медленно сдвиньте цевье вперед и снимите **скобы ружья** со ствольной коробки (рис. 27).



- 5) Αναποδογυρίστε το όπλο, ανασηκώστε ελαφρά τις ράγες, και ταυτόχρονα τραβήξτε προς τα πίσω το κλείστρο έτσι ώστε να το χωρίσετε από τις ράγες (εικ. 24).
- 6) Πιάστε τον μηχανισμό του κλείστρου και **πιέζοντας** την κεφαλή, αφαιρέστε τον από τον κορμό (εικ. 25-26).
- 7) Τραβήξτε την πάπια ελαφρώς προς τα εμπρός κι αφαιρέστε **τις ράγες** από τον κορμό (εικ. 27).

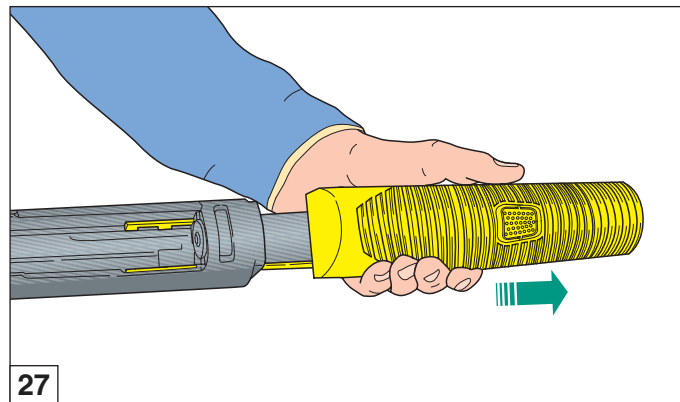
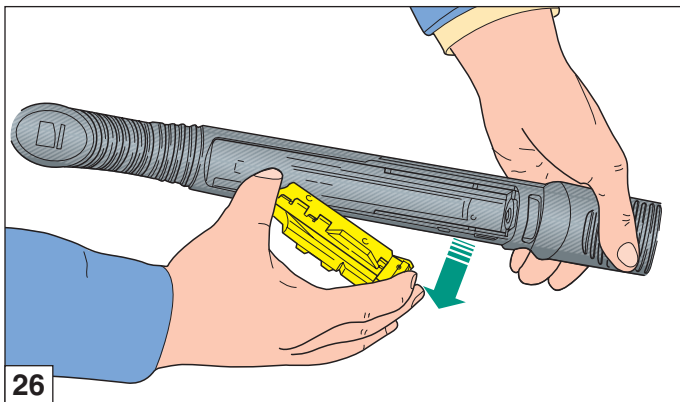



8) Se necessario, procedere allo smontaggio del percussore togliendo **il perno di arresto** (fig. 28): **trattenere contemporaneamente con un dito percussore e relativa molla di richiamo.**

**ATTENZIONE:** il percussore è sottoposto ad una pressione operata dalla molla di richiamo del percussore, una volta che questa è stata montata nell'otturatore. Al fine di evitarne l'eventuale smarrimento e per scongiurare potenziali lesioni agli occhi, tenere premuta, con il pollice o con un altro dito, la parte posteriore del percussore.



8) When necessary, proceed with the disassembly of the firing pin, removing the **retaining pin** (fig. 28); **hold the firing pin and its return spring.**

**CAUTION:** The firing pin is under spring pressure from the firing pin return spring when assembled in the bolt. To prevent loss or possible eye injury, depress and hold the rear of the firing pin with your thumb or finger.



8) S'il y a lieu, procéder au démontage du percuteur en retirant **l'axe d'arrêt** (fig. 28): **retenir avec un doigt le percuteur et le ressort de rappel.**

**ATTENTION:** le percuteur est soumis à une pression effectuée par le ressort de rappel du percuteur, une fois que ce dernier a été monté dans l'obturateur. Afin d'éviter de le perdre ou pour éviter le risque de blessures aux yeux, appuyer avec le pouce ou avec un autre doigt, la partie arrière du percuteur.



8) Falls erforderlich, den Schlagbolzen demontieren, nachdem der **Sperrbolzen** herausgezogen worden ist (Abb. 28); **Schlagbolzen und einschlägigen Rückzugfeder herausziehen, gleichzeitig mit einem Finger den Schlagbolzen und die dazugehörige Rückzugfeder festhalten.**

**ACHTUNG:** Der Schlagbolzen unterliegt einem von der Schlagbolzenrückzugfeder ausgeübten Druck, nachdem diese in dem Verschluss montiert wurde. Um ein eventuelles Verlorengehen zu vermeiden und mögliche Augenverletzungen zu verhindern, mit dem Daumen oder mit einem anderen Finger den hinteren Teil des Schlagbolzens heruntergedrückt halten.

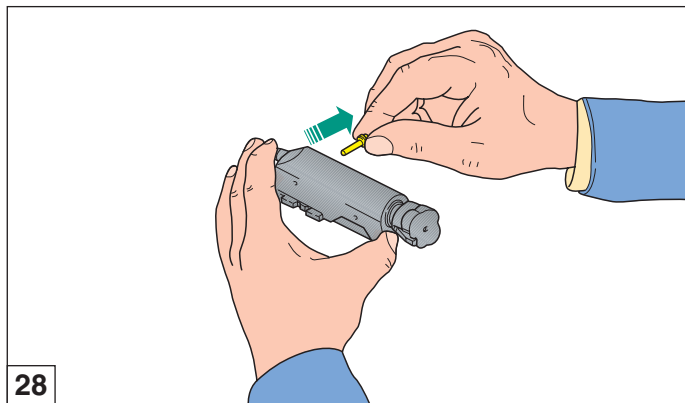



- 8) De ser necesario, proceda con el desmontaje del percutor quitando el pasador (fig. 28): **al mismo tiempo, retenga con un dedo el percutor y el correspondiente muelle.**

**ATENCIÓN:** el percutor está sometido a una presión que ejerce el muelle una vez que el mismo esté montado en el obturador. Con el fin de evitar que se pierda y para prevenir posibles lesiones en los ojos, mantener presionada, con el pulgar o con otro dedo, la parte posterior del percutor.



- 8) Se necessário, proceda à desmontagem do percutor tirando o **perne de bloqueio** (fig. 28): **segure simultaneamente com um dedo o percutor e a respectiva mola.**

**ATENÇÃO:** o percutor está submetido a uma pressão aplicada pela mola, uma vez montado no obturador. A fim de evitar a sua possível perda e para evitar potenciais lesões nos olhos, mantenha pressão, com o polegar ou com o outro dedo, na parte traseira do percutor.



- 8) При необходимости разберите боек, вынув из него **стопорный штифт** (рис. 28): **при этом одновременно придерживайте пальцем боек и соответствующую возвратную пружину.**

**ВНИМАНИЕ:** Боек находится под давлением возвратной пружины бойка с момента ее установки в затвор. Для того чтобы избежать ее возможной потери и предотвратить повреждение глаз, большим или любым другим пальцем прижимайте заднюю часть бойка.



- 8) Αν είναι απαραίτητο, αποσυναρμολογήστε τον επικρουστήρα αφαιρώντας τον **ειδικό πείρο** (εικ. 28): **συγκρατήστε τόσο τον ίδιο τον επικρουστήρα όσο και το ελατήριο του.**

**ΠΡΟΣΟΧΗ:** Ο επικρουστήρας υποβάλλεται στην πίεση από το ελατήριο επαναφοράς, όταν έχει τοποθετηθεί στο κλείστρο. Για να αποφύγετε ενδεχόμενη απώλεια και να αποτρέψετε πιθανούς τραυματισμούς στα μάτια, κρατάτε πατημένο με τον αντίχειρα ή με άλλο δάχτυλο το πίσω μέρος του επικρουστήρα.





9) Estrarre **il percussore** completo di molla (fig. 29).

Il fucile è completamente smontato; le parti che necessitano un'accurata verifica e pulizia sono ora smontate.



9) Extract **the firing pin**, complete with spring (fig. 29).

The shotgun is now completely stripped. All the parts that require routine maintenance and cleaning are disassembled.



9) Extraire **le percuteur** avec son ressort (fig. 29).

Le fusil est complètement démonté; les parties qui doivent être vérifiées et nettoyées sont toutes séparées maintenant.



9) **Den Schlagbolzen** zusammen mit Feder herausziehen (Abb. 29).

Das Gewehr ist nun komplett zerlegt. Die Teile, die einer Wartung oder einer Reinigung bedürfen liegen nun separat bereit.

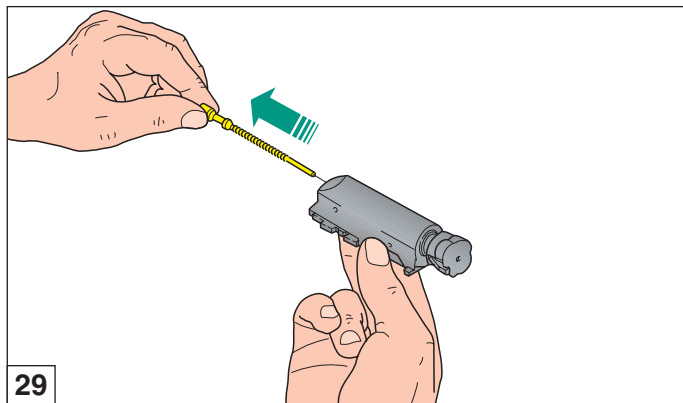



9) Extraiga **el percutor** y su muelle (fig. 29).

El fusil está completamente desmontado; las partes que necesitan una verificación cuidadosa y una limpieza están separadas.



9) Extraia o **percutor** e respectiva mola (fig. 29).

A espingarda está completamente desmontada: as partes que podem interessar para uma cuidada verificação e limpeza estão todas separadas.



9) Извлекъ **ударник** с пружиной (рис. 29).

Ружье полностью разобрано; детали, которые требуют тщательной проверки и чистки, теперь разобраны.



9) Αφαιρέστε τον **επικρουστήρα** μαζί με το ελατήριο του (εικ. 29).

Το τουφέκι αποσυναρμολογήθηκε. Όλα τα εξαρτήματα που χρειάζονται καθαρισμό και συντήρηση είναι πλέον αποσυναρμολογημένα.



## Montaggio dell'arma

Per un corretto montaggio dell'arma, procedere nel seguente ordine:

- 1) Inserire il percussore **completo di molla** nell'otturatore, bloccandolo con l'apposito perno.
- 2) Prendere l'otturatore e **comprimerne** la testina, inserendolo poi nella propria sede (figg. 30-31).
- 3) Posizionare verticalmente l'arma e inserire nelle rispettive guide **le bretelle dell'astina** (fig. 32).



## Shotgun assembly

For correct assembly after cleaning and maintenance operations, proceed as follows:

- 1) Insert the firing pin, **complete with its spring** in the bolt, fixing it with its pin.
- 2) Take the bolt and **squeeze** its top part, then inserting it in its proper place (figs. 30-31).
- 3) Holding the firearm vertically, insert in the respective tracks **the fore-end guide rods** (fig. 32).



## Remontage de l'arme

Pour remonter l'arme correctement suivre la marche ci-dessous:

- 1) Introduire le percuteur **avec son ressort** dans l'obturateur en l'immobilisant à l'aide du pivot prévu à cet effet.
- 2) Saisir l'obturateur et **en comprimer** la tête, en l'introduisant ensuite dans son siège (figs. 30-31).
- 3) Placer l'arme verticalement et insérer les **bretelles du devant** dans leurs guides correspondants (fig. 32).



## Zusammenbauen der Waffe

Die Waffe wird auf folgende Weise korrekt zusammengebaut:

- 1) Den Schlagbolzen **zusammen mit Federn** in den Lauf stecken und ihn mit dem dazu bestimmten Bolzen sperren.
- 2) Den Lauf greifen und den Sicherkopf **drücken**, dann in den passenden Sitz stecken (Abb. 30-31).
- 3) Das Gewehr senkrecht stellen und die **Vorderschaftstriemen** in die einschlägigen Führungen stecken (Abb. 32).

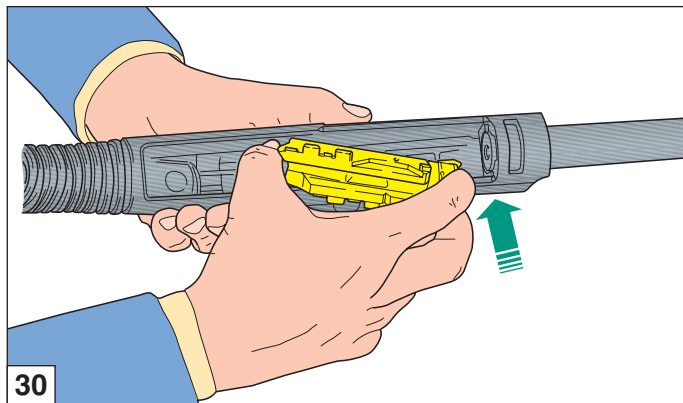

30

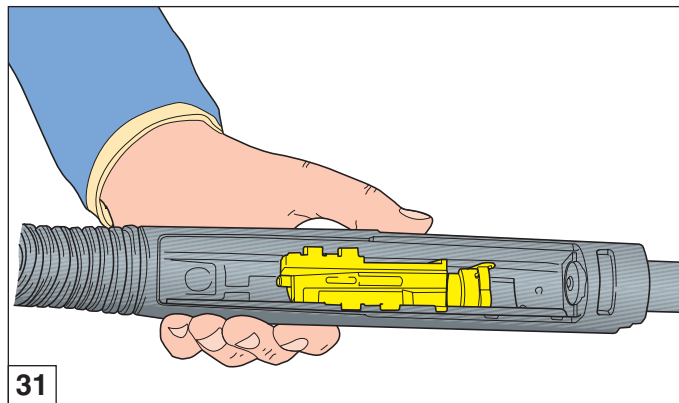

31



## Montaje del arma

Para el correcto montaje del arma proceda en el siguiente orden:

- 1) Introduzca el percutor **con el muelle** en el obturador, bloqueándolo con el pasador correspondiente.
- 2) Tome el obturador y **comprima** su cabeza, introduciéndolo luego en su propio alojamiento (figs. 30-31).
- 3) Posicione verticalmente el arma e introduzca en sus respectivas guías **las correas de la varilla** (fig. 32).



## Montagem da arma

Para montar a arma corretamente, proceda da seguinte forma:

- 1) Insira o percutor assim como a **respectiva mola** no obturador, bloqueando-o com o próprio perne.
- 2) Pegue no obturador e **comprima** a cabeça, insira-o depois no local adequado (fig. 30-31).
- 3) Posicione verticalmente a arma e insira as **alhetas do fuste** nas respectivas guias (fig. 32).



## Сборка ружья

Для правильной сборки ружья, действуйте в указанной последовательности:

- 1) Вставьте боек с уже установленной пружиной в затвор и зафиксируйте его специальным штифтом.
- 2) Возьмите узел затвора и, **надавливая** на его личинку, вставьте его в соответствующее гнездо (рис. 30-31).
- 3) Установите ружье вертикально и вставьте в специальные направляющие **скобы цевья** (рис. 32).



## Συναρμολόγηση του όπλου

Για να συναρμολογήσετε σωστά το όπλο σας, ενεργήστε όπως περιγράφεται ακολούθως:

- 1) Τοποθετήστε τον επικρουστήρα - **μαζί με το ελατήριο του** - στο κλείστρο και στερεώστε τον με τον ειδικό πείρο.
- 2) Πάρτε το κλείστρο, **πιέστε** την κεφαλή του και τοποθετήστε το στη θέση του (εικ. 30-31).
- 3) Κρατήστε κάθετα το όπλο και τοποθετήστε, στους αντίστοιχους οδηγούς, **τις ράγες οπίσσεως της πάπιας** (εικ. 32).

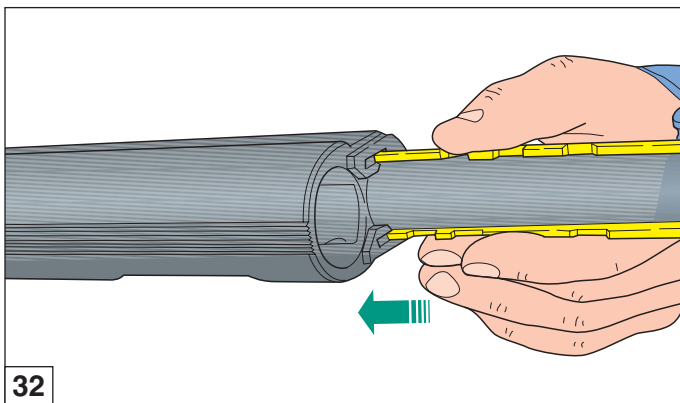



- 4) Porre il fucile in orizzontale e far agganciare **le bretelle** sulla guida dell'otturatore (aiutarsi con l'altra mano per **sollevare leggermente** le bretelle) (fig. 33).
- 5) Controllare che l'aggancio **bretelle-otturatore** sia corretto (figg. 34-35).



- 4) Place the shotgun horizontally and hook **the action bars** onto the bolt guide (use your other hand **to lift the action bars slightly**) (fig. 33).
- 5) Check to be sure that the **action bars-bolt** is positioned correctly (figs. 34-35).



- 4) Placer le fusil horizontalement et faire s'accrocher **les bretelles** sur le guide de l'obturateur (s'aider de l'autre main pour **soulever légèrement** les bretelles) (fig. 33).
- 5) Contrôler que l'accrochage **bretelles-obturateur** soit correct (figs. 34-35).



- 4) Das Gewehr horizontal stellen und **die Riemen** auf Verschluss-Führung anhängen lassen (mit der Hilfe anderer Hand die Riemen **leicht aufheben**) (Abb. 33).
- 5) Überprüfen, dass die Kupplung **Riemen-Verschluss** korrekt ist (Abb. 34-35).

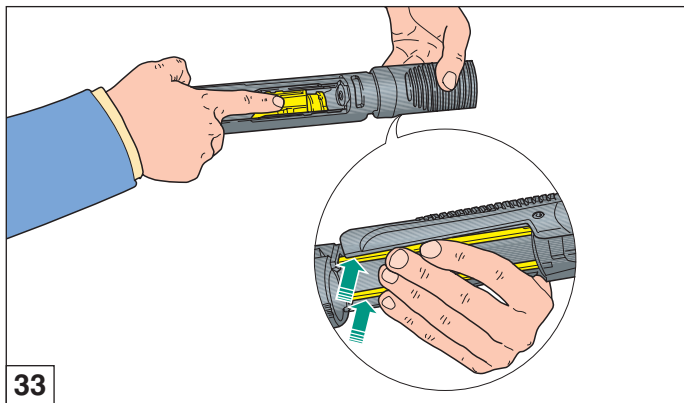

33

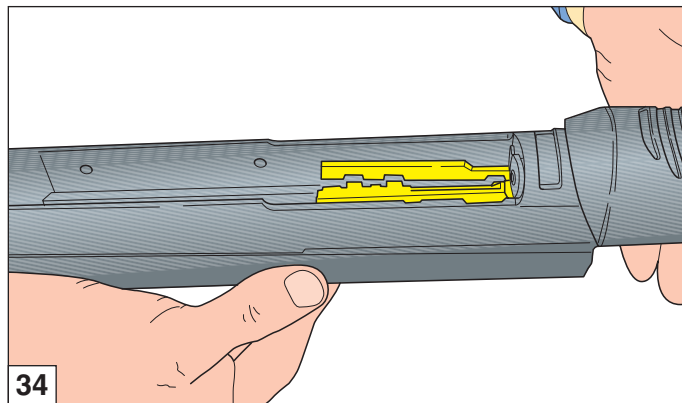

34



- 4) Ponga el fusil horizontal y haga que se enganchen las **correas** en la guía del obturador (con la ayuda de la otra mano para **elevantemente** las correas) (fig. 33).
- 5) Controle que el enganche **correas-obturador** sea correcto (figs. 34-35).



- 4) Coloque a espingarda horizontalmente e faça encaixar as **alhetas** na guia do obturador (use a outra mão para **elevantemente** as alhetas) (fig. 33).
- 5) Verifique que a junção **alhetas-obturador** esteja correcta (fig. 34-35).



- 4) Положите ружье горизонтально и закрепите **скобы** на направляющей затвора (помогайте себе другой рукой, чтобы **слегка приподнять** скобу) (рис. 33).
- 5) Убедитесь в том, что скоба корректно закреплена на затворе (рис. 34-35).



- 4) Επαναφέρετε το όπλο σε οριζόντια θέση και γαντζώστε τις **ράγες** στον οδηγό του κλειστρου (χρησιμοποιήστε το ελεύθερο σας χέρι για να **σηκώσετε ελαφρά** τις ράγες) (εικ. 33).
- 5) Βεβαιωθείτε ότι **ράγες και κλειστρο** γαντζώσαν σωστά (εικ. 34-35).

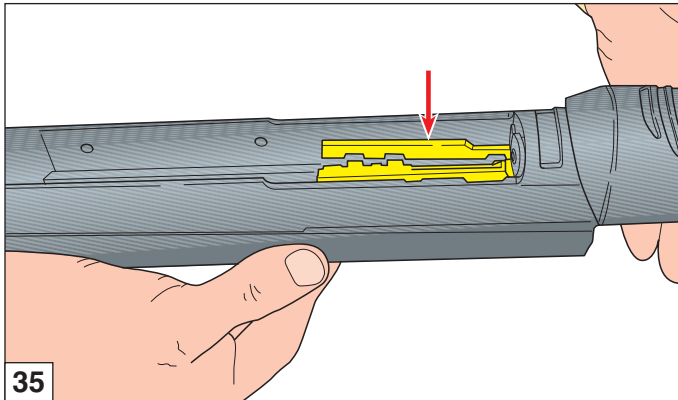



- 6) Avanzare l'astina e inserire il **gruppo guardia - a cane armato** - nella carcassa, facendo perno sull'incastrato anteriore; portarlo poi in battuta sul retro della carcassa stessa (figg. 36-37).
- 7) Infilare le **spine** di arresto guardia.

**ATTENZIONE:** la spina **più lunga** deve essere montata sul foro **anteriore** (fig. 38).

- 8) **Completare** il montaggio dell'arma seguendo la procedura di montaggio.



- 6) Slide the fore-end ahead and insert the **trigger guard - with cocked hammer** on the receiver, by twisting in the front locking hole, and then placing it in the rear part on the receiver (figs. 36-37).
- 7) Push the trigger guard **pins**.

**NOTE:** the longer pin is used in the **forward** hole (fig. 38).

- 8) **Complete** the assembly of the fire-arm following the mounting procedure.



- 6) Faire avancer le devant et introduire le **groupe sous-garde - chien armé** - dans la carcasse, en faisant pression sur la gorge avant et en allant ensuite en butée sur le dos de la carcasse (figs. 36-37).
- 7) Introduire les **goupilles** d'arrêt de la sous-garde.

**ATTENTION:** la goupille la **plus longue** doit être montée sur le trou **avant** (fig. 38).

- 8) **Compléter** le montage de l'arme en suivant la procédure.



- 6) Den Vorderschaft vorschieben und die **Abzugsgruppe - mit gespanntem Hahn** - ins Gehäuse stecken; wobei man sich auf den vorderen Teil stützt. Ihn dann auf dem Rücken des Gehäuses selbst in Anschlag bringen (Abb. 36-37).
- 7) Die **Befestigungsstifte** der Abzugsgruppe einsetzen.

**ACHTUNG:** der längere Stift muss in die **vordere** Bohrung eingesetzt werden (Abb. 38).

- 8) Die Waffe-Montage **beenden**, indem man die Montage-Prozedur befolgt.

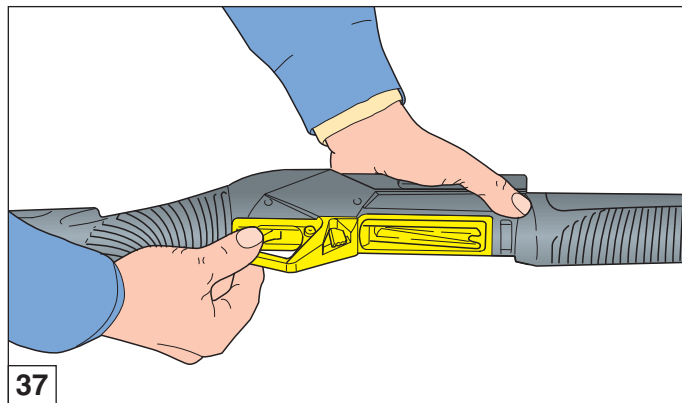
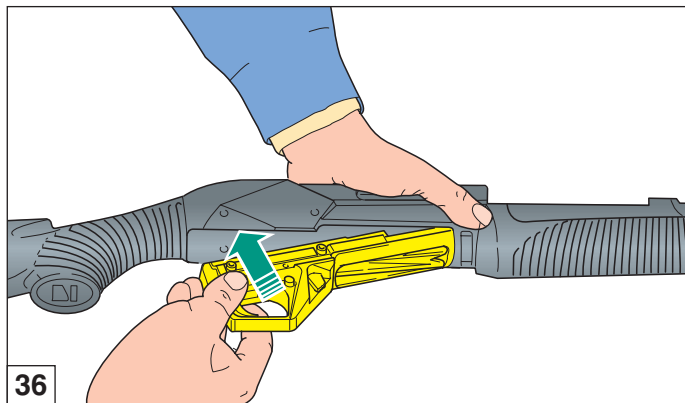



- 6) Avance la varilla e introduzca el **grupo guardamonte - con el martillo armado** - en la carcasa, de modo que haga palanca en el encastre delantero; llévelo luego al tope posterior de dicha carcasa (figs. 36-37).
- 7) Introduzca **los pasadores** del guardamonte.

**ATENCIÓN:** el pasador **más largo** debe montarse en el agujero **delantero** (fig. 38).

- 8) **Complete** el montaje del arma siguiendo el procedimiento de montaje.



- 6) Avance o fuste e insira o **grupo guarda-mato** com o **cão armado**, na carcaça, apoiando-se no encaixe dianteiro; levando-o até o tope na traseira da própria caixa de culatra (fig. 36-37).
- 7) Coloque **os pernes** de fixação do guarda-mato.

**ATENÇÃO:** o perne **mais longo** deve ser montado no orifício **dianteiro** (fig. 38).

- 8) **Completar** a montagem da arma seguindo o procedimento de montagem.



- 6) Сдвиньте вперед цевье и вставьте **узел ударно-спускового механизма со взведенным курком** в ствольную коробку, штифт должен упереться в передней паз; после этого протолкните ударно-спусковой механизм до упора с задней частью ствольной коробки (рис. 36-37).
- 7) Установите **штифты** фиксации ударно-спускового механизма.

**ВНИМАНИЕ:** **самый длинный** штифт должен быть установлен в переднее отверстие (рис. 38).

- 8) **Завершите** сборку оружия в соответствии с порядком сборки.



- 6) Τραβήξτε προς τα εμπρός την πάπια και τοποθετήστε **την σκανδαλοθήκη (με τον κόκορα οπλισμένο)** προσέχοντας να στερεωθεί σωστά στο μπροστινό μέρος της. Κατόπιν τούτου, σπρώξτε και το υπόλοιπο μέρος της μέσα στον κορμό (εικ. 36-37).
- 7) Τοποθετήστε **τους πείρους** που ασφαλίζουν την σκανδαλοθήκη.

**ΠΡΟΣΟΧΗ:** Ο **μακρύτερος** πείρος πρέπει να τοποθετηθεί στην **εμπρόσθια** οπή (εικ. 38).

- 8) **Ολοκληρώστε** την συναρμολόγηση του όπλου ακολουθώντας την διαδικασία συναρμολόγησης.

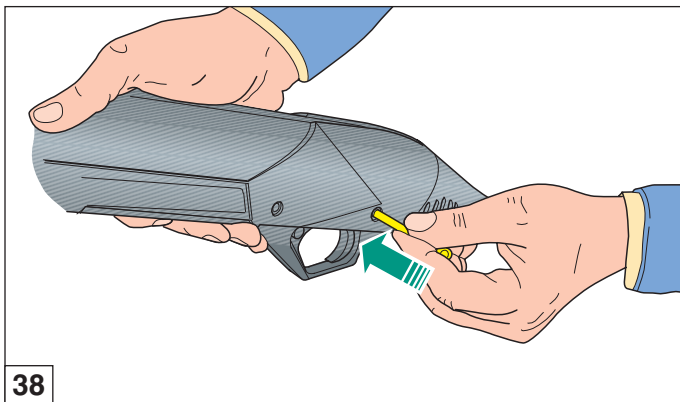





## Accessori e regolazioni

Variazione e deviazione piega .....	90
Calcio telescopico .....	102
Riduttore tubo corto .....	104
Prolunga tubo serbatoio .....	110
Strozzatore interno .....	116
Regolazione tacca di mira .....	126



## Accessories and adjustments

Drop and cast adjustment .....	90
Telescoping stock .....	102
Short tube limiter .....	104
Magazine extension tube .....	110
Internal choke .....	116
Adjusting the back-sight .....	126



## Accessoires et réglages

Variation et déviation pente .....	90
Crosse télescopique .....	102
Réducteur tube court .....	104
Prolongement du tube de magasin ...	110
Choke intérieur .....	116
Réglage du cran de mire .....	126



## Zubehör und Einstellmöglichkeiten

Schaftstellungen und Schaftschränkungen (Senkung) .....	90
Teleskop-Schaft .....	102
Reduzierstück kurzes Rohr .....	104
Verlängerung Magazinrohr .....	110
Innen-Choke .....	116
Kimme ausrichten .....	126



## Accesorios y regulaciones

Variación y desviación inclinación ....	91
Culata telescópica .....	103
Reductor tubo corto .....	105
Prolongación tubo depósito .....	111
Choke interno .....	117
Ajuste punto de mira .....	127



## Acessórios e regulações

Variação e desvio de inclinação .....	91
Coronha telescópica .....	103
Reductor tubo curto .....	105
Extensão do tubo do depósito .....	111
Choke interior .....	117
Regulação da alça .....	127



## Принадлежности и регуливки

Изменение отвода и погиба .....	91
Телескопический приклад .....	103
Ограничитель короткой трубки ...	105
Удлинитель трубки магазина .....	111
Сменные чоки .....	117
Регулировка целика .....	127



## Αξεσουάρ και ρυθμίσεις

Ρύθμιση κλίσεως και αποκλίσεως .....	91
Τηλεσκοπικό κοντάκι .....	103
Μειωτήρας κοντής αποθήκης .....	105
Προέκταση αποθήκης .....	111
Εσωτερικό τσοκ .....	117
Ρύθμιση κλισησκοπίου .....	127



### Variazione e deviazione piega (ove previste)

Prima di effettuare qualunque tipo di intervento sul fucile, accertarsi sempre che camera di scoppio e serbatoio siano completamente vuoti! (Leggere attentamente le istruzioni di carica-mento e scaricamento dell'arma).

Il fucile è dotato di un **“kit variazione piega”** (fig. 39), che permette di variare la configurazione in cui viene fornita l'arma. Il kit è formato da un **piastrino serraggio calcio** (in acciaio) e **tre spessori variazioni piega** (in plastica). Ciascun elemento è **marcato con la lettera di piega e deviazione corrispondente**. Il kit permette di ottenere quattro diverse configurazioni di piega (indicate in tabella) e due diverse deviazioni (destro o sinistro).



### Drop and cast adjustment (where expected)

Before beginning any operation on your shotgun, always make sure that chamber and magazine have been **completely emptied!** (Carefully read loading and unloading instructions).

The shotgun is supplied with a **“drop change kit”** (fig. 39) which enables you to adjust the original drop the shotgun is supplied with. The kit consists of **one stock locking plate** (in steel), plus **drop change shims three** (plastic). Each unit is **marked with the corresponding drop and cast letter**. The kit enables you to obtain four different drop patterns (as specified in the following table) and two different deflections (right hand or left hand).



### Variation et déviation pente (ou prévues)

Avant d'effectuer n'importe quel type d'intervention sur votre fusil, toujours vérifier que la chambre d'explosion et le magasin soient **complètement vides!** (Lire attentivement les instructions de chargement et de déchargement).

Le fusil est équipé d'un **“kit de variation de la pente”** (fig. 39), permettant de varier la configuration établie d'origine à l'usine. Le kit est formé d'une **plaque de serrage crosse** (en acier) et de **trois épaisseurs de variation pente** (en plastique). Chaque élément est **marqué de la lettre de pente et de déviation correspondante**. Le kit permet d'obtenir quatre différentes configurations de pente (indiquées au tableau) et deux différentes déviations (droite ou gauche).



### Schafteinstellungen und Schaft-schränkungen (Senkung) (wo vorgesehen)

Vor jeder Waffenhandhabung sollten Sie sicherstellen, dass die Patronenlager und das Magazin ihres Gewehrs **völlig leer sind!** (Bitte lesen Sie aufmerksam die Anweisungen für das Laden und das Entladen der Waffe).

Das Gewehr wird mit einem **“Schaft-einstellungs-Kit”** geliefert (Abb. 39), das ermöglicht, die Standarteinstellung der Waffe zu variieren. Dieses Kit besteht aus einer **Schaftbefestigungs-platte** (aus Stahl) und drei **Schafteinstellungs-Zwischenstücken** (aus Plastik). Jedes Teil des Kits ist mit einem **der Einstellung entsprechenden Buchstaben versehen**. Das Kit ermöglicht fünf verschiedene Einstellungsvarianten zur Senkung (siehe Tabelle) und zwei Einstellmöglichkeiten nach rechts und links (Schränkung).

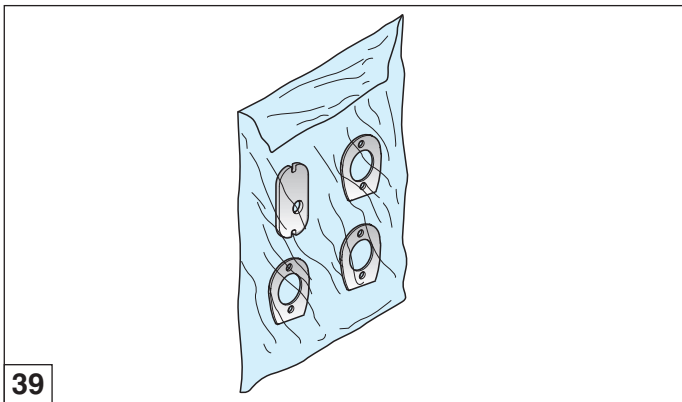



### Variación y desviación inclinación (si fuera necesario)

Antes de realizar cualquier tipo de operación en su fusil, asegúrese siempre que la cámara de explosión y el depósito estén completamente vacíos! (Lea atentamente las instrucciones para la carga y la descarga del arma).

El fusil está dotado de un **“kit variación inclinación”** (fig. 39), que permite modificar la configuración con la que se suministra el arma. El kit está formado por **una chapa trasera de culata** (de acero) y por **tres cuñas de curvatura** (de plástico). Cada elemento **está marcado con la letra de la inclinación y de la desviación correspondiente**. El kit permite obtener cuatro distintas configuraciones de inclinación (indicadas en la tabla) y dos distintas desviaciones (derecho o izquierdo).



### Variação e desvio de inclinação (onde previsto)

Antes de efectuar qualquer intervenção na sua espingarda, verifique sempre que a câmara de explosão e o depósito estejam vazios! (Leia atentamente as instruções de carregamento e descarregamento da arma).

A espingarda é dotada de um **“kit de variação da inclinação”** (fig. 39), que permite variar a configuração original da arma. O kit é composto por **uma placa de fixação da coronha** (de aço) e **três espessuras de variação da inclinação** (de plástico). Cada elemento **está marcado com a letra de inclinação e desvio correspondente**. O kit permite obter quatro configurações diferentes de inclinação (indicadas na tabela) e dois desvios diferentes (direito ou esquerdo).



### Изменение отвода и погиба (там, где предусмотрено)

Перед тем, как выполнять любые операции с Вашим ружьем, убедитесь в том, что патронник и магазин совершенно пустые! (внимательно прочитайте инструкцию по заряданию и разряданию оружия).

Ружье оснащено **“набором регулировок”** (рис. 39), позволяющим изменять поставляемую конфигурацию оружия. Набор состоит из **стальной фиксирующей пластины и трех пластиковых прокладок**. Каждый элемент **промаркирован буквой соответствующего погиба и отвода**. Этот набор позволяет получить пять различных конфигурации погиба (указанные в таблице) и две конфигурации отвода (правый отвод/левый отвод).



### Ρύθμιση κλίσεως και αποκλίσεως (αν προβλέπεται)

Πριν πραγματοποιήσετε οποιαδήποτε ενέργεια, βεβαιωθείτε ότι η θάλαμη και η αποθήκη είναι εντελώς άδειες! (Διαβάστε προσεκτικά τις οδηγίες σχετικά με τη γέμιση και την απογέμιση του όπλου).

Το τουφέκι διατίθεται με ένα **“σετ αλλαγής κλίσεως”** (εικ. 39) που επιτρέπει την μεταβολή της κλίσεως του. Το σετ αποτελείται από **μία ασφάλινη πλακέτα κοντακιού και από τρεις πλαστικούς δίσκους αλλαγής κλίσεως**. Κάθε κομμάτι φέρει το **γράμμα της κλίσεως και της αποκλίσεως με την οποία αντιστοιχεί**. Το σετ εξαρτημάτων εξασφαλίζει τη δυνατότητα ρύθμισης πέντε διαφορετικών κλίσεων (βλ. πίνακα) και δύο διαφορετικών αποκλίσεων (δεξιά κι αριστερά).



Stabilite se la piega del calcio si adatta perfettamente alla vostra persona, o se sia troppo basso oppure troppo alto.



Determine if your stock drop fits you perfectly, or whether it is either too high or too low for you.



Il s'agit maintenant d'établir si la pente de crosse s'adapte parfaitement à votre personne, ou si la crosse est trop basse ou trop haute.



Entscheiden Sie, ob der Schaft perfekt an Ihre Körperstatur angepasst ist, oder ob er zu hoch oder zu niedrig eingestellt ist.

TABELLA VARIAZIONE PIEGA - DROP CHANGE SCHEDULE			
Spessore deviazione (plastica) Cast shim (plastic)	Piastrino serraggio calcio (acciaio) Stock locking plate (steel)	Spessore piega (plastica) Drop shim (plastic)	Valore piega tallone (mm) Drop value at heel (mm)
Lettera di riferimento Reference letter	Lettera di riferimento Reference letter	Lettera di riferimento Reference letter	
DX	Z DX	Z	50 ± 1 DX
SX	Z SX		50 ± 1 SX
DX	A DX	A	55 ± 1 DX
SX	A SX		55 ± 1 SX
DX	B DX	B	60 ± 1 DX
SX	B SX		60 ± 1 SX
DX	C DX	C	65 ± 1 DX
SX	C SX		65 ± 1 SX

**Istruzioni per l'abbinamento:** le lettere identificano i kit variazione piega. Per una corretta piega abbinare **sempre** piastrini e spessori **aventi stessa lettera**, es: C - CDX - DX oppure C - CSX - SX.

DX = Destro  
SX = Sinistro

**Matching instructions:** the drop change kits are identified by letters. To ensure a correct drop **always** match locking plates and shims **that have the same letters**, e.g. C - CDX - DX or C - CSX - SX.

DX = Right hand  
SX = Left hand

TABLEAU VARIATION PENTE - TABELLE ZUR SCHAFT-EINSTELLUNG (SENKUNG)			
Epaisseur déviation (plastique) Schaftzwischenstück (Schränkung) (Plastik)	Plaque de serrage crosse (acier) Schaftbefestigungsplatte (Stahl)	Epaisseur pente (plastique) Schaftzwischenstück (Senkung) (Plastik)	Valeur pente talon (mm) Schaftsenkung an dem Schaftsanschlag (mm)
Lettre de référence Bezugsbuchstabe	Lettre de référence Bezugsbuchstabe	Lettre de référence Bezugsbuchstabe	
DX	Z DX	Z	50 ± 1 DX
SX	Z SX		50 ± 1 SX
DX	A DX	A	55 ± 1 DX
SX	A SX		55 ± 1 SX
DX	B DX	B	60 ± 1 DX
SX	B SX		60 ± 1 SX
DX	C DX	C	65 ± 1 DX
SX	C SX		65 ± 1 SX

**Mode de jumelage:** les lettres indiquent les kits de variation de la pente. Pour une pente correcte jumeler **toujours** les plaques et les épaisseurs **ayant la même lettre**, ex: C - CDX - DX ou bien C - CSX - SX.

DX = Droite  
SX = Gauche

**Hinweis zur Zuordnung:** die Buchstaben bezeichnen die jeweiligen Schaft-einstellungs-Kits. Für eine korrekte Schaft-einstellung verbinden Sie immer die Befestigungsplatten und die Zwischenstücke mit der gleichen **Buchstabenkombination**, so zum Beispiel C-CDX - DX oder C-CSX - SX.

DX = rechts  
SX = links



Se debe establecer si la inclinación de la culata se adapta perfectamente a Usted o si la culata es demasiado baja o demasiado alta.



Verifique se a inclinação da coronha montada na arma é adequada às suas necessidades ou se é muito alta ou muito baixa.



Установите, полностью ли подходит погиб приклада к Вашему телу, и не является ли он слишком высоким или слишком низким.



Κρατήστε το όπλο για να διαπιστώσετε αν η κλίση του κοντακιού ταιριάζει απόλυτα στο άτομο σας ή αν, αντιθέτως, το κοντάκιο είναι πολύ χαμηλό είτε πολύ ψηλό.

Cuña desviación (plástico) Espesura de desvío (plástico)	Chapa trasera culata (acero) Placa de fixação da coronha (de aço)	Cuña inclinación (plástico) Espesura da inclinação (plástico)	Valor inclinación talón (mm) Valor inclinação de em (mm)
Letra de referencia Letra de referência	Letra de referencia Letra de referência	Letra de referencia Letra de referência	
DX	Z DX	Z	50 ± 1 DX
SX	Z SX		50 ± 1 SX
DX	A DX	A	55 ± 1 DX
SX	A SX		55 ± 1 SX
DX	B DX	B	60 ± 1 DX
SX	B SX		60 ± 1 SX
DX	C DX	C	65 ± 1 DX
SX	C SX		65 ± 1 SX

**Instrucciones para la combinación:** las letras identifican los kit variación inclinación. Para una correcta inclinación combine siempre chapas y cuñas con la misma letra, ej.: C - CDX - DX o bien C - CSX - SX.

DX = Derecho  
SX = Izquierdo

**Instruções para a combinação:** as letras identificam os kits de variação da inclinação. Para uma inclinação correcta associe sempre placas e espessuras que tenham a mesma letra, por ex.: C - CDX - DX ou C - CSX - SX.

DX = Direito  
SX = Esquerdo

Пластиковая прокладка отвода Δίσκος απόκλισης (πλαστικό)	Фиксирующая пластина (металл) Πλακέτα κοντακιού (ατσάλι)	Пластиковая прокладка погиба Δίσκος αλλαγής κλίσεως (πλαστικό)	Величина погиба в пятке (мм) Κλίση στο άνω μέρος του πέλατος (mm)
Буква обозначения Γράμμα αναφοράς	Буква обозначения Γράμμα αναφοράς	Буква обозначения Γράμμα αναφοράς	
DX	Z DX	Z	50 ± 1 DX
SX	Z SX		50 ± 1 SX
DX	A DX	A	55 ± 1 DX
SX	A SX		55 ± 1 SX
DX	B DX	B	60 ± 1 DX
SX	B SX		60 ± 1 SX
DX	C DX	C	65 ± 1 DX
SX	C SX		65 ± 1 SX

**Инструкция по регулировке:** изменение погиба определяется по буквам. Для Правильной установки погиба следует всегда соединять пластины и прокладки, имеющие одинаковые буквы. Например: C - CDX - DX или C - CSX - SX.

DX = Правый отвод  
SX = Левый отвод

**Οδηγίες για τον συνδυασμό:** τα διάφορα γράμματα προσδιορίζουν τα σετ αλλαγής κλίσεως. Για να ρυθμίσετε σωστά την κλίση, φροντίστε να συνδυάζετε πάντα πλακέτες και δίσκους που φέρουν το ίδιο γράμμα. Παράδειγμα: C - CDX - DX ή C - CSX - SX.

DX = Δεξιά  
SX = Αριστερά



Se troppo basso, selezionare il set di regolazione precedente in ordine alfabetico (p.e. se lo spessore montato in fabbrica è marcato "C", passare a quello marcato "B" ed al corrispondente piastrino di serraggio calcio).

Il procedimento di sostituzione è molto semplice (fig. 40):

- 1) Esercitare una pressione **sul calcio "1"** e contemporaneamente imprimere un movimento dal basso verso l'alto (figg. 41-42).



If it is too low, you need to select the previous adjustment set in alphabetical order (e.g. if the shim supplied on the shotgun is marked with a "C", you must select the "B", together with the corresponding stock locking plate).

Replacement procedure is very simple (fig. 40):

- 1) Press on **the butt plate "1"** and simultaneously make a movement from below upwards (figs. 41-42).



Si elle est trop basse, sélectionner le mode de réglage précédent par ordre alphabétique (par exemple si l'épaisseur est marquée "C", passer à celle marquée "B" et à la plaque de serrage correspondante).

Le procédé de remplacement est très simple (fig. 40):

- 1) Faire pression **sur la plaque de couche "1"** et imprimer en même temps un mouvement de bas en haut (figs. 41-42).



Wenn der Schaft zu niedrig eingestellt ist, wählen Sie das passende Bauteil, entsprechend der alphabetischen Anordnung (so z.B.: wenn das serienmäßig eingebaute Schaftzwischenstück mit "C" markiert ist, wählen Sie "B" und die entsprechende Schaftbefestigungsplatte).

Das Auswechseln ist äußerst einfach (Abb. 40):

- 1) Üben Sie einen angemessenen Druck **auf die Schaftkappe "1"** aus, und ziehen Sie zugleich leicht von unten nach oben (Abb. 41-42).

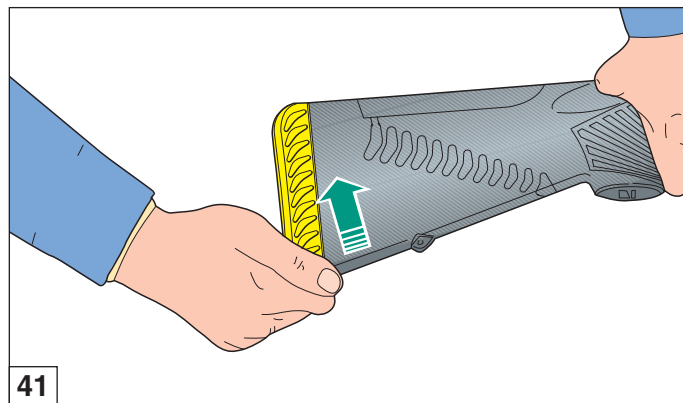
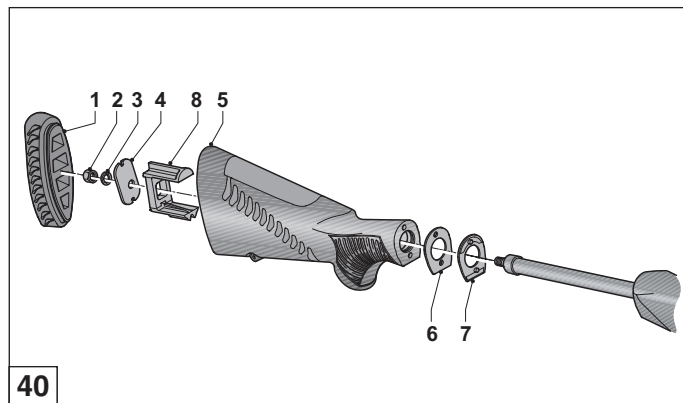



Si es demasiado baja: seleccione el kit de regulación precedente en orden alfabético (por ejemplo; si la cuña montada en la fábrica está marcada con "C" pase a aquel marcada con "B" y a la correspondiente chapa tra-sera de la culata).

El procedimiento de sustitución es muy sencillo (fig. 40):

- 1) Ejercer una presión en la **cantonera "1"** y al mismo tiempo ejerza un movimiento de abajo hacia arriba (figs. 41-42).



Se ficar muito baixo, seleccione o kit de Regulação anterior em ordem alfabética (por ex.: se a espessura montada na fábrica estiver marcada "C", passe para aquela marcada "B" e à correspondente placa de fixação da coronha).

O procedimento de substituição é muito simples (fig. 40):

- 1) Faça pressão **na chapa de couce "1"** e simultaneamente imprima um movimento de baixo para cima (fig. 41-42).



Если погиб слишком низкий, выберите предшествующий в алфавитном порядке регулировочный набор. Например, если прокладка, установленная на заводе, промаркирована буквой "С"; перейдите к букве "В" и соответствующей фиксирующей пластине приклада.

Процедура регулировки простая (рис. 40):

- 1) Нажмите на **затыльник приклада "1"** и одновременно совершите движение, направленное снизу вверх и на себя (рис. 41-42).



Αν είναι πολύ χαμηλό, επιλέξτε τη σειρά των εξαρτημάτων που φέρουν το προηγούμενο -σε αλφαβητική σειρά - γράμμα (για παράδειγμα, αν ο δίσκος κλίσεως από το εργοστάσιο φέρει το γράμμα "C", επιλέξτε το δίσκο με το γράμμα "B" και την αντίστοιχη πλακέτα κοντακίου).

Η διαδικασία αντικατάστασης των εξαρτημάτων είναι ιδιαίτερα απλή (εικ. 40):

- 1) Ασκήστε πίεση **στο πέγμα "1"** και ταυτόχρονα διαγράψτε με το χέρι μια κίνηση από κάτω προς τα πάνω (εικ. 41-42).

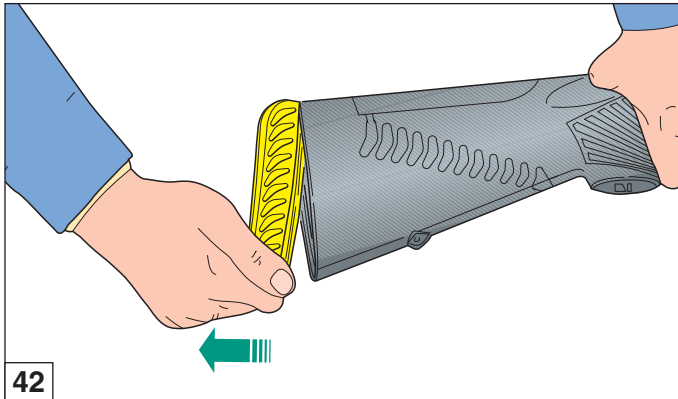





- 2) Svitare il **dado di bloccaggio calcio "2"** (chiave esagonale da 13 mm).
- 3) **Sfilare** dal tubo guida molla biella il **dado "2"**, la **rondella elastica "3"**, il **piastrino calcio "4"**, il **calcio "5"**, lo **spessore deviazione "6"** e lo **spessore piega "7"**.

**AVVERTENZA:** se il **distanziale calcio "8"** non rimane all'interno del calcio, rimontarlo con la sede del **piastrino "4"** rivolta verso il calciolo.

- 4) Montare sul tubo guida molla biella lo **spessore piega selezionato "7"**, con il lato **stampigliatura lettera** rivolto verso il calcio.
- 5) Rimontare lo **spessore deviazione "6"** con il lato stampigliatura lettera prescelto (DX o SX) rivolto verso il calcio.
- 6) Posizionare la canna verso il pavimento e montare il **calcio**, infilare il corrispondente **piastrino "4"** nel calcio stesso, con il lato stampigliatura lettera prescelto rivolto verso il calciolo.
- 7) Montare la **rondella elastica "3"** e il **dado "2"** sul tubo guida molla biella e **serrare a fondo**.



- 2) Unscrew the **stock retaining nut "2"** (using a 13 mm hexagon wrench).
- 3) **Take the nut "2", the lock washer "3", the stock locking plate "4", the stock "5", the cast shim "6" and the drop shim "7"** out of the recoil spring tube.

**WARNING:** if the **stock spacer "8"** doesn't remain inside the stock, reassemble it with the seat of **plate "4"** facing the butt plate.

- 4) Assemble the **drop shim "7"** that you have selected onto the recoil spring tube with the **stamped letter** facing the stock.
- 5) Reassemble the selected **cast shim "6"** with the stamped letter (DX or SX) facing toward the stock.
- 6) Point the barrel towards the floor and assemble the **stock**, insert the **plate "4"** in the stock itself with the stamped letter facing the butt plate.
- 7) Assemble the **lock washer "3" and nut "2"** on the recoil spring tube and **tighten firmly**.



- 2) A l'aide d'une clé à tube hexagonale de 13 mm dévisser l'**écrou de blocage crosse "2"**.
- 3) **Dégager** du tube guide ressort bielle, l'**écrou "2"**, la **rondelle élastique "3"**, la **plaque de la crosse "4"**, la **crosse "5"**, l'**épaisseur déviation "6"** et l'**épaisseur de la pente de la crosse "7"**.

**ATTENTION:** si l'**entretoise de la crosse "8"** ne reste pas à l'intérieur de la crosse, la monter à nouveau avec le logement de la **plaque "4"** tourné vers la plaque de couche.

- 4) Monter sur le tube guide ressort bielle l'**épaisseur de la pente de crosse sélectionnée "7"**, le côté où est **estampillée la lettre** étant orienté vers la crosse.
- 5) Remonter l'**épaisseur déviation "6"** avec le côté choisi où est estampillée la lettre (D ou G) orienté vers la crosse.
- 6) Positionner le canon vers le sol et monter la **crosse**, enfiler la **plaque "4"** correspondante dans la crosse même, le côté où est estampillée la lettre étant tourné vers la plaque de couche.
- 7) Monter la **rondelle élastique "3"** et l'**écrou "2"** sur le tube guide ressort bielle et **serrer à fond**.



- 2) Die **Schaftbefestigungsmutter "2"** lösen (Sechskantschlüssel 13 mm).
- 3) Vom Rückholfederführungsrohr die **Mutter "2"**, die **Federscheibe "3"**, die **Schaftbefestigungsplatte "4"**, den **Schaft "5"**, das **Schaftzwischenstück (Schränkung) "6"** und das **Schaftzwischenstück (Senkung) "7"** abziehen.

**VORSICHT:** wenn das **Distanzstück "8"** nicht im Schaft verbleibt, setzen Sie es zusammen mit dem **Schaftbefestigungsplatte "4"** zur Schaftkappe hin gewandt wieder ein.

- 4) Auf das Rückholfederführungsrohr das **gewählte Schaftzwischenstück (Senkung) "7"**, mit der beschrifteten Seite zum Schaft hingewandt aufsetzen.
- 5) Das **Schaftzwischenstück (Schränkung) "6"** mit der gewählten Beschriftung (DX oder SX) gegen den Schaft gewandt aufsetzen.
- 6) Den Lauf zum Boden hin richten und den **Schaft** aufmontieren. Dabei die **Schaftbefestigungsplatte "4"** so einsetzen, dass die beschriftete Seite zur Schaftkappe hin zeigt.
- 7) Die **Federscheibe "3"** und die **Mutter "2"** auf das Rückholfederführungsrohr aufsetzen und fest **anziehen**.



- 2) Desenrosque la **tuerca de bloqueo de la culata "2"** (llave hexagonal de 13 mm).
- 3) **Quite** del tubo de la guía muelle biela, la **tuerca "2"**, la **arandela elástica "3"**, la **chapa trasera de la culata "4"**, la **culata "5"**, la **cuña de desviación "6"** y la **cuña de inclinación "7"**.

**ADVERTENCIA:** si el **distanciador culata "8"** no queda al interior de la culata, vuelva a montarlo con el asentamiento de la **chapa "4"** dirigido hacia la cantonera.

- 4) Monte sobre el tubo guía muelle biela la **cuña de inclinación seleccionada "7"**, con el lado **marcado con la letra** hacia la culata.
- 5) Vuelva a montar la **cuña de desviación "6"** elegida con el lado marcado con la letra (DX o SX) dirigido hacia la culata.
- 6) Dirija el cañón hacia el suelo y monte la **culata**, introduzca la correspondiente **chapa "4"** en la misma culata, con el lado marcado con la letra elegido dirigido hacia la cantonera.
- 7) Monte la **arandela elástica "3"** y la **tuerca "2"** sobre el tubo guía muelle biela y **fijar bien**.



- 2) Desapertar a **porca de bloqueio da coronha "2"** com chave hexagonal de 13 mm.
- 3) **Retire** do tubo guia da mola biela, a **porca "2"**, a **anilha elástica "3"**, a **placa da coronha "4"**, a **coronha "5"**, a **espessura de desvio "6"** e a **espessura de inclinação "7"**.

**ADVERTÊNCIA:** se a **espessura da coronha "8"** não ficar dentro da coronha, remonte-a com o alojamento da **placa "4"** virada para a chapa de couce.

- 4) Monte no tubo guia mola biela a **espessura de inclinação seleccionado "7"**, com o lado onde está **imprimida a letra** orientado para a coronha.
- 5) Monte de novo a **placa de desvio "6"** com o lado escolhido, onde está **imprimida a letra** (DX ou SX) orientado para a coronha.
- 6) Posicione o cano na direcção do chão e monte a **coronha**, introduza a **placa "4"** correspondente na própria coronha, com o lado onde está **imprimida a letra** escolhida virado na direcção da chapa de couce.
- 7) Monte a **anilha elástica "3"** e a **porca "2"** no tubo guia mola biela e aperte bem.



- 2) Отвинтите **гайку блокировки приклада "2"**, пользуясь шестигранным гаечным ключом 13 мм.
- 3) **Снимите** с трубки возвратной пружины **гайку "2"**; **упругую шайбу "3"**; **Фиксирующую пластину приклада "4"**; **приклад "5"**; **прокладку отвода "6"** и **прокладку погиба "7"**.

**ПРЕДУПРЕЖДЕНИЕ:** если **распорная деталь приклада "8"** не остается внутри приклада, установите ее в гнездо **пластины "4"**, обращенной по направлению к затыльнику приклада.

- 4) Установите на трубку **возвратной пружины выбранную прокладку погиба "7"**, с **отштампованной буквой**, обращенной к прикладу.
- 5) **Установите прокладку отвода "6"** с отштампованными буквами (DX или SX), обращенными к прикладу.
- 6) Направьте ствол вниз и наденьте **приклад**, вставьте фиксирующую **пластину "4"** в сам приклад, с отштампованной буквой, обращенной к затыльнику приклада.
- 7) Установите **упругую шайбу "3"** и **гайку "2"** на трубку возвратной пружины и **затяните их до конца**.



- 2) Χρησιμοποιώντας εξαγωνικό κλειδί 13 mm, αφαιρέστε το **παξιμάδι "2"**.
- 3) **Αφαιρέστε** από το σωλήνα κοντακίου: το **παξιμάδι "2"**, την **ασφάλεια "3"**, την **πλακέτα κοντακίου "4"**, το **κοντάκι "5"**, τον **δίσκο αλλαγής αποκλίσεως "6"** και τον **δίσκο αλλαγής κλίσεως "7"**.

**ΠΡΟΕΙΔΟΠΟΙΗΣΗ:** Αν το **τμήμα "8"** δεν παραμένει στο εσωτερικό του κοντακίου, επανατοποθετήστε το με τη βάση της **πλακέτας "4"** να κοιτάει προς το πέλμα.

- 4) Περάστε στο σωλήνα κοντακίου τον **δίσκο αλλαγής κλίσεως "7"** που επιλέξατε. Βεβαιωθείτε ότι η πλευρά που φέρει **τυπωμένο το γράμμα** κοιτάει το κοντάκι.
- 5) Επανατοποθετήστε τον **δίσκο αλλαγής αποκλίσεως "6"** και βεβαιωθείτε ότι η πλευρά που φέρει τα επιλεγμένα γράμματα (DX ή SX) κοιτάει προς το κοντάκι.
- 6) Στρέψτε την κάννη προς το πάτωμα, τοποθετήστε το **κοντάκι** και προσαρμόστε την αντίστοιχη **πλακέτα "4"** στο ίδιο το κοντάκι με την πλευρά που φέρει τα επιλεγμένα γράμματα να κοιτάει προς το πέλμα.
- 7) Περάστε την **ασφάλεια "3"** και το **παξιμάδι "2"** στο σωλήνα κοντακίου και **σφίξτε καλά**.



- 8) Per il rimontaggio, è sufficiente premere con forza **il calciolo "1"** contro il calcio per farlo entrare nella propria sede (fig. 43).

**AVVERTENZA:** utilizzare sempre **lo spessore piega "7"**, **il piastrino calcio "4"** e **lo spessore deviazione "6"** aventi tutti la stessa lettera; esempio C - CDX - DX oppure C - CSX - SX. L'impiego di componenti con lettere diverse può provocare deformazioni irreversibili sul tubo guida molla con relativi problemi al corretto scorrimento dell'otturatore.



- 8) As for reassembly, it is sufficient to press **the butt plate "1"** firmly against the stock until it enters its seating (fig. 43).

**WARNING:** always use **drop shims "7"**, **cast shims "6"** and **stock locking plates "4"** with the corresponding lettering, e.g. C - CDX - DX or C - CSX - SX. The use of component parts with different letters may cause permanent deformation of the recoil spring tube with as a result, bolt sliding problems.



- 8) Pour le remontage **de la plaque de couche "1"**, il suffit de la pousser avec force contre la crosse pour la faire entrer en bonne place (fig. 43).

**ATTENTION:** utiliser toujours **l'épaisseur de la pente de la crosse "7"**, **la plaque de la crosse "4"** et **l'épaisseur déviation "6"** ayant tous la même lettre; par exemple C - CDX - DX ou bien C - CSX - SX. L'emploi de composants ayant des lettres différentes peut provoquer des déformations irréversibles sur le tube guide ressort et comme conséquence des problèmes au coulisement correct de l'obturateur.



- 8) Bei dem erneuten Zusammenbau ist es ausreichend, etwas Druck auf **die Schaftkappe "1"** auszuüben, um sie in der entsprechende Position einrasten zu lassen (Abb. 43).

**VORSICHT:** Verwenden Sie immer **das Schaftzwischenstück (Senkung) "7"** mit **den Schaftbefestigungsplatte "4"** und **Schaftzwischenstück (Schränkung) "6"** entsprechend der im folgenden angezeigten Buchstabenkombination. So zum Beispiel: C - CDX - DX, oder C - CSX - SX. Die Verwendung von anderen Buchstabenkombinationen kann irreversible Schäden des Rückholfederführungsrohrs bewirken mit Folgeschäden, die den glatten Lauf des Verschlusses beeinträchtigen.

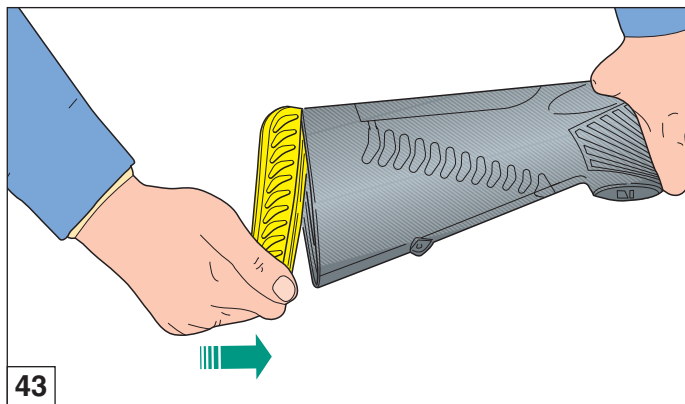



- 8) Para volver a montar, es suficiente apretar con fuerza **la cantonera "1"** contra la culata para que entre en su alojamiento (fig. 43).

**ADVERTENCIA:** utilice siempre **la cuña inclinación "7", la chapa trasera de la culata "4" y la cuña desviación "6"** con la misma letra; por ejemplo C - CDX - DX o bien C - CSX - SX. La utilización de componentes con letras distintas puede causar deformaciones irreversibles en el tubo guía muelle con los consiguientes problemas para el correcto deslizamiento del obturador.



- 8) Para tornar a montar basta premir com força **na chapa de couce "1"** na coronha e fazê-la encaixar (fig. 43).

**ADVERTÊNCIA:** utilize sempre **a placa de inclinação "7", a placa de desvio "6"** tendo todos a mesma letra; exemplo C - CDX - DX ou C - CSX - SX. O uso de componentes com letras diferentes pode provocar deformações irreversíveis no tubo de guia da mola com relativos problemas no funcionamento correcto do obturador.



- 8) Для установки затильника достаточно с усилием нажать на **затильник** так, чтобы он вошел в собственное гнездо (рис. 43).

**ПРЕДУПРЕЖДЕНИЕ:** всегда используйте **прокладку погиба "7"; пластину приклада "4" и прокладку отвода "6"** с одинаковыми буквами; например C - CDX - DX или C - CSX - SX. Использование компонентов с разными буквами может привести к необратимой деформации трубки возвратной пружины и возникновения проблемы правильного движения затвора.



- 8) Για την συναρμολόγηση πιέστε με δύναμη **το πέλμα "1"** στο κοντάκι ώπου να καθίσει στη σωστή του θέση (εικ. 43).

**ΠΡΟΕΙΔΟΠΟΙΗΣΗ:** χρησιμοποιείτε πάντα τον **δίσκο αλλαγής κλίσεως "7", την πλακέτα "4"** και τον **δίσκο αλλαγής αποκλίσεως "6"** που φέρουν τα ίδια γράμματα. Παράδειγμα: C - CDX - DX ή C - CSX - SX. Η τοποθέτηση εξαρτημάτων που φέρουν διαφορετικά γράμματα μπορούν να προκαλέσουν μη αναστρέψιμες παραμορφώσεις του σωλήνα κοντακίου κι ως εκ τούτου προβλήματα στη σωστή λειτουργία του κλειστρου.



**AVVERTENZA:** a sostituzione del calcio avvenuta, assicurarsi che questo sia regolarmente bloccato alla carcassa. Dopo i primi colpi sparati ripetere il controllo ed in caso di necessità procedere ad ulteriore bloccaggio del calcio stesso smontando nuovamente il calcio dell'arma e serrando ancora il dado con l'apposita chiave.

Variando la piega del fucile ne avete ovviamente cambiato la posizione di sparo: è **opportuno** effettuare una serie di tiri per assicurarsi che la nuova configurazione si adatti alla vostra corporatura e al vostro stile.

**ATTENZIONE:** i calcioli Benelli sono costruiti in materiale morbido che può essere danneggiato superficialmente da un uso improprio, che comporti eccessiva abrasione ed esposizione a parti taglienti. Tale danno non comporta comunque nessuna limitazione nella funzione di assorbimento del calcio stesso.



**WARNING:** once stock has been replaced, make sure that it is correctly retained to the receiver. After having fired the first few rounds, repeat check and if necessary, fix the stock again by removing the butt plate again and tightening the nut again by using appropriate wrench.

Having altered the stock drop of the shotgun, you have also obviously altered the firing position as well: it is therefore **necessary** that you first practise by executing some shots in order to make sure that the firing position is suitable to your size and shooting style.

**NOTE:** due to the softness of the material of which the Benelli gel recoil pad is constructed, the pad is more susceptible to rough use, including excessive abrasion and exposure to sharp edges. Such exposure can lead to superficial surface damage. Superficial surface damage will not result in a loss of the shock absorbing performance of the gel pad.



**ATTENTION:** après avoir remplacé la crosse, assurez-vous qu'elle est régulièrement bloquée à la carcasse. Tirer quelques cartouches, répéter le contrôle et, en cas de nécessité, effectuer un autre blocage de la crosse en démontant de nouveau la plaque de couche de l'arme et en serrant encore l'écrou à l'aide de la clé prévue à cet effet.

En variant la pente du fusil vous avez naturellement changé sa position de décharge: **il est opportun** d'effectuer une série de tirs pour s'assurer que la nouvelle configuration s'adapte bien à votre taille et à votre style.

**ATTENTION:** les plaques de couche Benelli sont construites en matériel souple qu'un usage improprie, comportant des abrasions et une exposition à des parties tranchantes peut facilement endommager à la surface. Un tel dommage ne comporte en tout cas aucune limitation dans la fonction d'absorption de la plaque de couche même.



**HINWEIS:** Vergewissern Sie sich nach dem Ersatz des Schaftes, dass dieser auch wieder richtig an dem Gehäuse montiert ist. Nach den ersten Schüssen die Überprüfung wiederholt vornehmen und falls notwendig, die Befestigung des Schafts noch einmal anziehen. Dazu muss die Schaftkappe wieder entfernt werden und die Mutter mit dem entsprechenden Schlüssel angezogen werden.

Durch eine Veränderung der Schaftverstellung ändert sich auch die Treffpunktlage: **es empfiehlt sich** eine Reihe von Testschüssen abzugeben, um sich zu vergewissern, dass die neue Einstellung ihrer Körperstatur und ihrem Schießstil entspricht.

**ACHTUNG:** Die Benelli Schaftkappen sind aus weichem Material hergestellt, das durch eine unsachgemäße Benutzung, die eine übermäßige Abreibung und die Beschädigung durch schneidende Elemente mit sich bringt, oberflächliche Schäden erleiden kann. Solche Schäden haben jedoch keinerlei einschränkende Wirkung auf die Absorptionsfähigkeit der Schaftkappe selbst.



**ADVERTENCIA:** una vez sustituida la culata, verifique que esté correctamente bloqueada a la carcasa. Después de los primeros disparos repita el control y, en caso de necesidad, fije nuevamente la culata volviendo a desmontar la cantonera y fijando nuevamente la tuerca con la llave.

Variando la inclinación del fusil obviamente se ha cambiado la posición de disparo: **es oportuno** realizar una serie de tiros para verificar que la nueva configuración se adapte a su cuerpo y a su estilo.

**ATENCIÓN:** las cantoneras Benelli están fabricadas con suave material sintético que puede quedar dañado superficialmente por un uso impropio, que conlleve una excesiva abrasión y exposición a partes cortantes. De todos modos, dicho daño no conlleva ninguna limitación en la función de absorción del retroceso de la cantonera.



**ADVERTÊNCIA:** depois de ter recolado a coronha certifique-se que esta esteja perfeitamente montada e bloqueada à caixa da culatra. Dispare alguns tiros, repita o controle e, em caso de necessidade, efectue novamente o bloqueio da coronha desmontando a chapa de couce da arma e apertando a porca com a respectiva chave.

Variando a inclinação da espingarda obviamente foi modificada a posição de disparo: **é conveniente** efectuar uma série de tiros para certificar-se que a nova configuração se adapte a sua postura e ao seu estilo.

**ATENÇÃO:** as chapas de couces Benelli são concebidas em material macio, que pode ser danificado superficialmente devido a uso inadequado tal como excessiva abrasão e exposição a partes cortantes. Todavia, tal dano não comporta nenhuma limitação na função de absorção da própria chapa de couce.



**ПРЕДУПРЕЖДЕНИЕ:** после завершения регулировок убедитесь в том, что приклад правильно установлен и плотно затянут. После нескольких выстрелов проверьте плотность посадки приклада и, в случае необходимости, подтяните его. Для этого вам придется еще раз отсоединить затыльник оружия, после чего ту же завинтить крепежную гайку специальным ключом.

Изменив погиб и отвод ружья, вы также изменили установку положения выстрела. **Рекомендуется** выполнить несколько выстрелов, чтобы убедиться, что новое положение подходит к Вашему телу и Вашему стилю стрельбы.

**ВНИМАНИЕ:** затыльники оружия Benelli изготовлены из мягкого материала, поверхность которого может быть легко повреждена вследствие неправильного обращения, при котором материал затыльника подвергается излишнему трению с другими предметами и контакту с их острыми краями. Тем не менее, подобные повреждения никоим образом не уменьшают амортизирующие свойства самого затыльника.



**ΠΡΟΕΙΔΟΠΟΙΗΣΗ:** Μετά τις παραπάνω ενέργειες βεβαιωθείτε ότι στερεώσατε σωστά το κοντάκι στον κορμό του όπλου. Επανελέγξτε μετά τις πρώτες βολές κι αν είναι απαραίτητο σφίξτε περισσότερο το κοντάκι αφαιρώντας και πάλι το πέλμα και σφίγγοντας το παξιμάδι με το ειδικό κλειδί.

Μην ξεχνάτε ότι αλλάζοντας την κλίση του κοντακιού αλλάζει και η θέση βολής. Επομένως, **καλό θα ήταν** να πραγματοποιήσετε ορισμένες δοκιμαστικές βολές για να διαπιστώσετε την τέλεια προσαρμογή του όπλου στο σώμα σας και στο στυλ σας.

**ΠΡΟΣΟΧΗ:** τα πέλματα Benelli είναι κατασκευασμένα με μαλακό υλικό που μπορεί να χαλάσει επιφανειακά λόγω ακατάλληλης χρήσης, που προϋποθέτει υπερβολική τριβή και έκθεση σε κοφτερά αντικείμενα. Αυτή η βλάβη, ωστόσο, δεν προϋποθέτει κανέναν περιορισμό για τη λειτουργία απορρόφησης του ίδιου του πέλματος.



## Calcio telescopico

### Regolazione

- 1) Premere **il pulsante di blocco** (fig. 44) ed arretrare il calcio fino alla massima estrazione (fig. 45).
- 2) Premere **il pulsante di blocco** con forza maggiore per smontare il calcio completamente (fig. 46).



## Telescoping stock

### Adjusting

- 1) Press **the lock button** (fig. 44) and move the stock back as far out as it will go (fig. 45).
- 2) Press **the lock button** using more force to remove the stock completely (fig. 46).



## Crosse télescopique

### Réglage

- 1) Frapper **le poussoir de blocage** (fig. 44) et reculer la crosse jusqu'à l'extraction maximum (fig. 45).
- 2) Frapper **le poussoir de blocage** avec force majeure pour démonter la crosse entièrement (fig. 46).



## Teleskop-Schaft

### Einstellung

- 1) Den **Verriegelungskopf** (Abb. 44) drücken und den Schaft bis zum maximalen Auszug ausfahren (Abb. 45).
- 2) Den **Verriegelungsknopf** noch stärker drücken, um den Schaft vollständig abzumontieren (Abb. 46).

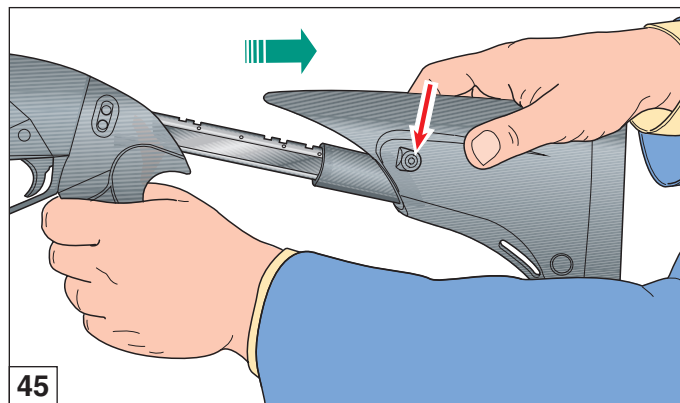
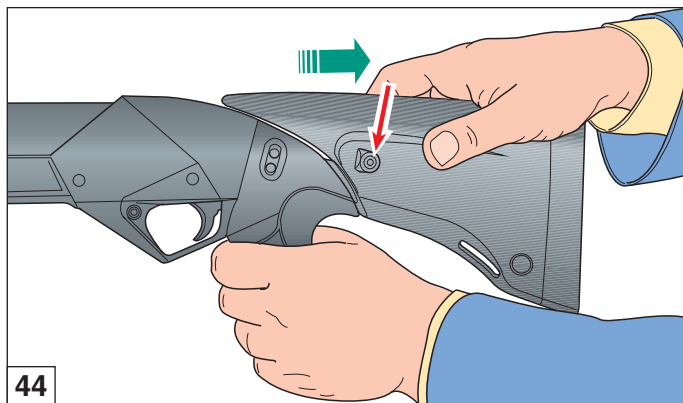



## Culata telescópica

### Regulación

- 1) Presionar el **botón de bloqueo** (fig. 44) y retraer la culata hasta su máximo punto de extracción (fig. 45).
- 2) Presionar el **botón de bloqueo** con mayor fuerza para desmontar completamente la culata (fig. 46).



## Coronha telescópica

### Regulação

- 1) Carregue no **botão de bloqueio** (fig. 44) e recue a coronha até a máxima extracção (fig. 45).
- 2) Carregue no **botão de bloqueio** com mais força para desmontar a coronha completamente (fig. 46).



## Телескопический приклад

### Регулировка

- 1) Нажмите на **кнопку блокировки** (рис. 44) и максимально отведите приклад назад (рис. 45).
- 2) Нажмите на **кнопку блокировки** с еще большей силой и полностью отсоедините приклад (рис. 46).



## Τηλεσκοπικό κοντάκι

### Ρύθμιση

- 1) Πιέστε το **κουμπί ασφάλισης** (εικ. 44) και τραβήξτε το κοντάκι έως τη θέση της μέγιστης έκτασης (εικ. 45).
- 2) Πιέστε το **κουμπί ασφάλισης** με μεγαλύτερη δύναμη για να βγάλετε εντελώς το τηλεσκοπικό κοντάκι (εικ. 46).

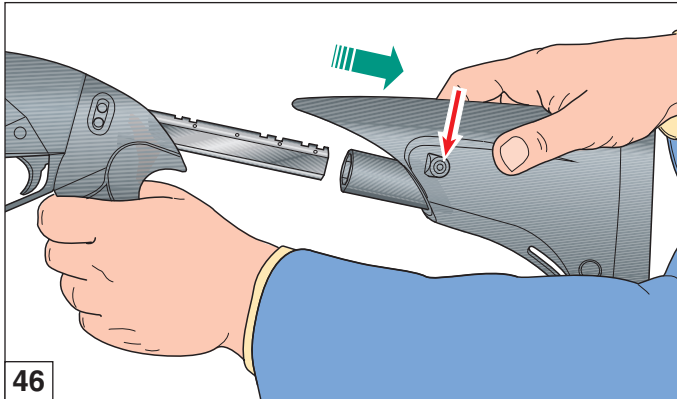





## Riduttore tubo corto

Prima di effettuare qualunque tipo di intervento sul fucile, accertarsi sempre che camera di scoppio e serbatoio siano **completamente vuoti!** (Leggere attentamente le istruzioni di caricamento e scaricamento dell'arma).

### ATTENZIONE

Le operazioni di seguito descritte devono essere effettuate con cautela per evitare che la molla del serbatoio sfugga ad alta velocità.

Mettere sempre occhiali protettivi durante questa operazione.

Se la molla del serbatoio sfugge ad alta velocità può colpire gli occhi od altre parti del viso arrecando gravi danni.

Usare la stessa cautela nel rimontaggio.



## Short tube limiter

Before starting any operation on your shotgun, make sure that the chamber and the magazine are unloaded! (Carefully read the instructions on gun loading and unloading).

### WARNING

The following operations must be carried out carefully in order to prevent the magazine spring from escaping at high speed.

When carrying these operations out, always wear eye protection.

If the magazine spring escapes at high velocity severe eye injury or other injuries with serious consequences can occur.

The same care must be taken during assembly.



## Réducteur tube court

Avant d'effectuer n'importe quel type d'intervention sur votre fusil, toujours vérifier que la chambre d'explosion et le magasin soient **complètement vides!** (Lire attentivement les instructions de chargement et de déchargement de l'arme).

### ATTENTION

Les opérations décrites ci-dessous doivent être effectuées avec grande précaution pour éviter que le ressort du magasin ne s'éjecte à haute vitesse.

Mettre toujours des lunettes de protection avant d'effectuer cette opération.

Le ressort du magasin s'éjectant à haute vitesse risquerait de blesser vos yeux ou d'autres parties du corps.

Toujours agir avec la même précaution durant le montage.



## Reduzierstück kurzes Rohr

Vor jeder Waffenhandhabung sollten Sie sicherstellen, dass die Patronenlager und das Magazin ihres Gewehrs **völlig leer sind!** (Bitte lesen Sie aufmerksam die Anweisungen für das Laden und das Entladen der Waffe).

### ACHTUNG

Die nachfolgend beschriebenen Vorgänge müssen mit Vorsicht durchgeführt werden, um zu vermeiden, dass die Magazinfeder mit hoher Geschwindigkeit losschnellt.

Bei diesem Arbeitsgang immer eine Schutzbrille tragen.

Wenn die Magazinfeder losschnellt, kann sie die Augen oder andere Teile des Gesichts treffen und schwere Verletzungen verursachen.

Dieselbe Vorsicht ist beim erneuten Montieren geboten.



## Reductor tubo corto

Antes de realizar cualquier tipo de intervención en su fusil, asegúrese siempre que la cámara de explosión y el depósito estén completamente vacíos. (Lea atentamente las instrucciones para la carga y descarga del arma).

### ATENCIÓN

Las operaciones descritas a continuación se deben realizar cuidadosamente para evitar que el muelle del tubo depósito salga disparado.

Use siempre gafas protectoras durante esta operación.

Si el muelle del depósito sale impulsado, puede golpear los ojos u otras partes de la cara causando graves daños.

Ponga el mismo cuidado durante el montaje.



## Reductor do tubo curto

Antes de efectuar qualquer intervenção na espingarda, verifique sempre se a câmara de explosão e o depósito estão completamente vazios! (Leia atentamente as instruções de carregamento e descarregamento da arma).

### ATENÇÃO

As operações descritas a seguir devem ser efectuadas com cautela para evitar que a mola do depósito salte em alta velocidade.

Use sempre óculos de protecção durante esta operação.

Se a mola do depósito escapar em alta velocidade, pode atingir os olhos ou outras partes do rosto, provocando graves danos.

Use a mesma cautela durante a remontagem.



## Ограничитель короткой трубки

Перед тем, как выполнять любые операции с Вашим ружьем убедитесь, что патронник и магазин совершенно пусты! (внимательно прочитайте инструкции по заряданию и разряжанию оружия).

### ВНИМАНИЕ

Описанные далее операции должны выполняться со всеми необходимыми предосторожностями с тем, чтобы избежать распрямления пружины магазина и ее вылета из ружья.

Во время проведения данной операции следует всегда надевать защитные очки.

Если пружина магазина вылетит, она может попасть в глаза или другие части лица и нанести серьезные травмы.

При обратной сборке следует соблюдать те же меры предосторожности.



## Μειωτήρας κοντής αποθήκης

Πριν πραγματοποιήσετε οποιαδήποτε ενέργεια, βεβαιωθείτε ότι η θαλάμη και η αποθήκη είναι εντελώς άδειες! (Διαβάστε προσεκτικά τις οδηγίες σχετικά με τη γέμιση και την απογέμιση του όπλου).

### ΠΡΟΣΟΧΗ

Οι ενέργειες που περιγράφονται ακολούθως πρέπει να πραγματοποιηθούν με προσοχή έτσι ώστε να μην πεταχτεί με ταχύτητα το ελατήριο της αποθήκης.

Κατά τη διάρκεια αυτής της διαδικασίας χρησιμοποιήστε γυαλιά.

Αν το ελατήριο της αποθήκης πεταχτεί με μεγάλη ταχύτητα μπορεί να χτυπήσει τα μάτια ή άλλα μέρη του προσώπου προκαλώντας σοβαρές βλάβες.

Ενεργήστε με την ίδια προσοχή και κατά τη διάρκεια της επανασυναρμολόγησης.



Per smontare il riduttore dall'arma procedere nel seguente modo (fig. 47).

- 1) A **fulcro scarico**, con canna rivolta verso l'alto, svitare completamente il **cappello fissaggio astina** e sfilarlo dal serbatoio.
- 2) Utilizzando una pinza adatta togliere il **fermo riduttore**.
- 3) Sfilare con cautela il **riduttore e la molla**.



To remove the limiter, proceed as follows (fig. 47).

- 1) **With the gun unloaded**, point the barrel upwards and unscrew magazine cap from the front of the weapon.
- 2) With appropriate pliers, remove the **limiter retainer**.
- 3) Carefully slip the **limiter and spring** out.



Pour démonter le réducteur de l'arme, procéder de la manière suivante (figs. 47).

- 1) **Fusil déchargé**, canon orienté vers le haut, dévisser le **capuchon de fixation du devant** et le dégager du tube magasin.
- 2) A l'aide d'une pince adaptée, retirer l'**arrêt réducteur**.
- 3) Dégager avec précaution le **réducteur et le ressort**.



Um das Reduzierstück der Waffe abzumontieren, wie folgt vorgehen (Abb. 47).

- 1) **Bei entlademem Gewehr** und nach oben gerichtetem Lauf die **Vorderschafts-Befestigungskappe** vollständig abmontieren und vom Magazin abziehen.
- 2) Mit einer geeigneten Zange die Reduzierstück-Sperung abnehmen.
- 3) Das **Reduzierstück** und die **Feder** vorsichtig abziehen.

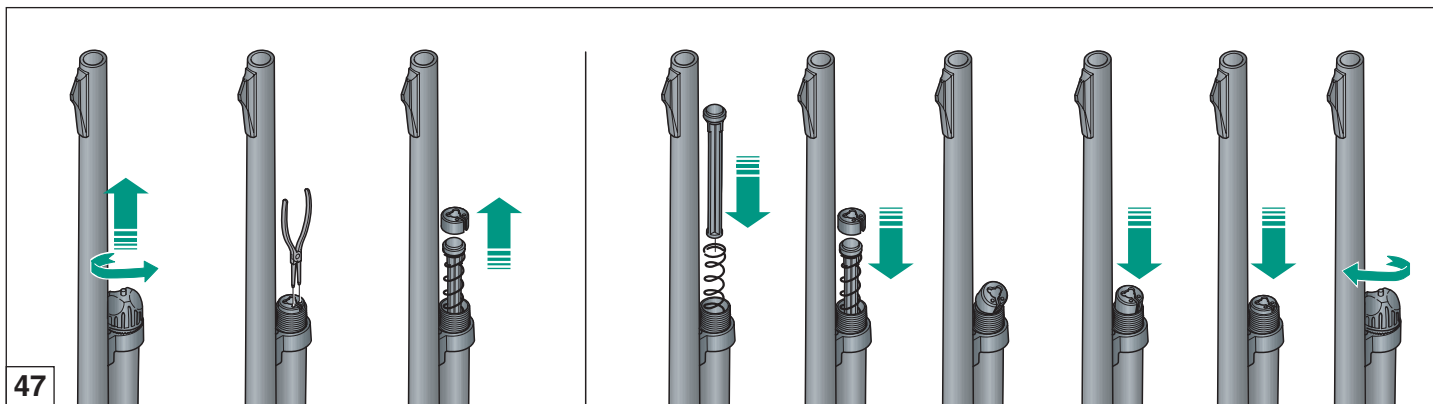



Para desmontar el reductor del arma proceda de la siguiente manera (fig. 47).

- 1) **Con el fusil descargado** y con el cañón dirigido hacia arriba, afloje completamente **el tapón de fijación de la varilla** y sáquelo del depósito.
- 2) Con un alicate adecuado quite **el seguro del reductor**.
- 3) Quite, con cuidado, **el reductor y el muelle**.



Para desmontar o reductor da arma proceda do seguinte modo (fig. 47).

- 1) **Com a espingarda descarregada e o cano virado para cima**, desparafuse completamente **a porca do fuste** e retire-a do depósito.
- 2) Utilizando uma pinça adequada tire **o bloqueio do reductor**.
- 3) Extrair com cautela **o reductor e a mola**.



Для отсоединения ограничителя оружия выполните следующие действия (рис. 47).

- 1) Разрядите ружье и направьте ствол вверх, затем полностью отвинтите **колпачок крепления цевья** и отсоедините его от магазина.
- 2) При помощи специального захвата снимите **фиксатор ограничителя**.
- 3) Осторожно отсоедините **ограничитель и пружину**.



Για να αφαιρέσετε το μειωτήρα από το όπλο ακολουθείστε τα παρακάτω βήματα (εικ. 47).

- 1) **Με το όπλο άδειο** και την κάννη στραμμένη προς τα πάνω, ξεβιδώστε εντελώς τη **βίδα της πάπιας** και βγάλτε την από την αποθήκη.
- 2) Χρησιμοποιώντας κατάλληλη λαβίδα, βγάλτε τον **αναστολέα μειωτήρα**.
- 3) Βγάλτε προσεκτικά τον **μειωτήρα και το ελατήριο**.



Per montare il riduttore sull'arma procedere nel seguente modo:

- 1) Infilare **il riduttore** nella molla.
- 2) Infilare **il riduttore** completo di molla nel tubo serbatoio.
- 3) Montare **l'anello di fermo** in modo da non sporgere dal tubo.
- 4) Avvitare **il cappello** fissaggio astina sul tubo serbatoio e **bloccare definitivamente** tutto il gruppo canna-culatta-astina con una certa energia.

*In caso di tubo serbatoio corto **più prolunga** (serbatoio in 2 pezzi) avvitando il cappello si blocca anche la prolunga.*



To install the limiter, proceed as follows:

- 1) Insert **the limiter** in the spring.
- 2) Insert **limiter** and spring into the magazine tube.
- 3) Fit **the spring seal ring** on so that there are no protrusions from the tube.
- 4) Screw the fore end **cap** onto the end of the magazine tube and **fasten** the whole barrel-breech-fore-end unit **tightly**.

*For models equipped with short tube magazine **plus magazine tube extension** (magazine tube in two pieces), the extension magazine tube is put on off together when screwing the fore-end cap.*



Pour monter le réducteur sur l'arme procéder de la manière suivante:

- 1) Introduire **le réducteur** dans le ressort.
- 2) Introduire **le réducteur** et son ressort dans le tube magasin.
- 3) Monter **la bague d'arrêt** de manière à ce qu'elle ne dépasse pas du tube.
- 4) Visser **le capuchon** de fixation du devant sur le tube magasin et **immobiliser définitivement** le groupe canon-culasse-devant en serrant avec force.

*En cas de tube magasin court **plus prolongement** (magasin en 2 pièces) le desserrage du capuchon avant dégage également le prolongement.*



Um das Reduzierstück auf der Waffe zu montieren, wie folgt vorgehen:

- 1) Das **Reduzierstück** in die Feder stecken.
- 2) Das **Reduzierstück** komplett mit Feder in das Magazinrohr einführen.
- 3) Den **Sperrring** so montieren, dass er nicht vom Rohr absteht.
- 4) Die Vorderschaftbefestigung**skappe** auf den Magazinrohr anschrauben und den gesamten Lauf-Verschlussabdeckung-Vorderschaftsatz gefühlvoll und entschieden **definitiv blockieren**.

*Im Fall eines kurzen Magazinrohrs **plus Verlängerung** (Magazin in zwei Stücken) wird durch das Anschrauben der Kappe auch die Verlängerung blockiert.*



Para montar el reductor en el arma proceda de la siguiente manera:

- 1) Introduzca **el reductor** en el muelle.
- 2) Introduzca **el reductor** con el muelle del tubo depósito.
- 3) Monte **el anillo de fijación** de manera que no sobresalga del tubo.
- 4) Atornille **el tapón** de fijación de la varilla al final del tubo depósito y **fije enérgicamente** todo el grupo cañón-cerrojo-varilla.

*En caso de tubo depósito corto **más prolongador** (depósito de 2 piezas), apretando el tapón se fija también el prolongador.*



Para montar o reductor na arma proceda do seguinte modo:

- 1) Introduza **o reductor** na mola.
- 2) Introduza **o reductor** completo com mola no tubo do depósito.
- 3) Monte **o anel de bloqueio** de modo que não saia do tubo.
- 4) Aparafuse **a porca do fuste** no tubo do depósito e **bloqueie definitivamente** todo o grupo cano-culatra-fuste com força.

*Em caso de tubo do depósito curto **mais extensão** (depósito em 2 peças) aparafusando a porca do fuste bloqueia-se também a extensão.*



Для установки ограничителя на ружье выполните следующие действия:

- 1) Наденьте **ограничитель** на пружину.
- 2) Наденьте **ограничитель** с пружиной на трубку магазина.
- 3) Присоедините **стопорное кольцо** так, чтобы оно не выдавалось из трубки.
- 4) Прочно завинтите **заглушку крепления** цевья на трубке магазина и **полностью заблокируйте** весь узел ствол-казеник-цевье.

*В моделях ружей с короткой трубкой магазина и **удлинителем** (магазин состоит из 2 частей), при завинчивании заглушки блокируется также и удлинитель.*



Για να τοποθετήσετε τον μειωτήρα στο όπλο ακολουθήστε τα παρακάτω βήματα:

- 1) Τοποθετήστε τον **μειωτήρα** στο ελατήριο.
- 2) Τοποθετήστε τον **μειωτήρα** μαζί με το ελατήριο στην αποθήκη.
- 3) Τοποθετήστε τον **δακτύλιο συγκράτησης** έτσι ώστε να μην προεξέχει από την αποθήκη.
- 4) Βιδώστε τη **βίδα** της πάπιας στην αποθήκη και **ασφαλίστε οριστικά** όλο το σύστημα κάννης-πίσω μέρους κάννης-πάπιας σφίγγοντας δυνατά.

*Σε περίπτωση κοντής αποθήκης **με προέκταση** (αποθήκη 2 τεμαχίων) βιδώνοντας τη βίδα μπλοκάρει και η προέκταση.*



### Prolunga tubo serbatoio

Per le versioni dell'arma a **tubo serbatoio corto** sono disponibili a richiesta **kit prolunga serbatoio** che ne aumentano la capacità.

### Kit 5 colpi

Il kit prolunga fino a 5 colpi comprende: un **cappello fissaggio astina/canna** avente foro passante, una **prolunga tubo serbatoio** ed un **tappo per prolunga serbatoio** (fig. 48).



### Magazine extension tube

Where capacity increase is required for **short magazine tube** shotgun versions, **magazine extension tube kits** are available upon request.

### 5-shot kit

The 5-shot extension kit contains the following: one **forearm/barrel retainer cap** with through hole, one **magazine tube extension** and one **magazine extension plug** (fig. 48).



### Prolongement tube magasin

Les versions de l'arme ayant un **tube de magasin court** disposent de **kits de prolongement du magasin** qui augmentent sa capacité.

### Kit à 5 coups

Le kit de prolongement à 5 coups comprend: un **capuchon de fixation devant/canon** ayant un trou passant, un **prolongement tube de magasin** et un **bouchon pour le prolongement du magasin** (fig. 48).



### Verlängerung Magazinrohr

Für die Versionen der Waffe mit **kurzem Magazinrohr** stehen auf Anfrage **Magazin-Verlängerung-Kits** zur Verfügung, die die Leistungsfähigkeit erhöhen.

### Kit 5 Schüsse

Das Verlängerungs-Kit bis zu 5 Schüssen beinhaltet: eine **Vorderschaft-Lauf-Befestigungskappe** mit durchgehender Öffnung, eine **Magazinrohr-Verlängerung** und ein **Verschluss für die Magazinverlängerung** (Abb. 48).

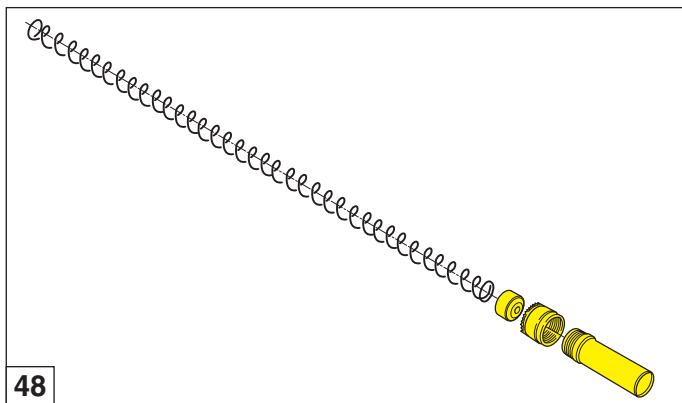



### Prolongación tubo depósito

Para las versiones del arma **con tubo depósito corto** están disponibles, sobre pedido, **kits prolongación depósito** que aumentan su capacidad.

#### Kit 5 tiros

El kit prolongador hasta cinco tiros incluye: un **tapón de fijación varilla/cañón** con hoyo de paso, un **prolongador tubo depósito** y un **tapón para prolongación depósito** (fig. 48).



### Extensão do tubo do depósito

Para as versões da arma **com tubo do depósito curto** estão disponíveis, a pedido, **kit de extensão do depósito** que lhe aumentam a capacidade.

#### Kit 5 tiros

O kit de extensão de 5 tiros compreende: uma **porca do fuste de fixação do fuste/cano** com orifício passante, uma **extensão do tubo do depósito** e uma **tampa para extensão depósito** (fig. 48).



### Удлинитель трубки магазина

Для моделей оружия с **короткой трубкой магазина** по заказу поставляются **комплекты удлинителей магазина**, увеличивающие его вместительность.

#### Комплект на 5 патронов

Комплект удлинителя, который может вмещать 5 патронов, включает: одну **заглушку крепления цевья/ствола**, имеющую сквозное отверстие, один **удлинитель трубки магазина** и одну **заглушку удлинителя магазина** (рис. 48).



### Προέκταση αποθήκης

Για τα μοντέλα όπλων με **κοπή αποθήκη** διατίθενται κατόπιν παραγγελίας **σετ προέκτασης αποθήκης** που αυξάνουν τη χωρητικότητα.

#### Σετ 5 φυσιγγίων

Το σετ προέκτασης για 5 φυσιγγία περιλαμβάνει: μια **βίδα πάπιας/κάννης** με ειδική οπή που την διαπερνά, μια **προέκταση αποθήκης** και μια **τάπα για την προέκταση αποθήκης** (εικ. 48).





### Kit 6/7 colpi

Il kit prolunga fino a 6/7 colpi comprende: un **cappello fissaggio astina/canna** avente foro passante, una **prolunga tubo serbatoio**, un **tappo per prolunga serbatoio**, una **molla serbatoio lunga** ed un **set fascette** unione prolunga alla canna (fig. 49).

**Prima di effettuare qualunque tipo di intervento sul fucile, accertarsi sempre che camera di scoppio e serbatoio siano completamente vuoti!** (Leggere attentamente le istruzioni di caricamento e scaricamento dell'arma).



### 6/7-shot kit

The 6/7-shot extension kit includes: one **forearm/barrel retainer cap** with through hole, one **magazine tube extension**, one **magazine extension plug**, one **long magazine spring** and a set of extension/barrel retainer **clips** (fig. 49).

**Before starting any operation on your shotgun, make sure that the chamber and the magazine are unloaded!** (Carefully read the instructions on gun loading and unloading).



### Kit à 6/7 coups

Le kit de prolongement à 6/7 coups comprend: un **capuchon de fixation devant/canon** ayant un trou passant, un **prolongement tube de magasin**, un **bouchon pour le prolongement du magasin**, un **ressort de magasin long** et un **set de colliers** d'assemblage du prolongement au canon (fig. 49).

**Avant d'effectuer n'importe quel type d'intervention sur votre fusil, toujours vérifier que la chambre d'explosion et le magasin soient complètement vides!** (Lire attentivement les instructions de chargement et de déchargement de l'arme).



### Kit 6/7 Schüsse

Das Verlängerungs- Kit bis zu 6/7 Schüssen beinhaltet: eine **Vorderschaft-Lauf-Befestigungskappe** mit durchgehender Öffnung, eine **Magazinrohr-Verlängerung** und ein **Verschluss für die Magazinverlängerung**, eine **lange Magazinfeder** und ein **Haltebandset** zur Verbindung der Verlängerung mit dem Lauf (Abb. 49).

**Vor jeder Waffenhandhabung sollten Sie sicherstellen, dass die Patronenlager und das Magazin ihres Gewehrs völlig leer sind!** (Bitte lesen Sie aufmerksam die Anweisungen für das Laden und das Entladen der Waffe).

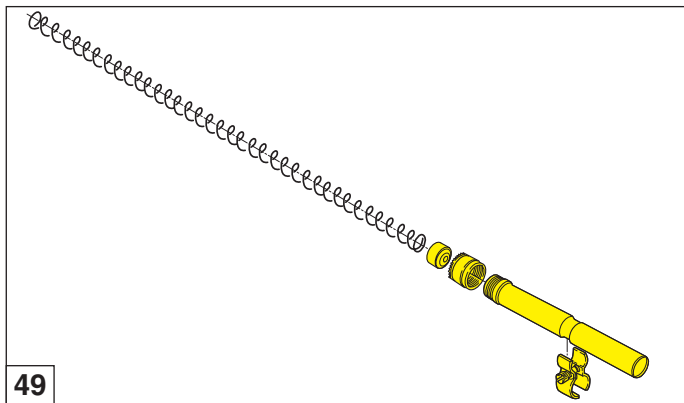



### Kit 6/7 tiros

El kit prolongador hasta 6/7 tiros incluye: **un tapón de fijación varilla/cañón** con agujero de paso, un **prolongador de tubo depósito**, un **tapón para prolongación tubo depósito**, un **muelle tubo depósito largo** y un **kit de unión de la prolongación con el cañón** (fig. 49).

Antes de realizar cualquier tipo de intervención en su fusil, asegúrese siempre que la cámara de explosión y el depósito estén completamente vacíos. (Lea atentamente las instrucciones para la carga y descarga del arma).



### Kit 6/7 tiros

O Kit de extensão de 6/7 tiros compreende: uma **porca do fuste de fixação do fuste/cano** com orifício passante, uma **extensão do tubo do depósito**, uma **tampa para extensão depósito**, uma **mola de depósito comprida** e um **kit de abraçadeiras** de união da extensão do cano (fig. 49).

Antes de efectuar qualquer intervenção na espingarda, verifique sempre se a câmara de explosão e o depósito estão completamente vazios! (Leia atentamente as instruções de carregamento e descarregamento da arma).



### Комплект на 6/7 патронов

Комплект удлинителя, который может вмещать до 6/7 патронов, включает: одну **заглушку цевья/ствола**, имеющую сквозное отверстие, один **удлинитель трубки магазина**, одну **заглушку удлинителя магазина**, одну **длинную пружину магазина** и один **комплект зажимов** для соединения удлинителя со стволом (рис. 49).

Перед тем, как выполнять любые операции с Вашим ружьем убедитесь, что патронник и магазин совершенно пусты! (внимательно прочитайте инструкции по заряданию и разряжанию оружия).



### Σετ 6/7 φυσίγγιων

Το σετ προέκτασης για 6/7 φυσίγγια περιλαμβάνει: μια **δίδα πάπιας/κάννης** με ειδική οπή που την διαπερνά, μια **προέκταση αποθήκης**, μια **τάπα για την προέκταση αποθήκης**, ένα **μακρύ ελατήριο αποθήκης** και το **σετ εξαρτημάτων** για την ένωση της προέκτασης με την κάννη (εικ. 49).

Πριν πραγματοποιήσετε οποιαδήποτε ενέργεια, βεβαιωθείτε ότι η θαλάμη και η αποθήκη είναι εντελώς άδειες! (Διαβάστε προσεκτικά τις οδηγίες σχετικά με τη γέμση και την απογέμση του όπλου).

**NOTE:**

- 1) Togliere dall'arma l'**anello tenuta molla serbatoio** e sostituirlo con il **tappo prolunga serbatoio** quando si monta uno dei kit sopra descritti.
- 2) Utilizzare la molla del serbatoio lunga **quando si monta la prolunga serbatoio**.
- 3) **Non** montare prolunghe serbatoio **che risultino più lunghe** della canna in dotazione all'arma.

**AVVERTENZA**

Se il fucile è dotato di un **serbatoio in 2 pezzi** (tubo serbatoio corto + estensione), durante lo smontaggio del cappellotto **si toglie anche la prolunga serbatoio**.

**ATTENZIONE**

La molla del serbatoio si trova sotto pressione; operare con cautela nelle operazioni di smontaggio o sostituzione.

Tale operazione deve essere fatta con cautela per evitare che la molla del serbatoio sfugga ad alta velocità.

Mettere sempre occhiali protettivi durante questa operazione.

Se la molla del serbatoio sfugge ad alta velocità può colpire gli occhi o altre parti del viso arrecando gravi danni.

Usare la stessa cautela nel rimontaggio.

**NOTE:**

- 1) Remove the magazine spring **holding ring** from the firearm and replace it with the magazine **tube extension** for it when mounting one of the above described kits.
- 2) Use the long magazine spring **when mounting the magazine extension tube**.
- 3) **Never** mount a magazine extension tube **that is longer** than the barrel of the arm on which it is to be mounted.

**ATTENTION**

If the shotgun utilizes a **two-piece magazine** (short magazine tube plus extension), during the disassembly of the magazine cap, **also remove the tube extension**.

**NOTE**

Magazine tube spring is contained under pressure and must be handled carefully upon removal or replacement.

Use caution to avoid the magazine spring flying from the tube at a high speed.

Use eye protection during this operation.

If the spring were to come off at a high speed it could hit the eye or other part of the face, causing serious injuries.

Use the same care when remounting.

**ATTENTION:**

- 1) En cas de montage d'un des kits indiqués ci-dessus, retirer de l'arme la **bague de retenue du ressort du magasin** et la remplacer par le **bouchon de prolongement magasin**.
- 2) Utiliser le ressort long du magasin **en cas de montage du prolongement magasin**.
- 3) **Ne pas** monter des prolongements magasin **plus longs** que le canon dont est doté l'arme.

**AVERTISSEMENT**

Si le fusil monte un **magasin en 2 pièces** (tube magasin court + extension) lors du démontage du capuchon, **retirez aussi le prolongement magasin**.

**ATTENTION**

Le ressort du tube magasin étant comprimé, faire très attention pour l'enlever ou le remplacer.

Cette opération doit être effectuée avec précaution pour éviter que le ressort du magasin s'échappe à grande vitesse

Mettre toujours des lunettes de protection avant d'effectuer cette opération.

Le ressort du magasin s'éjectant à haute vitesse risquerait de blesser vos yeux ou d'autres parties du corps.

Toujours agir avec la même précaution durant le montage.

**ANMERKUNGEN:**

- 1) Den **Magazin-Federring** aus dem Gewehr entfernen und ihn durch den **Magazinverlängerung-Zapfen** ersetzen, wenn ein der obengenannten Kasten zu montieren ist.
- 2) Die lange Magazinfeder dann verwenden, **wenn die Magazin-Verlängerung zu montieren ist**.
- 3) Magazinverlängerungen, **die länger als** den ausgerüsteten Lauf sind, **nicht** verwenden.

**ANMERKUNG**

Falls Gewehre mit einem **2-Teilen Magazin** (kurzes Magazinrohr + Verlängerung) ausgestattet ist, soll während Demontage des Lagerdeckels **auch die Magazinverlängerung entfernt werden**.

**ACHTUNG**

Die Magazinfeder steht unter hohem Druck und muss bei dem Zerlegen der Waffe als auch bei der Montage mit Vorsicht behandelt werden.

Diese Operation muß mit den nötigen Vorsichtsmaßnahmen ausgeführt werden, um zu vermeiden, daß die Magazinfeder bei hoher Geschwindigkeit entfällt. Bei diesem Arbeitsgang immer eine Schutzbrille tragen.

Wenn die Magazinfeder losschnellt, kann sie die Augen oder andere Teile des Gesichts treffen und schwere Verletzungen verursachen.

Dieselbe Vorsicht ist beim erneuten Montieren geboten.

**NOTAS:**

- 1) Extraiga del arma el **anillo elástico del muelle depósito** y cámbielo con el **tubo prolongador del depósito** cuando se monta uno de los kits arriba indicados.
- 2) Utilice el muelle del depósito largo cuando se monta el prolongador del depósito.
- 3) **No** monte prolongadores depósito más largos que el cañón en dotación con el arma.

**ADVERTENCIA**

Si el fusil está dotado de un **tubo depósito de 2 piezas** (tubo depósito corto + prolongador), durante el desmontaje del casquillo **que elimina también la prolongación del depósito**.

**ATENCIÓN**

El muelle del depósito se encuentra bajo presión; realice las operaciones de desmontaje o sustitución con cautela.

Dicha operación debe realizarse con cautela para evitar que el muelle del depósito salga disparado.

Use siempre gafas protectoras durante esta operación.

Si el muelle del depósito sale impulsado, puede golpear los ojos u otras partes de la cara causando graves daños.

Ponga el mismo cuidado durante el montaje.

**NOTAS:**

- 1) Retire da arma o **anel de retenção da mola do depósito** e substitua-o pela **tampa de extensão de depósito** ao montar um dos kits acima descritos.
- 2) Utilize a mola de depósito mais comprida **ao montar a extensão do depósito**.
- 3) **Não** monte extensões de depósito **mais compridas** do que o cano fornecido com a arma.

**ADVERTÊNCIA**

Se a espingarda vier com um **depósito em duas peças** (tubo de depósito curto + extensão), durante a desmontagem da porca do fuste **deve retirar-se também a extensão do depósito**.

**ATENÇÃO**

A mola do depósito está sob pressão; efectue as operações de desmontagem e substituição com cautela.

Tal operação deve ser efectuada com cautela para evitar que a mola do depósito saia com alta velocidade.

Use sempre óculos de protecção durante esta operação.

Se a mola do depósito escapar em alta velocidade, pode atingir os olhos ou outras partes do rosto, provocando graves danos.

Use a mesma cautela durante a remontagem.

**ПРИМЕЧАНИЯ:**

- 1) Снять с оружия **фиксирующее кольцо пружины магазина**, после чего произвести его замену на **заглушку удлинителя магазина** при установке одного из вышеописанных комплектов.
- 2) **При установке удлинителя магазина** необходимо использовать длинную пружину магазина.
- 3) Не устанавливать более длинные, чем сам ствол ружья, удлинители магазина.

**ПРЕДУПРЕЖДЕНИЕ**

В случае если ружье оборудовано **магазином, состоящим из 2-х деталей** (трубка короткого магазина + удлинитель), в процессе демонтажа втулки **необходимо демонтировать также и удлинитель магазина**.

**ВНИМАНИЕ**

Пружина магазина находится в состоянии сильного сжатия. В этой связи следует действовать **осторожно при проведении операций демонтажа и замены**.

Указанная операция выполняется **внимательно с тем, чтобы пружина магазина не вылетела**.

Во время этой операции всегда следует надевать защитные очки.

Если пружина магазина вылетит, она может попасть в глаза или другие части лица и нанести серьезные травмы.

При обратной сборке оружия следует соблюдать те же меры предосторожности.

**ΣΗΜΕΙΩΣΕΙΣ:**

- 1) Αφαιρέστε το **δαχτυλίδι που συγκρατεί το ελατήριο της αποθήκης** και αντικαταστήστε το με την **τάπα για την προέκταση αποθήκης** όταν συναρμολογείτε κάποιο από τα προαναφερθέντα σετ προέκτασης.
- 2) Χρησιμοποιήστε το μακρύ ελατήριο αποθήκης όταν **συναρμολογείτε την προέκταση της αποθήκης**.
- 3) **Μην χρησιμοποιείτε** προεκτάσεις αποθήκης που είναι πιο μακριές από την κάννη που διαθέτει το όπλο σας.

**ΥΠΕΝΘΥΜΙΣΗ**

Αν το όπλο σας διαθέτει **αποθήκη σε δύο κομμάτια** (κοντή αποθήκη + προέκταση), με την αφαίρεση της βίδας **αφαιρείται και η προέκταση**.

**ΠΡΟΣΟΧΗ**

Στο εσωτερικό της αποθήκης, το ελατήριο βρίσκεται υπό πίεση. Για τον λόγο αυτόν, σας συνιστούμε **ιδιαίτερη προσοχή κατά την αφαίρεση και την αντικατάστασή του**.

Όλες οι ενέργειες πρέπει να πραγματοποιούνται **προσέχοντας το ελατήριο να μην πεταχτεί με ταχύτητα**.

Κατά τη διάρκεια της επέμβασης χρησιμοποιείτε γυαλιά.

Αν το ελατήριο της αποθήκης πεταχτεί με μεγάλη ταχύτητα μπορεί να χτυπήσει τα μάτια ή άλλα μέρη του προσώπου προκαλώντας σοβαρές βλάβες. Ενεργήστε με την ίδια προσοχή και κατά τη διάρκεια της επανασυναρμολόγησης.



## Strozzatore interno

Prima di effettuare qualunque tipo di intervento sul fucile, accertarsi sempre che camera di scoppio e serbatoio siano completamente vuoti! (Leggere attentamente le istruzioni di caricamento e scaricamento dell'arma).

Le canne con strozzatori interni hanno in dotazione vari tipi di strozzatori.

Prima di riporre l'arma lasciandola inutilizzata per un lungo periodo, è **consigliabile rimuovere**, pulire e lubrificare lo strozzatore interno e la canna.

**ATTENZIONE:** prima di utilizzare l'arma, assicurarsi sempre che la canna abbia uno strozzatore correttamente montato.

**ATTENZIONE:** lo strozzatore interno correttamente montato non deve sporgere dalla volata della canna. Utilizzare solo strozzatori Benelli della lunghezza adeguata alla sede della canna.



## Internal choke

Before starting any operation on your shotgun, make sure that the chamber and the magazine are unloaded! (Carefully read the instructions on gun loading and unloading).

The barrels with internal chokes are equipped with various types of chokes.

Before leaving the firearm unused for an extended period, **it is advisable to remove**, clean and lubricate the internal choke and barrel.

**WARNING:** before using the shotgun, make sure that the barrel has a choke correctly installed.

**WARNING:** the internal choke correctly mounted must not stick out of the barrel's muzzle. Use only the Benelli internal chokes with a length which correctly fits the barrel.



## Choke intérieur

Avant d'effectuer n'importe quel type d'intervention sur votre fusil, toujours vérifier que la chambre d'explosion et le magasin soient complètement vides! (Lire attentivement les instructions de chargement et de déchargement de l'arme).

Les canons avec choke interne ont en dotation différents types de chokes.

Avant de ranger l'arme pour une longue période de non utilisation, **il est conseillé de retirer**, de nettoyer et de graisser le choke interne et le canon.

**ATTENTION:** avant d'utiliser l'arme, s'assurer toujours que le canon a un choke correctement monté.

**ATTENTION:** les chokes internes montés correctement ne doivent pas dépasser la volée du canon. Il faut utiliser uniquement les chokes Benelli de la longueur adéquate à celle recommandée pour le canon.



## Innen-Choke

Vor jeder Waffenhandhabung sollten Sie sicherstellen, dass die Patronenlager und das Magazin ihres Gewehrs völlig leer sind! (Bitte lesen Sie aufmerksam die Anweisungen für das Laden und das Entladen der Waffe).

Bei den Läufen mit Innen-Chokes steht eine Auswahl von unterschiedlichen Chokeeinsätzen zur Verfügung.

Bevor man die Waffe ablegt, um sie für einen langen Zeitraum nicht zu gebrauchen, **ist es ratsam**, den Innen-Choke und den Lauf **abzumontieren**, zu reinigen und zu schmieren.

**ACHTUNG:** Achten Sie vor dem Gebrauch der Waffe immer darauf, dass der Choke korrekt in den Lauf eingeschraubt ist.

**ACHTUNG:** Bei ordnungsgemäßem Einbau darf der Innen-Choke nicht aus der Laufmündung hervorsten. Verwenden Sie stets die Benelli passenden Chokes, welche für den entsprechenden Lauf auch vorgesehen sind.



## Choke interno

Antes de realizar cualquier tipo de intervención en su fusil, asegúrese siempre que la cámara de explosión y el depósito estén completamente vacíos. (Lea atentamente las instrucciones para la carga y descarga del arma).

Los cañones con chokes internos tienen en dotación varios tipos de chokes.

Antes de guardar el arma inutilizada por un largo período tiempo, **se recomienda quitar**, limpiar y engrasar el choke interno y el cañón.

**ATENCIÓN:** antes de utilizar el arma, asegúrese siempre de que el choke del cañón está correctamente montado.

**ATENCIÓN:** el choke interno correctamente montado no debe sobresalir de la voladura del cañón. Utilice solo chokes Benelli con la longitud adecuada al alojamiento del cañón.



## Choke interior

Antes de efectuar qualquer intervenção na espingarda, verifique sempre se a câmara de explosão e o depósito estão completamente vazios! (Leia atentamente as instruções de carregamento e descarregamento da arma).

Os canos de chokes interiores são fornecidos com vários tipos de chokes.

Antes de guardar a arma, deixando-a imobilizada por um longo período, **recomenda-se remover**, limpar e lubrificar o choke interno e o cano.

**ATENÇÃO:** antes de utilizar a arma, certifique-se sempre que o cano tem o choke correctamente montado.

**ATENÇÃO:** o choke interior correctamente montado não deve sobressair da boca do cano. Utilizar apenas chokes Benelli de comprimento adequado à sede do cano.



## Сменные чоки

Перед тем, как выполнять любые операции с Вашим ружьем, убедитесь, что патронник и магазин совершенно пустые! (внимательно прочитайте инструкции по заряданию и разряжению оружия).

Стволы с внутренними чоками имеют в комплекте чоки с различными сужениями.

Если вы предполагаете долго не пользоваться оружием, то перед тем, как убрать его на хранение, **рекомендуется отсоединить** и произвести очистку и смазку сменного чока и ствола.

**ВНИМАНИЕ:** перед стрельбой необходимо убедиться, что в стволе установлен соответствующий чок.

**ВНИМАНИЕ:** правильно установленный внутренний чок не должен выступать из дульного среза ствола. Пользуйтесь только сменными чоками производства Benelli с длиной, соответствующей Вашему стволу.



## Εσωτερικό τσοκ

Πριν πραγματοποιήσετε οποιαδήποτε ενέργεια, βεβαιωθείτε ότι η θαλάμη και η αποθήκη είναι εντελώς άδειες! (Διαβάστε προσεκτικά τις οδηγίες σχετικά με τη γέμιση και την απογέμιση του όπλου).

Οι κάννες με εσωτερικά τσοκ διαθέτουν -από τον βασικό εξοπλισμό τους- διάφορα είδη τσοκ.

Πριν φυλάξετε το όπλο για μεγάλο χρονικό διάστημα, **συνιστάται να αφαιρέσετε**, να καθαρίζετε και να λιπαίνετε το εσωτερικό τσοκ και την κάννη.

**ΠΡΟΣΟΧΗ:** Πριν χρησιμοποιήσετε το όπλο, βεβαιωθείτε ότι το τσοκ είναι τοποθετημένο σωστά στην κάννη.

**ΠΡΟΣΟΧΗ:** τα εσωτερικά τσοκ όταν έχουν διδωθεί σωστά δεν πρέπει να προξέχουν από την κάννη. Χρησιμοποιείτε τσοκάκια Benelli που έχουν τέτοιο μήκος ώστε να διδώσουν ακριβώς στην κάννη.



Per cambiare o pulire lo strozzatore interno agire nel seguente modo:

- 1) **Svitare** lo strozzatore interno utilizzando la speciale **chiave dentata** in dotazione all'arma e sfilarlo completamente dalla sede della canna (fig. 50).
- 2) Qualora la sede filettata dello strozzatore sulla canna **sia molto sporca**, pulirla e lubrificarla.



To change or clean the internal choke, proceed as follows:

- 1) **Unscrew** the internal choke using the special **choke wrench** supplied with the shotgun and extract it completely from the barrel seat (fig. 50).
- 2) If the threaded seat of the choke on the barrel **is too dirty**, clean it and lubricate it.



Pour remplacer ou nettoyer le choke intérieur intervenir de la manière suivante:

- 1) **Dévisser** le choke intérieur en utilisant la **clé dentée** spéciale fournie avec l'arme et le dégager complètement du siège du canon (fig. 50).
- 2) Au cas où le siège fileté du choke sur le canon **serait très encrassé**, le nettoyer et lubrifier.



Zum Auswechseln oder Reinigen der Innen-Chokes muss wie folgt vorgegangen werden:

- 1) Den Innen-Choke mit dem mitgelieferten gezahnten **Spezial-Chokeschlüssel** aus dem Lauf **heraus-schrauben** und herausziehen (Abb. 50).
- 2) Bei **Verschmutzung** des Lauf- und Chokegewindes, sind diese zu Reinigen und zu Schmieren.

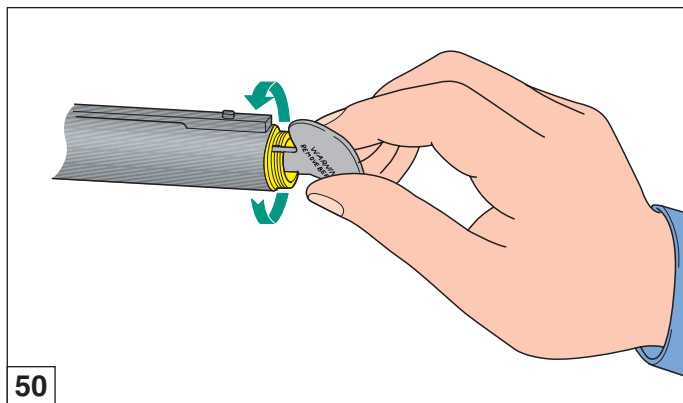



Para cambiar o limpiar el choke interno actúe como se explica a continuación:

- 1) **Desenrosque** el choke interno utilizando la **llave dentada** en dotación con el arma y retírelo completamente de su alojamiento en el cañón (fig. 50).
- 2) Si el alojamiento fileteado del choke del cañón **está muy sucio**, límpielo y engráselo.



Para mudar ou limpar o choke interior, proceder do seguinte modo:

- 1) **Desaperte** o choke interior utilizando a **chave dentada** especial que acompaña a arma e extraíaa-o completamente do cano (fig. 50).
- 2) Se a rosca onde se aloja o choke **estiver muito suja** - limpe-a e lubrifique-a.



Для того чтобы заменить или очистить сменный чок выполните следующее:

- 1) **Выверните** чок, используя специальный **Ключ, имеющийся в комплекте ружья**, и полностью извлеките его из ствола (рис. 50).
- 2) Если резьба для установки чока на стволе **засорена**, очистите и смажьте ее.



Για να αλλάξετε ή να καθαρίσετε το εσωτερικό τσοκ, ακολουθείστε τα παρακάτω βήματα:

- 1) **Ξεβιδώστε** το εσωτερικό τσοκ (με το ειδικό **οδοντωτό κλειδί** που περιλαμβάνεται στον βασικό εξοπλισμό του τουφεκιού) και αφαιρέστε το από την θέση του (εικ. 50).
- 2) Αν η σπειροειδής υποδοχή του τσοκ στην κάννη **είναι πολύ βρώμικη**, καθαρίστε την.





- 3) Rimontare nella sede canna il tipo di strozzatore desiderato, avendo cura di **inserirlo** all'interno della canna dalla **parte non filettata** (fig. 51); avvitarlo poi sul filetto della canna stessa.

**ATTENZIONE:** lo strozzatore correttamente montato **non deve sporgere** dalla volata della canna.



- 3) Lubricate the threads of the choke tube, to be installed in the barrel, with **a good quality** choke tube lubricant (fig. 51).

**NOTE:** when choke is correctly mounted, it **must not protrude** from the barrel's muzzle.



- 3) Remonter sur le siège du canon le type de choke désiré en ayant soin **d'introduire la partie non filetée du choke** à l'intérieur du canon avant de serrer le choke sur le filet du canon (fig. 51).

**ATTENTION:** un choke correctement monté **ne doit pas dépasser** de la volée du canon.



- 3) Den gewünschten Choke im Laufsitzen montieren, darauf achten, dass er mit der Seite ohne Gewindeschnitt (Abb. 51) eingeführt wird, ihn dann auf dem Gewinde des Laufs selbst anschrauben.

**ACHTUNG:** Bei ordnungsgemäßem Einbau **darf der Choke nicht aus der Laufmündung hervorstehen!**

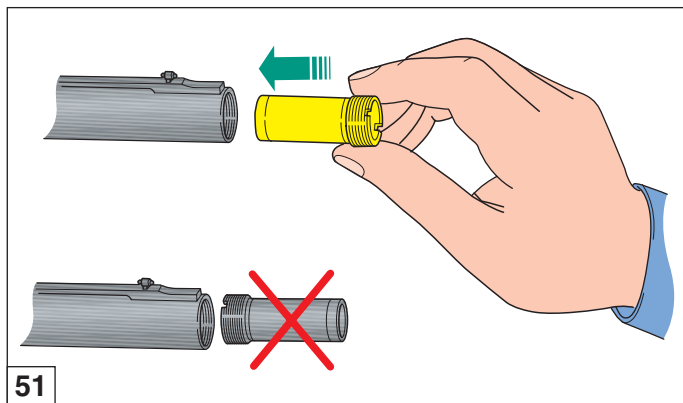



- 3) Vuelva a montar en el alojamiento del cañón el tipo de choke deseado, procurando **introducir la parte no fileteada del** choke en el interior del cañón antes de atornillarlo en el filete del cañón (fig. 51).

**ATENCIÓN:** el choke correctamente montado **no debe sobresalir** de la boca del cañón.



- 3) Torne a montar no cano o tipo de choke escolhido, tendo cuidado de **introduzi-lo** no interior do cano pela **parte não roscada** (fig. 51). Aparafusá-lo depois na rosca do próprio cano.

**ATENÇÃO:** o choke correctamente montado **não deve ultrapassar** a boca do cano.



- 3) Снова установите в отверстие ствола требуемый чок; при этом убедитесь в том, что **вставляете чок не стороной резьбы** (рис. 51); теперь заверните чок на резьбе ствола.

**ВНИМАНИЕ:** правильно установленный внутренний чок не должен выступать из дульного среза ствола.



- 3) Τοποθετήστε στην κάννη το τσοκ που επιλέξατε φροντίζοντας να **εισάγετε** στο εσωτερικό της κάννης το **λείο (μη σπειροειδές)** μέρος του τσοκ (εικ. 51). Στη συνέχεια, βιδώστε το τσοκ στην ειδική σπειροειδή υποδοχή της κάννης.

**ΠΡΟΣΟΧΗ:** Το τσοκ που έχει τοποθετηθεί σωστά **δεν προεξέχει** από το στόμιο της κάννης.



- 4) Completare il montaggio dello strozzatore avvitandolo **con forza** con l'apposita chiave dentata (fig. 52).

**ATTENZIONE:** prima di riutilizzare l'arma **assicurarsi di aver tolto** la chiave per strozzatore **dalla volata** della canna.

*Prima di lasciare l'arma inutilizzata per un lungo periodo, è consigliabile la pulizia dello strozzatore interno e della sua sede nella volata della canna.*



- 4) Finish the assembly of the choke by screwing it **firmly** using the choke wrench (fig. 52).

**NOTE:** before re-using the shotgun, **make sure that the choke wrench has been removed** from the barrel's muzzle.

*Before the shotgun is put away, cleaning the internal choke and relative barrel thread is recommended.*



- 4) Compléter le montage du choke en le serrant **avec force** à l'aide de la clé dentée spéciale (fig. 52).

**ATTENTION:** avant d'utiliser de nouveau l'arme, **s'assurer d'avoir retiré** la clé pour le choke **de la volée** du canon.

*Avant de laisser l'arme inutilisée pendant une longue période il est conseillé de nettoyer le choke intérieur ainsi que son filetage dans la volée du canon.*



- 4) Den Choke mit Hilfe des gezahnten Chokeschlüssels **fest** in den Lauf einschrauben (Abb. 52).

**ACHTUNG:** Vor der erneuten Verwendung der Waffe überprüfen, ob der Chokeschlüssel von der **Laufmündung entfernt wurde**.

*Falls die Waffe längere Zeit nicht benutzt wird, ist eine Reinigung des Innen-Chokes und Laufgewindes empfehlenswert.*

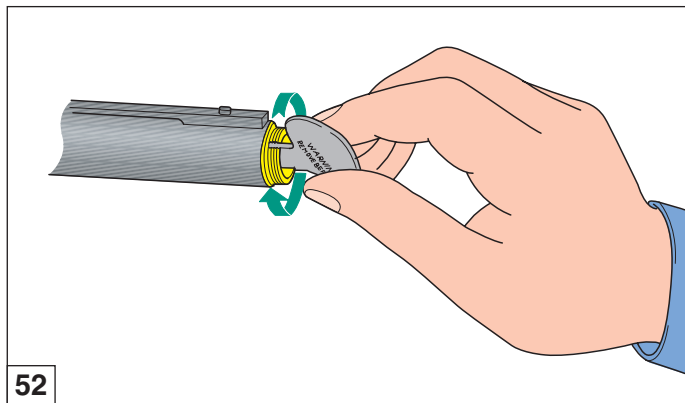



- 4) Complete el montaje del choke atornillándolo **con fuerza** utilizando la llave dentada (fig. 52).

**ATENCIÓN:** antes de volver a utilizar el arma, **asegúrese de haber quitado** la llave para choke de **la boca** del cañón.

*Antes de dejar el arma inutilizada por un largo período se aconseja limpiar el choke interno y su alojamiento en la boca del cañón.*



- 4) Complete a montagem do choke apertando-o **com força** utilizando a chave dentada (fig. 52).

**ATENÇÃO:** antes de reutilizar a arma **assegure-se de ter tirado** a chave para choque **da boca** do cano.

*Antes de deixar a arma sem utilização por um longo período, recomenda-se a limpeza do choke interior e do seu alojamento na boca do cano.*



- 4) В завершении операции прочно затяните чок специальным ключом (рис. 52).

**ВНИМАНИЕ:** перед тем, как использовать оружие, **убедитесь, что ключ вынут из** ствола.

*Перед тем, как поместить ружье на хранение на долгий период времени, рекомендуем провести очистку сменного чока и внутренней резьбы ствола.*



- 4) Ολοκληρώστε την τοποθέτηση του τσοκ βιδώνοντας το **σφικτά** με το ειδικό οδοντωτό κλειδί (εικ. 52).

**ΠΡΟΣΟΧΗ:** Πριν χρησιμοποιήσετε και πάλι το όπλο, **βεβαιωθείτε ότι θγάλατε** το κλειδί του τσοκ από **το στόμιο** της κάννης.

*Αν πρόκειται να μην χρησιμοποιήσετε το όλο σας για μεγάλη χρονική περίοδο, σας συμβουλεύουμε να πραγματοποιήσετε έναν καθαρισμό του εσωτερικού τσοκ και της έδρας του στο στόμιο της κάννης.*



Gli strozzatori Benelli sono marcati per una rapida identificazione. Le intacche sulla parte frontale di ogni strozzatore permettono un rapido riconoscimento della strozzatura, anche quando lo strozzatore è montato.

A INTACCHE  
B SIMBOLO



Benelli chokes are marked for an easy identification. Notches on the frontal part of each choke allow a quick recognition, even when the choke is mounted on the shotgun.

A NOTCHES  
B SYMBOL



Les chokes Benelli sont marqués pour une identification rapide. Les encoches sur la partie frontale de chaque choke permettent une reconnaissance rapide de l'étranglement même lorsque le choke est monté.

A ENCOCHES  
B SYMBOLE



Die Benelli-Chokes sind zur schnellen Identifizierung markiert. An den Kerben an der Vorderseite jedes Chokes ist die Choke-Typ leicht erkennbar - auch bei eingeschraubtem Choke.

A KERBEN  
B SYMBOL

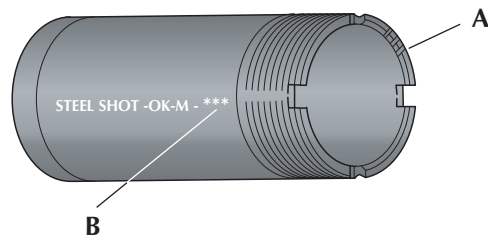

INTACCHE NOTCHES ENCOCHES KERBEN	STROZZATURA CHOKE ÉTRANGLEMENT CHOKE-TYP	SIMBOLO SYMBOL SYMBOLE SYMBOL	PALLINI D'ACCIAIO STEEL SHOT BALLES D'ACIER STAHLSCHROT
I	Full	X	NO
II	Improved Modified	XX	NO
III	Modified	XXX	OK
IIII	Improved Cylinder	XXXX	OK
IIIII	Skeet	XXXXX	OK



Los chokes Benelli están marcados para una rápida identificación. Las marcas en la parte frontal de cada choke permiten una rápida identificación de la estrangulación incluso cuando el choke está montado.

A MARCAS  
B SÍMBOLO



Todos os chokes Benelli estão marcados de forma a facilitar a sua identificação. Os entalhes na parte frontal de cada choke permitem um rápido reconhecimento do estrangulamento mesmo quando montados nos canos.

A ENTALHES  
B SÍMBOLO



Сменные чоки Benelli промаркированы для быстрой идентификации. Насечки на передней части каждого чока позволяют быстро определить величину сужения, не выкручивая его.

A НАСЕЧКИ  
B ОБОЗНАЧЕНИЕ



Τα τσοκ Benelli είναι ειδικά κατασκευασμένα έτσι ώστε να τα αναγνωρίζετε εύκολα και γρήγορα. Πράγματι, οι εγκοπές που φέρουν στο εμπρόσθιο μέρος τους επιτρέπουν την αναγνώριση τους ακόμα κι αν βρίσκονται ήδη τοποθετημένα στο εσωτερικό της κάννης.

A ΕΓΚΟΠΕΣ  
B ΣΥΜΒΟΛΟ

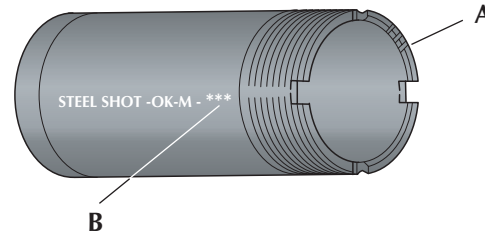

MARCAS ENTALHES НАСЕЧКИ ΕΓΚΟΠΕΣ	ESTRANGULACIÓN ESTRANGULAMENTO ВЕЛИЧИНА СУЖЕНИЯ ΤΣΟΚ	SÍMBOLO SÍMBOLO ОБОЗНАЧЕНИЕ ΣΥΜΒΟΛΟ	PERDIGONES DE ACERO ESFERAS DE AÇO ИСПОЛЬЗОВАНИЕ СТАЛЬНОЙ ДРОБИ ΑΤΣΑΛΙΝΑ ΣΚΑΓΙΑ
I	Full	X	NO
II	Improved Modified	XX	NO
III	Modified	XXX	OK
IIII	Improved Cylinder	XXXX	OK
IIIII	Skeet	XXXXX	OK



### Regolazione tacca di mira

Per regolare la **tacca di mira** agire nel seguente modo (fig. 53):

- 1) Allentare con **apposita chiave esagonale** piegata le due viti di fissaggio tacca di mira.
- 2) Regolare la posizione della tacca di mira nel senso desiderato e bloccarla nuovamente **avvitando a fondo** le viti di fissaggio.



### Adjusting the back-sight

For the adjustment of the **back-sight** as illustrated in figure 53, proceed as follows:

- 1) Using the **wrench provided**, slacken the two sight screws.
- 2) Adjust the sight position as desired (move it to the left if you want the point of impact to move left or move it to the right if you want the point of impact to move right) and **fully tighten** the two screws.



### Réglage du cran de mire

Pour régler le **cran de mire**, agir de la manière suivante (fig. 53):

- 1) Desserrer au moyen de la **clé hexagonale** pliée les deux vis de fixation du cran de mire.
- 2) Régler la position du cran de mire dans le sens désiré et l'immobiliser à nouveau **en serrant** les vis de fixation.



### Kimme ausrichten

Die **Kimmeinstellung** wird wie folgt durchgeführt (Abb. 53):

- 1) Lösen Sie die zwei Befestigungsschrauben der Kimme mit dem **Inbusschlüssel**, der mit der Waffe mitgeliefert wird.
- 2) Die Kimme Ihren Anforderungen entsprechend einstellen und mit den Schrauben **festziehen**.

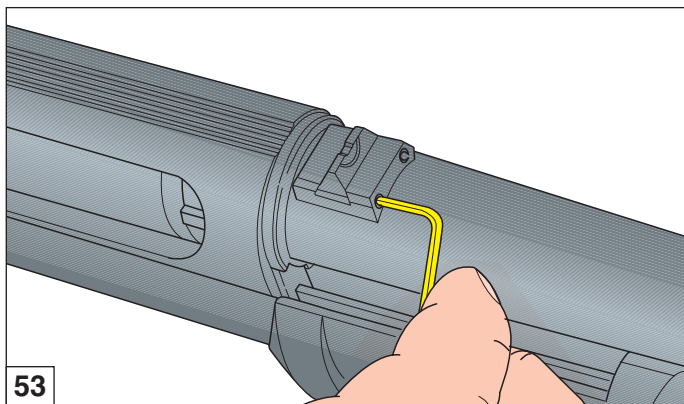



## Ajuste del punto de mira

Para ajustar el **punto de mira** actuar de la siguiente manera (fig. 53):

- 1) Con **la llave hexagonal especial** suministrada, aflojar los dos tornillos de fijación del punto de mira.
- 2) Regule la posición del punto de mira en el sentido deseado y fíjelo nuevamente **atornillando a fondo** los tornillos de fijación.



## Regulação da alça

Para regular a **alça** proceda do seguinte modo (fig. 53):

- 1) Desaperte com a **chave hexagonal inclinada** os dois parafusos de fixação da alça.
- 2) Regule a posição da alça no sentido pretendido após o que deverá ser bloqueada **apertando bem** os parafusos de fixação.



## Регулировка целика

Для регулировки **целика** выполните следующие действия (рис. 53):

- 1) При помощи **специального изогнутого шестигранного ключа** ослабьте крепежные винты целика.
- 2) Отрегулируйте положение целика в требуемом направлении и зафиксируйте его снова, **завинтив до конца** крепежные винты.



## Ρύθμιση κλισιοσκοπίου

Για να ρυθμίσετε το **κλισιοσκόπιο** ενεργήστε όπως περιγράφεται ακολούθως (εικ. 53):

- 1) Χαλαρώστε, με το **ειδικό κλειδί**, τις δύο βίδες του κλισιοσκοπίου.
- 2) Ρυθμίστε τη θέση του κλισιοσκοπίου όπως επιθυμείτε και στερεώστε το και πάλι **σφίγγοντας καλά** τις δύο βίδες.





Per la regolazione laterale della linea di mira, prevista **sulla tacca di mira**, operare come segue (figg. 54-55-56-57):

#### A - Regolazione laterale linea di mira

Agendo **sulla apposita vite**, regolare la posizione della tacca di mira nel senso desiderato (spostare la tacca verso sinistra se si intende sparare più a sinistra; verso destra se si intende sparare più a destra) facendo riferimento **alle rispettive tacche** graduate di allineamento.



Proceed as follows to carry out the **back-sight** adjustments as shown in figures 54, 55, 56 and 57:

#### A - Lateral adjustment

By means of the **relative screw**, set the sight position as desired (move it to the left if you want the point of impact to move left or move it to the right if you want the point of impact to move right) by adjusting it according to the **graduated alignment notches**.



Pour régler latéralement la ligne de mire, prévue **sur le cran de mire**, procéder de la manière suivante (figs. 54-55-56-57):

#### A - Réglage latéral de ligne de mire

Par action **sur la vis adéquate**, régler la position désirée (vers la gauche pour déplacer le point d'impact vers la gauche, ou vers la droite pour un point d'impact plus à droite) en prenant **repère sur les graduations**.



Um die Seitenverstellung am **Visier**, die auf der Kimme vorgesehen ist, vorzunehmen, müssen Sie wie folgt vorgehen (Abb. 54-55-56-57):

#### A - Seitenverstellung des Visiers

Indem man an der dafür **vorgesehenen Schraube** dreht, kann man die Position der Kimme in die gewünschte Richtung verstellen (die Kimme mehr nach links verstellen, wenn man mehr nach links schießen will; nach rechts, wenn man mehr nach rechts schießen will), wobei man sich an den **angebrachten Gradmarkierungen** orientieren kann.

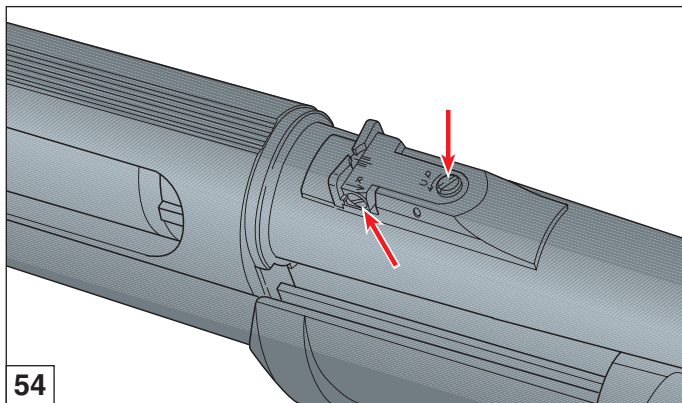

54

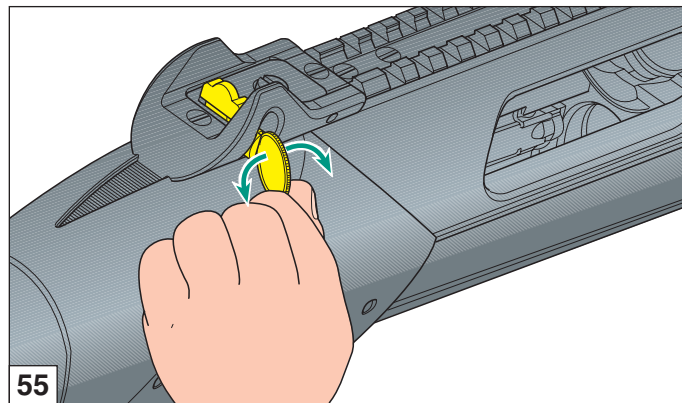

55



Para el ajuste lateral de la línea de mira, actúe de la siguiente manera (figs. 54-55-56-57):

#### A - Ajuste lateral de la mira

Mediante **el tornillo colocado a tal efecto**, ajustar la posición del punto de mira en el sentido deseado (desplazar el punto hacia la izquierda si se desea disparar más hacia la izquierda; hacia la derecha, si se desea disparar más hacia la derecha) tomando como referencia **las respectivas marcas** graduadas de alineación.

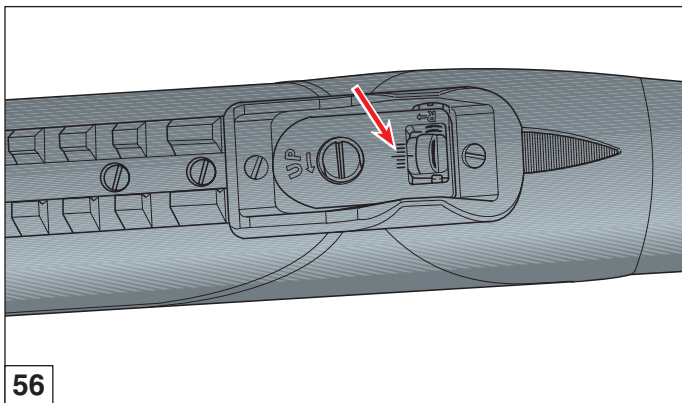

56



Para regulação lateral da linha de mira, prevista **na alça**, proceda como segue (fig. 54-55-56-57).

#### A - Regulação lateral da linha de mira

Actuando no **respectivo parafuso**, regule a posição da alça no sentido pretendido (desloque a alça para a esquerda se pretender disparar mais à esquerda; para a direita se pretender disparar mais à direita) tomando como referência **os respectivos entalhes** graduados de alinhamento.



Для регулировки боковой линии прицела, **предусмотренной на целике**, выполните следующие действия (рис. 54-55-56-57):

#### A - Регулировка боковой линии прицела

Поверните **специальный винт** и отрегулируйте положение целика в требуемом направлении (сместите целик влево, если вы хотите стрелять левее; сместите целик вправо, если вы хотите стрелять правее), сверяясь с соответствующими градуированными **метками** для выравнивания.



Για να ρυθμίσετε τη γραμμή σκοπεύσεως κατά διεύθυνση, ενεργήστε πάνω **στο κλισιοσκόπιο** όπως περιγράφεται ακολούθως (εικ. 54-55-56-57):

#### A - Ρύθμιση της γραμμής σκοπεύσεως κατά διεύθυνση

Ρυθμίστε, **μέσω της ειδικής βίδας**, τη θέση του κλισιοσκοπίου προς την κατεύθυνση που επιθυμείτε (μετακινήστε το κλισιοσκόπιο προς τα αριστερά αν θέλετε να σκοπεύσετε πιο αριστερά ή προς τα δεξιά αν θέλετε να σκοπεύσετε πιο δεξιά) έχοντας πάντα ως σημείο αναφοράς **τις αντίστοιχες διαβαθμισμένες εγχοπές** ευθυγράμμισης.

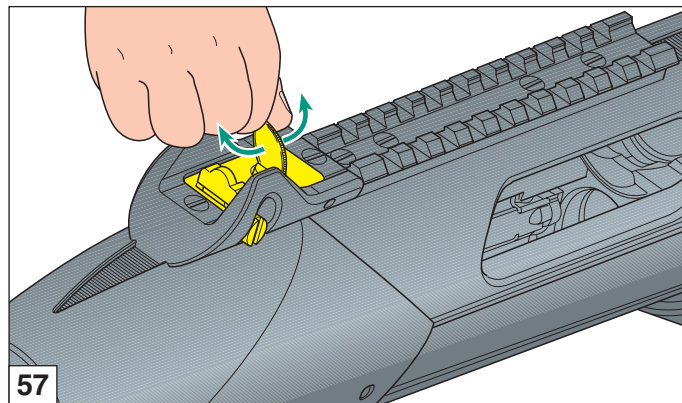

57

**B - Regolazione verticale  
linea di mira**

Agendo **sulla apposita vite**, regolare la posizione della tacca di mira nel senso desiderato (in senso antiorario "up" se si intende sparare più in alto; al contrario se si intende sparare più in basso) facendo riferimento **alle rispettive tacche** graduate di allineamento.

**B - Vertical adjustment**

By means of the **relative screw**, set the sight position as desired (in the "up" anticlockwise direction if you want to raise the point of impact or in the opposite direction if you want the point of impact to be lower) by adjusting it according to the **graduated alignment notches**.

**B - Réglage vertical de ligne de mire**

Par action **sur la vis correspondante**, régler la position désirée (sens inverse des aiguilles d'une montre "up" pour un point d'impact plus haut ou sens contraire pour baisser le point d'impact) en prenant **repère sur les graduations**.

**B - Höhenverstellung des Visiers**

Indem man an der dafür **vorgesehenen Schraube** dreht, kann man die Position der Kimme in der gewünschten Höhe verstellen (gegen den Uhrzeigersinn "up", wenn man höher schießen möchte, genau umgekehrt drehen, wenn man mehr nach unten schießen möchte), wobei man sich an den **angebrachten Gradmarkierungen** orientieren kann.



### B - Ajuste vertical de la mira

Mediante **el tornillo colocado a tal efecto**, ajustar la posición del punto de mira en el sentido deseado (en sentido inverso al de las agujas del reloj “up” si se desea disparar más hacia arriba; en el sentido de las agujas del reloj, si se desea disparar más hacia abajo) tomando como referencia **las respectivas marcas** graduadas de alineación.



### B - Regulação vertical de linha de mira

Actuando **no respectivo parafuso**, regule a posição da alça no sentido desejado (no sentido anti-horário “up” - se pretender disparar mais alto; ao contrário se pretender disparar mais baixo), tomando como referência **os respectivos entalhes** graduados de alinhamento. como referência **os respectivos entalhes** graduados de alinhamento.



### B - Регулировка линии прицела по вертикали

Поверните **специальный винт** и отрегулируйте положение целика в требуемом направлении (в направлении против часовой стрелки “вверх”; если вы хотите стрелять выше; в противоположном направлении, если вы хотите стрелять ниже), сверяясь с соответствующими градуированными **метками** для выравнивания.



### B - Ρύθμιση της γραμμής σκοπεύσεως καθ' ύψος

Ρυθμίστε, **μέσω της ειδικής βίδας**, τη θέση του κλισιοσκοπίου προς την κατεύθυνση που επιθυμείτε (μετακινήστε το κλισιοσκόπιο προς τη κατεύθυνση “up” αντίθετα από τη φορά των δεικτών του ρολογιού αν επιθυμείτε να σκοπεύσετε πιο ψηλά ή μετακινήστε το κατά τη φορά των δεικτών του ρολογιού αν επιθυμείτε να σκοπεύσετε πιο χαμηλά) έχοντας πάντα ως σημείο αναφοράς **τις αντίστοιχες διαβαθμισμένες εγχοπές** ευθυγράμμισης.



A series of ten horizontal black lines for writing, spaced evenly down the page.



## Benelli Armi S.p.A.

Via della Stazione, 50  
61029 URBINO

ITALY

Tel. ++39-0722-3071

Fax ++39-0722-307206

E-mail: [marketing@benelli.it](mailto:marketing@benelli.it)

<http://www.benelli.it>

Quality Assurance System certified by the Italian Ministry of Defence, General Department of Land Weapons, according to Law.
<b>NATO AQAP 2110</b>



G0282500 - 01/2011